

Släpkedjor och kabel

från Kabelschlepp



MILTRONIC

Allt får inte plats i en katalog...

LAPP GROUP

Kabel

Beställ katalogen med 6 000 kablar!

Miltronic har marknadens bredaste sortiment av kabel. Beställ Lapp Group huvudkatalog med mer än 6 000 olika kablar att välja emellan.

WWW.MILTRONIC.SE > KUNSKAPSBANKEN ELLER RING KUNDSERVICE PÅ 0155-777 80.

Beställ direkt!



Beställ direkt!



LAPP GROUP

Förskruvningar

Miltronic har förskruvningar för de flesta tänkbara applikationer. Beställ Lapp Group huvudkatalog med bland annat SKINTOP® förskruvningar. Moderna klassiker i stort urval.

WWW.MILTRONIC.SE > KUNSKAPSBANKEN ELLER RING KUNDSERVICE PÅ 0155-777 80.

LAPP GROUP

Kontaktton

Hos Miltronic hittar du kontaktton från flera ledande leverantörer. Beställ Lapp Group huvudkatalog och Lapp Group EPIC® huvudkatalog för ett omfattande utbud av kontaktton.

WWW.MILTRONIC.SE > KUNSKAPSBANKEN ELLER RING KUNDSERVICE PÅ 0155-777 80.

Beställ direkt!



Nya kataloger kommer kontinuerligt ut.
www.miltronic.se >
Kunskapsbanken,
är alltid uppdaterad

Miltronic kundservice

Beställningar och frågor om vårt sortiment. Vi hjälper dig också med din order.

0155-777 80

E-post order@miltronic.se

Orderfax 0155-777 02

Leveransupplysningar 0155-777 81

Inledning

Om Kabelschlepp - 2

TOTALTRAX - anslutningsklar och "just-in-time" - 3

Emergency Cable Carrier - säkerhetssystem för långa åksträckor - 4

OnlineEngineer, specifikationsverktyg online - 5

Steg för steg till rätt kabelsläpkedja 6

Viktiga förkortningar - 7

Korta konstruktionstiden med 2D- och 3D-data - 7

Att välja och beräkna fribärande släpkedja - 8

BASIC-LINE Plastsläpkedjor med fasta breddmått 23

MONO - 24

EasyTrax - 29

QuickTrax - 32

UNIFLEX - 35

UNIFLEX Advanced - 47

VARIO-LINE Kabelsläpkedjor med valbara kedjebredder 55

M-serien - 56

K-serien - 63

QUANTUM - 69

MASTER-serien - 71

XL-serien - 74

3D-LINE Slangkedja för 3D-rörelser 77

ROBOTRAX - 78

STEEL-LINE Kabelsläpkedjor av stål 79

S/SX-serien - 80

LS/LSX-serien - 90

CONDUFLEX - 94

MOBIFLEX - 95

Tillbehör 97

Styrrännor - 98

Stödrännor - 101

Dragavlastningar - 102

Profilskenor för dragavlastningar - 102

Kabel För montering i släpkedjor 105

LIFE-LINE och EPLAN - 106

Montering av kablar i släpkedjan - 107

Att välja rätt kabel till släpkedjan - 109

LIFE-LINE släpkedjekabel - 110

Kabelschlepp till Miltronic

DEN GENIALA UPPFINNINGEN kabelsläpkedjan introducerades i början av 1950-talet av Kabelschlepp GmbH. Sverige var en av de första exportmarknaderna. Stiebel marknadsförde under många år kabelsläpkedjan här.

2009 förvärvade Miltronic försäljningsrätten till Kabelschlepps produktprogram i Sverige.

Förvärvet innebär att Miltronic erbjuder ett nytt sortiment i sitt produktutbud, där allt från minikedjor av plast till stålkedjor för exempelvis offshoreindustrin ingår.

Den svenska industrins behov av kabelsläpkedjor ökar i samma snabba takt som automatiseringen inom industrin i övrigt. Allt fler robotar och verktygsmaskiner medför ett ökat behov av kabelsläpkedjor, som säkerställer strömtillförseln till exempelvis transportsystem, robotar och verktygsmaskiner.

Kunniga medarbetare och bra produktinformation ska förenkla för våra kunder att välja rätt produkter till sina applikationer.

Miltronic har en stor lager- och logistikanläggning i Nyköping, vilket innebär korta leveranstider till våra kunder över hela landet. Kunderna kommer även att kunna beställa kabelsläpkedjor färdiga för installation direkt från oss. Kedjor med exempelvis färdigmonterade kablar och kontaktdon. Kabelschlepp har de senaste tio åren utvecklat sitt produktprogram med ett mycket stort antal nya och förbättrade produkter. På Miltronic ser vi Kabelschlepp som ett mycket bra tillskott i sortimentet. Ett tillskott för att vara den självklara leverantören till industri och elgrossister.

**MILTRONIC**

Släpkedjor och kabel från Kabelschlepp
© Miltronic AB, 2010
Tryckt hos DanagårdLiTHO AB, Ödeshög

Kabelschlepp tillhandahåller färdiga lösningar

TOTALTRAX – anslutningsklar och ”just-in-time”

Minska kostnader och planeringstid. Våra specialister hjälper dig från allra första början. Från planering till installation. Kabelsläpkedjor, kablar och ändfästen med sammanhörande komponenter som är färdiga att installeras och med garanti för hela systemet.



Leverans ”just-in-time” och service från en enda part

Spara lagerkostnader med TOTALTRAX kompletta system. Vi levererar ”just-in-time”, som det passar ditt företags produktionscykler. Vi utformar hela systemet enligt dina anläggningsplaner, inklusive monteringsplåtar och fästelement. Specialanpassade transportramar eller förpackningar som passar dina behov är en självklarhet för oss.



TOTALTRAX komplett system med monteringsplattor.



Installationsfärdigt system med kabelsläpkedja, kablar och ändfästen.



Komplett montering och idrifttagning med systemgaranti.

Kabelschlepp tillhandahåller färdiga lösningar

Emergency Cable Carrier (ECC) – säkerhetssystem för långa åksträckor

Hinder i åksträckan för kabelsläp i långa system kan förstöra hela kabelsläpsystemet. Följden blir höga kostnader och stilleståndstider. Det nya ECC-systemet minimerar antalet stillestånd och gör att du slipper kostnader för reparation.



ECC-system med extra nödstoppsfunktion

Vid drift i krävande miljöer kan det förekomma att olika föremål hamnar i släpkedjans åkväg och blockerar den. ECC registrerar hindret och stänger av systemet på ett säkert sätt. Utöver nödstoppfunktionen har ECC också ett överbrygningsskydd för bromssträckan.

Användningsområden är till exempel tillämpningar med långa åksträckor, exempelvis traverser, hamnar, kompost- eller koltransportörer, stålverk och råmaterialssystem.



Överbrygningsskydd för bromssträckan i båda åkriktningar.



Automatiskt nödstopp med urkoppling av kabelsläpkedjan.



Koppla enkelt in igen och systemet är omedelbart klart för drift.

Specifikationsverktyg online för kabelsläpkesystem

OnlineEngineer

Så här tar du enkelt fram rätt släpkedja med hjälp av Kabelschlepp OnlineEngineer

Sammanställ och ange parametrarna för din släpkedja i OnlineEngineer. OnlineEngineer tar automatiskt fram den optimala kabelsläpkedjan för din applikation. Vill du ha pris på släpkedjan kan du enkelt, från programmet, skicka din förfrågan till oss.

Den som önskar kan följa konstruktionen steg för steg i menyer och själv påverka designen. Om du redan vet vilken av Kabelschlepps produkter du vill ha, så kan du enkelt hämta produktinformationen via menyerna. Under hela konstruktionsprocessen kan du ändra, gå tillbaka och hämta information, vilket gör hela processen mycket flexibel.

När du är klar med din kabelsläpkespecifikation kan du enkelt ladda ner 2D eller 3D CAD-modeller för din specifikation.

WWW.MILTRONIC.SE > BESTÄLLNINGSVRKYTG
ELLER WWW.KABELSCHLEPP.DE



OnlineEngineer

- tar fram optimala pris-prestandaförhållanden vid konstruktionen av Kabelschlepp kabelsläpsystem
- spar tid med automatisk layoutfunktion
- transparent: all information om kabelsläpsystemet visas i en översikt
- effektivt tack vare 2D- och 3D-data för nedladdning
- Obs! Prisförfrågan online ställs till Miltronic.

Steg för steg till rätt kabelsläpkedja

Fribärande installationer används i de flesta applikationer. Kabelsläpkedjans rörliga anslutning är fäst i maskinens rörliga del och förflyttar sig horisontellt tillsammans med den. Kabelsläpkedjans övre del har inget nämnvärt nedhäng och rör sig fritt ovanför dess nedre del.

De steg som krävs för att utforma en kabelsläpkedja i en fribärande applikation visas i följande kapitel.

Andra möjliga rörelsesekvenser kan du hitta från och med sidan 22. När en kabelsläpkedja konstrueras för dessa rörelsesekvenser måste man ta hänsyn till andra konstruktionsparametrar.



Viktiga förkortningar

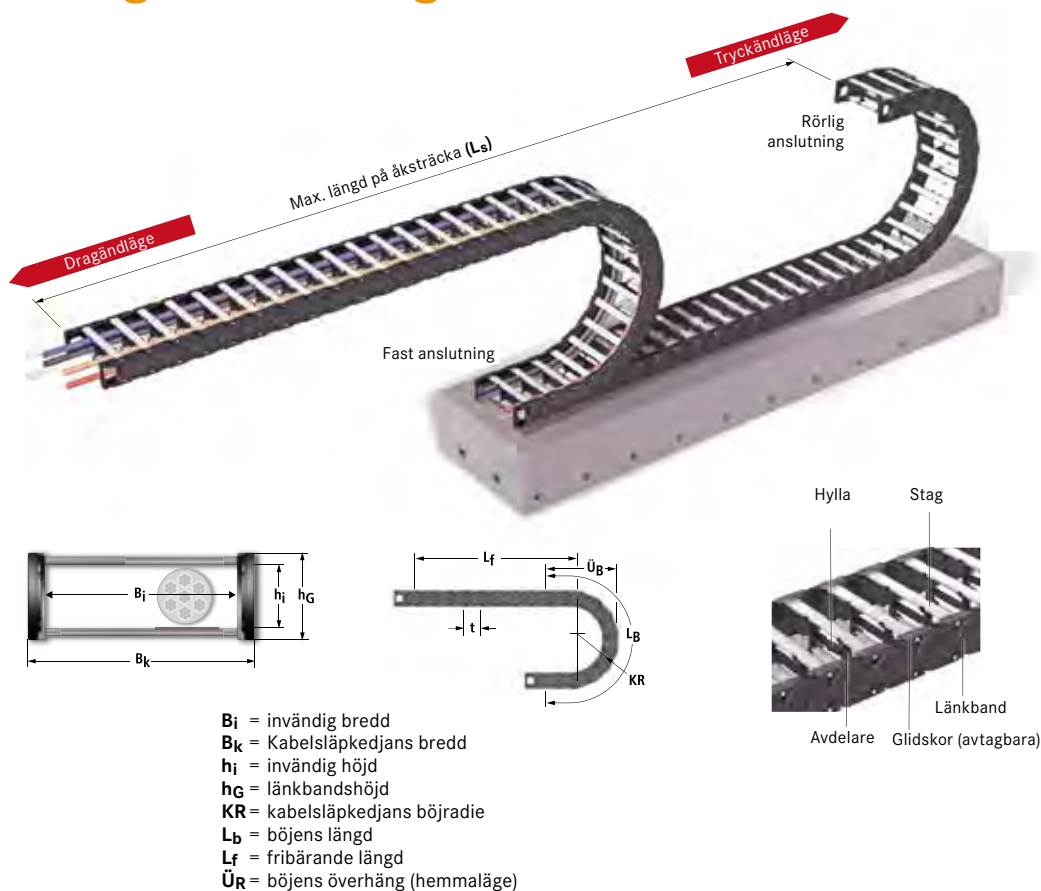

Korta konstruktionstiden med 2D- och 3D-data

2D- och 3D-data för våra kabelsläpkedjor på Internet

Snabba upp dina konstruktionsprocesser med våra 2D- och 3D-modeller från CAD-komponentbiblioteken CADENAS och TRACEPARTS. All produktdata i de båda biblioteken kan laddas ned gratis. Exportformat finns för alla vanliga CAD-system.

**WWW.MILTRONIC.SE > BESTÄLLNINGSVÄRKTÖG
 ELLER WWW.KABELSCHLEPP.DE**



Att välja och beräkna fribärande släpkedja

På de följande sidorna kommer varje steg att ingående beskrivas. Snabbguide, se nedan.

Kontakta oss gärna på Miltronic för råd och beskrivning av de hjälpmedel som finns att tillgå.

1. Bestämna innermått 9
2. Bestämna släpkedjans böjradie 9
3. Val av släpkedja 10
 - Guide för snabbt produktval, BASIC-LINE 10
 - Guide för snabbt produktval, VARIO-LINE 12
 - Guide för snabbt produktval, STEEL-LINE 16
 - Guide, innermått 18
4. Beräkning av släpkedjans längd och anslutningshöjd 20
5. Kontroll av tillåten fribärande längd 21
6. Övriga installationsvarianter 22

Snabbguide över de fem grundläggande momenten

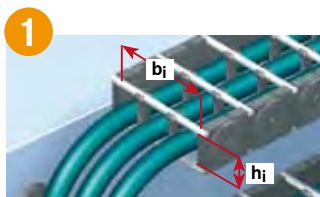

1 Bestämna innermått

Här bestämmer man dessa utifrån de kablar och slangar som skall förläggas.

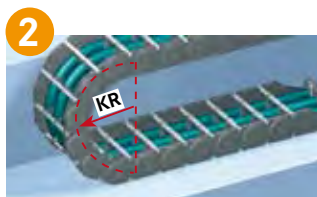

2 Bestämna släpkedjans böjradie

Böjradien bestäms utifrån de kablar och slangar som skall ligga i släpkedjan. Den av dem som har största böjradien är styrande.

Vi rekommenderar att alltid använda kabel avsedd för släpkedjor. Vi kan erbjuda både ÖLFLEX® och LIFELINE-kablar.

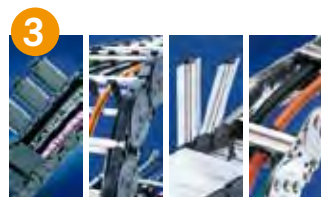

3 Val av släpkedja

Beroende på applikationen väljs en lämplig släpkedja från våra urvalsguider.

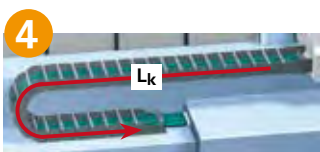

4 Beräkning av släpkedjans längd



5 Beräkning av anslutningshöjd

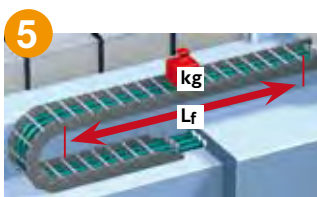

6 Kontroll av tillåten fribärande längd

1 Beräkna innermått

Val av släpkedja för fribärande applikation EBV 01 steg för steg

Antal, typ och diameter på kablarna som skall förläggas bestämmer kabelsläpkedjans innermått och layout.

Det fria utrymme som krävs för kablar och slangar kan beräknas med följande riktvärden.

- Runda kablar: diameter +10%
- Flatkablar: kabelbredd/kabeltjocklek +10%
- Slangar: slangdiameter +20%

Kablar och slangar med olika diameter som ligger bredvid varandra, bör åtskiljas med avdelare.

Om avdelare inte kan användas, bör man se till att måttet mellan minsta kabeln och släpkedjans inre överkant är mindre än kabelns diameter ($<d$).

Vid kablar i flera lager bör hyllor för höjdseparering användas, detta är extra viktigt för flatkabel. Kabelschlepp har ett stort utbud av avdelare, hyllor och hålstag.

Hydraulslangar rör sig alltid vid tryckförändring

Detta måste man alltid ta hänsyn till vid beräkning av deras längd! I kabelsläpkedjor måste denna rörelse kompenseras i böjen, det är alltså mycket viktigt att tillräckligt med rörelseutrymme för slangen finns här. Välj alltid hydraulslang avsedd för släpkedjor.

Viktfordelningen vid kabelförläggning

Kablar och slangar skall alltid fördelas symmetriskt i kabelsläpkedjor. Om man inte gör det kommer släpkedjans livslängd att förkortas.

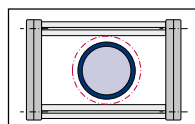

Använd endast kablar avsedda för släpkedjor, till exempel ÖLFLEX® FD eller Kabelschlepp LifeLine.

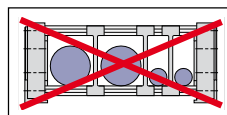
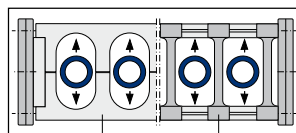
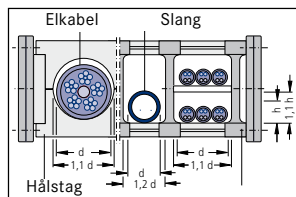
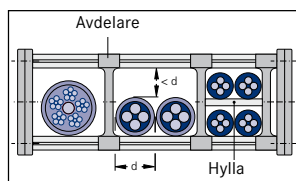

Ogynnsam viktfordelning

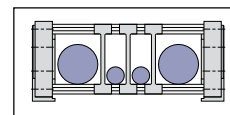

Gynnsam viktfordelning

2 Beräkna släpkedjans böjradie

Största tillåtna böjningsradie för kablarna ska vara lika med kabelsläpkedjans böjradie.

Oftast är det den grövsta kabeln som avgör minsta tillåtna böjningsradie för släpkedjan. Om möjligt välj en kabelsläpkedja med större böjradie än den minsta tillåtna för kabeln. Detta ökar livslängden på kablarna.

Man måste alltid se till att kablarna kan röra sig fritt och inte utsätts för några dragkrafter i kabelsläpkedjan. Vid kablar i flera lager måste det alltid finnas tillräcklig frigång mellan kabellagren, speciellt i släpkedjans bøj.

Dragavlastning

Kablar skall fästas med dragavlastning i släpkedjans båda ändar och hydraulslangar endast i den rörliga. Kabelschlepp har dragavlastningar för alla typer av applikationer.

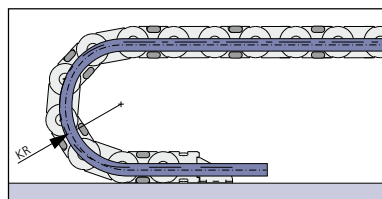

3 Val av släpkedja

Guide för snabbt produktval, BASIC-LINE

Kabelsläpkedjor av plast, med fasta breddmått

Serie	Typ	 Invändig höjd h_i i mm	 Invändig bredd B_i i mm		 Böjradie i mm		Årlängd i m	Data för fribärande installationer	
			från	till	min.	max.		max.	Åk hastighet v_{max} m/s
BASIC-LINE									
MONO – kabelsläpkedjor för standardapplikationer									
	MONO 0130	10	6	40	20	37	40	10	50
	MONO 0132	10	6	40	20	37	40	10	50
	MONO 0180	15	10	40	28	50	70	10	50
	MONO 0182	15	10	40	28	50	70	10	50
	MONO 0202	11	6	20	18	50	70	10	50
EasyTrax – extremt snabb kabelläggning, extra stabil tack vare tvåkomponentsteknik									
	ET 0320.030	18	15	50	28	125	80	10	50
	ET 0320.040	18	15	50	28	125	80	10	50
QuickTrax – den nya generationen av kompakta och kostnadseffektiva kabelsläpkedjor i tvåkomponentsteknik									
	QT 0320.030	20	15	50	28	125	80	10	50
	QT 0320.040	20	15	50	28	125	80	10	50
UNIFLEX – en beprövad kabelsläpkedja med många öppnings- och täckningsvarianter									
	0250.030	17,5	20	80	28	100	60	10	50
	0345.030	20	15	90	38	150	80	10	50
	0345.040	20	15	90	38	150	80	10	50
	0345.050	20	15	65	38	150	80	10	50
	0345.060	19,5	15	65	75	150	80	10	50
	0455.030	26	25	130	52	225	120	10	50
	0455.040	26	25	130	52	225	120	10	50
	0455.050	26	25	130	52	225	120	10	50
	0455.060	25	25	130	95	225	120	10	50
	0555.030	38	50	150	63	230	125	9	45
	0555.040	38	50	150	63	230	125	9	45
	0555.050	38	50	150	63	230	125	9	45
	0555.060	36	50	150	100	230	125	9	45
	0665.030	44	50	250	75	300	150	8	40
0665.040	44	50	250	75	300	150	8	40	
0665.050	44	50	175	75	300	150	8	40	
0665.060	42	50	175	120	300	150	8	40	
UNIFLEX Advanced – lätt, tyst allroundkedja med stort användningsområde									
	1455.020	26	25	103	52	225	120	10	50
	1455.030	26	25	103	52	225	120	10	50
	1455.040	26	25	103	52	225	120	10	50
	1555.020	38	50	150	63	230	125	9	45
	1555.030	38	50	150	63	230	125	9	45
	1555.040	38	50	150	63	230	125	9	45
	1665.020	44	50	250	75	300	150	8	40
	1665.030	44	50	250	75	300	150	8	40
	1665.040	44	50	250	75	300	150	8	40

Guide för snabbt produktval, BASIC-LINE

Kabelsläpkedjor av plast, med fasta breddmått

Serie	Typ	Öppningsalternativ				Tekniska data se sidan
		Ej öppningsbar	Utsidan	Insidan	Täckta system - TUBES insidan öppningsbar	
BASIC-LINE						
MONO – kabelsläpkedjor för standardapplikationer						
	MONO 0130		■			26
	MONO 0132	■				26
	MONO 0180		■			27
	MONO 0182	■				27
	MONO 0202	■				28
EasyTrax – extremt snabb kabelläggning, extra stabil tack vare tvåkomponentsteknik						
	ET 0320.030		■			31
	ET 0320.040			■		31
QuickTrax – den nya generationen av kompakta och kostnadseffektiva kabelsläpkedjor i tvåkomponentsteknik						
	QT 0320.030		■			34
	QT 0320.040			■		34
UNIFLEX – en beprövad kabelsläpkedja med många öppnings- och täckningsvarianter						
	0250.030		■			38
	0345.030		■			39
	0345.040			■		39
	0345.050			■	■	39
	0345.060				■	40
	0455.030		■			41
	0455.040			■		41
	0455.050			■	■	41
	0455.060				■	42
	0555.030		■			43
	0555.040			■		43
	0555.050			■	■	43
	0555.060				■	44
	0665.030		■			45
	0665.040			■		45
0665.050			■	■	45	
0665.060				■	46	
UNIFLEX Advanced – lätt, tyst allroundkedja med stort användningsområde						
	1455.020	■				49
	1455.030		■			49
	1455.040			■		49
	1555.020	■				51
	1555.030		■			51
	1555.040			■		51
	1665.020	■				53
	1665.030		■			53
	1665.040			■		53

Guide för snabbt produktval, VARIO-LINE

Kabelsläpkedjor med valbara kedjebredder

Serie	Typ	 Invändig höjd h_i i mm	 Invändig bredd B_j i mm		 Böjradie i mm		Åklängd i m	Data för fribärande installationer	
			från	till	min.	max.		max.	Åk hastighet v_{max} m/s
VARIO-LINE									
M-serien – multivariabel kabelsläpkedja med omfattande tillbehör och stagvarianter									
	MC 0320	19	25	280	37	200	80	10	50
	ME 0320	19	25	149	37	200	80	10	50
	MK 0475	28	24	280	55	300	120	10	50
	MT 0475	26	24	280	75	300	100	10	40
	MC 0650	38	75	500	75	350	220	8	40
	ME 0650	42	50	266	75	350	220	8	40
	MK 0650	42	50	258	75	350	220	8	40
	MT 0650	38,5	50	500	95	350	170	8	35
	MC 0950	58	100	600	140	380	260	6	30
	ME 0950	58	45	557	140	380	260	6	30
	MK 0950	58	45	557	140	380	260	6	30
	MT 0950	54,5	100	600	140	380	230	6	25
	MC 1250	72	100	800	180	500	320	5	25
	ME 1250	72	71	551	180	500	320	5	25
	MK 1250	72	71	551	180	500	320	5	25
MT 1250	68,5	150	800	220	500	270	5	20	
MC 1300	87	100	800	150	500	350	5	25	
MT 1300	87	100	800	240	500	300	5	20	
K-serien – kostnadseffektiv, kraftig kabelsläpkedja som även passar för stor belastning									
	KC 0650	38	75	400	75	300	220	8	40
	KE 0650	42	68	260	75	300	220	8	40
	KC 0900	58	100	500	130	385	260	6	30
	KE 0900	58	81	561	130	385	260	6	30
MASTER-serien – tysta och viktoptimerade kabelsläpkedjor									
	HC 33	33	50	400	60	300	60	10	50
	HT 33	33	50	400	100	300	50	10	50
	HC 46	46	50	400	75	350	80	8	40
	HT 46	46	50	400	125	350	70	8	40
	LC 60	60	75	600	135	500	7*	6	30
	LT 60	60	53	600	150	500	6,8*	6	30
	LC 80	80	100	800	150	500	8*	5	25
LT 80	80	100	800	200	500	7,6*	5	25	

* endast fribärande

Stagvarianter

Några exempel



- Standard stag för lätt till medeltungt kedjehåll
- Enkelt och snabbt öppningsbar.





- Skruvat stag, 2+2 skruvar, för tungt kedjehåll och maximal stabilitet.



- Stag som ger en heltäckt "tubkedja"
- Enkelt och snabbt öppningsbar MT 1300 har dock skruvat stag, 1+1 skruv.

Guide för snabbt produktval, VARIO-LINE

Kabelsläpkedjor med valbara kedjebredder

Serie	Typ	Stagvarianter										Tekniska data se sidan
		Stag RS/RSH/RSL	Stag RV	Stag RM/RMF/RMS	Stag RMR	Stag RE	Stag RD	Stag RDD/RDL/RDH	Stag RMD/RML	Stag RMA	Hålstag LG	
VARIO-LINE		VARIO-LINE										
M-serien – multivariabel kabelsläpkedja med omfattande tillbehör och stagvarianter												
	MC 0320	■										*
	ME 0320					■						*
	MK 0475						■					*
	MT 0475							■	■			*
	MC 0650	■								■	■	58
	ME 0650					■						*
	MK 0650						■					*
	MT 0650							■	■			*
	MC 0950	■	■	■	■					■	■	58
	ME 0950					■						*
	MK 0950						■					*
	MT 0950							■	■			*
	MC 1250		■	■	■					■	■	58
	ME 1250					■						*
	MK 1250						■					*
	MT 1250							■	■			*
MC 1300			■							■	58	
MT 1300								■			*	
K-serien – kostnadseffektiv, kraftig kabelsläpkedja som även passar för stor belastning												
	KC 0650	■										65
	KE 0650					■						*
	KC 0900	■	■									65
	KE 0900					■						*
MASTER-serien – tysta och viktoptimerade kabelsläpkedjor												
	HC 33	■										72
	HT 33							■				72
	HC 46	■										72
	HT 46							■				72
	LC 60	■										72
	LT 60							■	■			72
	LC 80	■										72
LT 80								■			72	

* För mer information, se www.miltronic.se



Stag typ LG
Delbart hålstag av aluminium för optimal kabelförläggning. Alltid kundanpassad hålbild.







Stag typ RMA
Förhöjt stag av aluminium för förläggning av till exempel slang med stor diameter.



Stag typ RMR
Aluminiumstag med ilagda rullar, bra för till exempel hydraulslang med mjuk mantel.

Guide för snabbt produktval, VARIO-LINE samt 3D-LINE

Serie	Typ	 Invändig höjd h_i i mm	 Invändig bredd B_i i mm		 Böjradie i mm		Åklängd i m max.	Data för fribärande installationer		
			från	till	min.	max.		Åkshastighet v_{max} m/s	Åkacceleration a_{max} m/s ²	
VARIO-LINE										
XL-serien – kabelsläpkedja med stor invändig höjd										
	XLC 1650	108	200	1000	250	550	350	4	25	
	XLT 1650	105	200	1000	250	550	300	4	20	
QUANTUM – länkfri kabelsläpkedja – lätt, extremt tyst och med låg vibration för höga hastigheter och accelerationer										
	Q 040	28	28	284	60	180	100	40	300	
	Q 060	42	38	500	100	300	150	30	160	
	Q 080	58	50	600	170	500	180	25	100	
	Q 100	72	70	600	180	600	200	20	70	

Stagvarianter, några exempel







- Standard stag för lätt till medeltungt kedjeinnehåll
- Enkelt och snabbt öppningsbar.



- Skruvat stag, 2+2 skruvar, för tungt kedjeinnehåll och maximal stabilitet.





- Stag som ger en heltäckt "tubkedja"
- Enkelt och snabbt öppningsbar MT 1300 har dock skruvade stag, 1+1 skruv.

Serie	Typ	 Invändig höjd h_i i mm	 Invändig bredd B_i i mm	 Standard böjradie i mm	 Ytterdiameter i mm	Tekniska data se sidan
3D-LINE						
ROBOTRAX – kabelsläpkedjor för 3D-rörelser						
	R 040	10	27	80	40	*
	R 056	14	39	115	56	*
	R 075	22	52	145	75	*
	R 085	24	54	175	85	*
	R 100	31	64	195	100	*

* För mer information, se www.miltronik.se

Guide för snabbt produktval, VARIO-LINE samt 3D-LINE

Serie	Typ	Stagvarianter							Tekniska data se sidan
		Stag RS	Stag RV	Stag RM	Stag RMR	Stag RE	Stag RMD	Hålstag LG	
VARIO-LINE		VARIO-LINE							
XL-serien – kabelsläpkedja med stor invändig höjd									
	XLC 1650			■	■			■	75
	XLT 1650							■	75
QUANTUM – länkfri kabelsläpkedja – lätt, extremt tyst och med låg vibration för höga hastigheter och accelerationer									
	Q 040							■	70
	Q 060	■						■	70
	Q 080	■	■					■	70
	Q 100	■	■					■	70



Stag typ LG

Delbart hålstag av aluminium för optimal kabelförläggning. Alltid kundanpassad hålbild.



Stag typ RMA

Förhöjt stag av aluminium för förläggning av till exempel slang med stor diameter.



Stag typ RMR

Aluminiumstag med ilagda rullar, bra för till exempel hydraulslang med mjuk mantel.

Översikt för snabbt produktval, STEEL-LINE

Kabelsläpkedjor av stål

Serie	Typ	 Invändig höjd(A) h ₁ i mm	 Kedjebredd(A) B _k i mm		 Böjradie i mm		Maximal åklängd i m (D)	Data för fribärande installationer	
			från	till	min.	max.		Åk hastighet(C) v _{max}	Åk acceleration a _{max}
S/SX-serien – kabelsläpkedjor med stålkedjeband⁹⁾									
	S/SX 0650	31	70	500	75	400	6	2,5	5
	S/SX 0950	46	125	600	125	600	9	2,5	5
	S/SX 1250	72	130	800	145	1000	12	2,5	5
	S/SX 1800	108	180	1000	265	1405	18	2	3
	S/SX 2500	183	250	1200	365	1395	24	2	3
	S/SX 3200	220	250	1500	470	1785	25	2	2,5
	S/SX 5000	150	150	1000	500	1200	12	2	3
	S/SX 6000	240	200	1200	700	1500	18	1,5	2
S/SX 7000	370	300	1500	1100	2400	25	1	1	
LS/LSX-serien – lättviktiga kabelsläpkedjor med stålkedjeband⁹⁾									
	LS/LSX 1050	58	100	600	105	430	10	5 ^{f)}	10
CONDUFLEX – kabelsläpkedja av täckt konstruktion									
	CF 055	25	-	45	65	150	3	10	20
	CF 060	40	-	36	-	100	3,5	10	20
	CF 085	38	-	73	100	250	4,5	8	18
	CF 115	52	-	102	140	300	5	8	16
	CF 120	70	-	100	155	200	5,5	6	15
	CF 175	72	-	162	185	350	6	6	12
MOBIFLEX – kapslad kabelsläpkedja med flexibelt spiralformat metallrör									
	MF 030	24	-	26	-	80	3	10	20
	MF 050	44	-	45	75	200	3	10	20
	MF 080	78	-	80	100	200	4	10	18
	MF 110	108	-	109	150	300	4	6	15
	MF 170	167	-	170	190	365	5	6	12

Stagvarianter

Några exempel



- Standardstag för lätt till medeltungt kedjeinnehåll
- Enkelt och snabbt öppningsbar på ena sidan, skruvad på den andra.

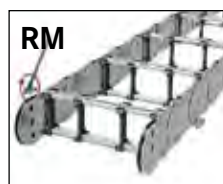



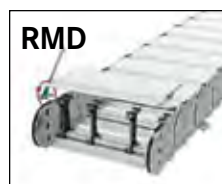

- Förstärkt stag för medeltungt till tungt kedjeinnehåll och stora kedjebredder. Skruvfastsatt på båda sidorna med 2+2 skruvar.



- Stag av aluminium som ger en heltäckt "tubkedja". Skruvfastsatt på båda sidorna med 2+2 skruvar.

Översikt för snabbt produktval, STEEL-LINE

Kabelsläpkedjor av stål

Serie	Typ	Stagvarianter										Stålbandslock möjligt	Tekniska data se sidan
		Täckrt ram	Stag RS 2	Stag RS 1	Stag RV	Stag RM	Stag RMA	Stag RMR	Stag RR	Hålstag LG	Stag RMD		
STEEL-LINE		STEEL-LINE											
S/SX-serien – kabelsläpkedjor med stälkedjeband^{B)}													
	S/SX 0650		■	■			■		■	▲	■	■	82
	S/SX 0950		■	■		■		■	▲	■	■	82	
	S/SX 1250		■	■	■	■	■	■	▲	■	■	82	
	S/SX 1800					■		■	▲	■	■	82	
	S/SX 2500					■		●	▲		■	86	
	S/SX 3200							●	▲			86	
	S/SX 5000							●	●			89	
	S/SX 6000							●	●			89	
	S/SX 7000							●	●			89	
LS/LSX-serien – lättviktiga kabelsläpkedjor med stälkedjeband^{B)}													
	LS/LSX 1050		■		■		■		■	▲			92
CONDUFLEX – kabelsläpkedja av täckt konstruktion													
	CF 055	■											*
	CF 060	■											*
	CF 085	■											*
	CF 115	■											*
	CF 120	■											*
	CF 175	■											*
MOBIFLEX – kaplad kabelsläpkedja med flexibelt spiralformat metallrör													
	MF 030	■											*
	MF 050	■											*
	MF 080	■											*
	MF 110	■											*
	MF 170	■											*

* För mer information, se www.miltronic.se



RR

■ Stag med rullar, bra för till exempel hydraulslang med mjuk mantel.
Skruvfastsett på båda sidorna med 1+1 skruv.

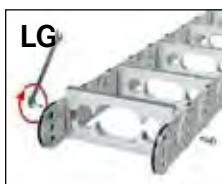

LG

■ Delbart hålstag av aluminium för optimal kabelförläggning.
Alltid kundanpassad hålbild.
Skruvfastsett på båda sidorna med 2+2 skruvar.

Förklaring:

- Standard
- ▲ Kundenpassade standardprodukter
- Specialbeställning enligt kundens specifikationer

- A) Beroende på stagvariant
- B) Flerbandkedjor för största möjliga bredder
- C) Värden för S- och LS-versionerna; värdena för SX/LSX-versionerna minskas med 0,5 m/s
- D) Värden för S- och LS-versionerna; beträffande värden för SX-versionerna, se belastningsdiagram för respektive typ
- F) Maxvärde för hålstagutförande eller utförande med central skruv

Översikt, innermått

Kabelsläpkedjor av plast och stål
– översikt, invändiga höjder

	Invändig höjd h_i (mm)	Invändig bredd B_i (mm)	Typ	Serie	Sidan
Upp till 10 mm	7	7	0152	MONO	24
	10	6-40	0130	MONO	24
	10	6-40	0132	MONO	24
	10	27	R 040	ROBOTRAX	77
11-15 mm	11	6-20	0202	MONO	24
	14	39	R 056	ROBOTRAX	77
	15	10-40	0180	MONO	24
	15	10-40	0182	MONO	24
17,5-20 mm	17,5	20-80	0250	UNIFLEX	35
	18	15-50	ET 0320	EasyTrax	29
	19	13-37	0320	MONO	24
	19	25-280	MC 0320	M-serien	56
	19	25-149	ME 0320	M-serien	56
	19,5	15-65	0345.060	UNIFLEX TUBES	35
	20	15-90	0345.030	UNIFLEX	35
	20	15-90	0345.040	UNIFLEX	35
20	15-65	0345.050	UNIFLEX TUBES	35	
20	15-50	QT 0320	QuickTrax	32	
22-30 mm	22	52	R 075	ROBOTRAX	77
	24	38-103	0450.x0	MONO	24
	24	38-103	0450.x1	MONO	24
	24	26	MF 030.1	MOBIFLEX TUBES	96
	24	45	MF 050.1	MOBIFLEX TUBES	96
	24	54	R 085	ROBOTRAX	77
	25	25-130	0455.060	UNIFLEX TUBES	35
	25	45	CF 055	CONDUFLEX TUBES	95
	26	25-103	1455.020	UNIFLEX Advanced	47
	26	25-103	1455.030	UNIFLEX Advanced	47
	26	25-103	1455.040	UNIFLEX Advanced	47
	26	25-130	0455.030	UNIFLEX	35
	26	25-130	0455.040	UNIFLEX	35
	26	25-130	0455.050	UNIFLEX TUBES	35
	26	24-280	MT 0475	M-serien TUBES	56
	28	38-103	0450.x2	MONO	24
28	24-280	MK 0475	M-serien	56	
28	28-284	Q 040	QUANTUM	69	
30	70-400	S/SX 0650	S/SX-serien TUBES	80	
31-34 mm	31	64	R 100	ROBOTRAX	77
	31	70-500	S/SX 0650	S/SX-serien	80
	33	50-400	HC 33	MASTER-serien	71
	33	50-400	HT 33	MASTER TUBES	71
	34	65-108	0625.22	MONO	24
	34	65-108	0625.23	MONO	24
	34	65-108	0625.40	MONO	24
	34	65-108	0625.42	MONO	24
34	65-108	0625.43	MONO	24	
36-38 mm	36	50-150	0555.060	UNIFLEX TUBES	35
	38	50-150	1555.020	UNIFLEX Advanced	47
	38	50-150	1555.030	UNIFLEX Advanced	47
	38	50-150	1555.040	UNIFLEX Advanced	47
	38	50-150	0555.030	UNIFLEX	35
	38	50-150	0555.040	UNIFLEX	35
	38	50-150	0555.050	UNIFLEX TUBES	35
38	73	CF 085	CONDUFLEX TUBES	95	

	Invändig höjd h _i (mm)	Invändig bredd B _i (mm)	Typ	Serie	Sidan
38-40 mm	38	75-400	KC 0650	K-serien	63
	38	75-500	MC 0650	M-serien	56
	38,5	50-258	MT 0650	M-serien TUBES	56
	40	36	CF 060	CONDUFLEX TUBES	95
	40	80	MF 080.1	MOBIFLEX TUBES	96
42-46 mm	42	65-169	0625.X5	MONO	24
	42	50-175	0665.060	UNIFLEX TUBES	35
	42	68-260	KE 0650	K-serien	63
	42	50-266	ME 0650	M-serien	56
	42	50-258	MK 0650	M-serien	56
	42	38-500	Q 060	QUANTUM	69
	44	50-175	1665.020	UNIFLEX Advanced	47
	44	50-175	1665.030	UNIFLEX Advanced	47
	44	50-175	1665.040	UNIFLEX Advanced	47
	44	50-250	0665.030	UNIFLEX	35
	44	50-250	0665.040	UNIFLEX	35
	44	50-175	0665.050	UNIFLEX TUBES	47
	44	50-125	0600.080	UNIFLEX TUBES	47
	44	45	MF 050.2	MOBIFLEX TUBES	96
	44	125-600	S/SX 0950	S/SX-serien TUBES	80
	46	50-400	HC 46	MASTER-serien	71
46	50-400	HT 46	MASTER TUBES	71	
46	125-600	S/SX 0950	S/SX-serien	80	
52-58 mm	52	102	CF 115	CONDUFLEX TUBES	95
	53	109	MF 110.1	MOBIFLEX TUBES	96
	54	80	MF 080.2	MOBIFLEX TUBES	96
	54,5	77-349	MT 0950	M-serien TUBES	56
	58	100-500	KC 0900	K-serien	63
	58	81-561	KE 0900	K-serien	63
	58	100-600	LS/LSX 1050	LS/LSX-serien	91
	58	100-600	MC 0950	M-serien	56
	58	45-557	ME 0950	M-serien	56
	58	45-557	MK 0950	M-serien	56
58	50-600	Q 080	QUANTUM	69	
60-73 mm	60	75-600	LC 60	MASTER-serien	71
	60	53-600	LT 60	MASTER TUBES	71
	68,5	103-359	MT 1250	M-serien TUBES	56
	69	130-800	S/SX 1250	S/SX-serien TUBES	80
	70	100	CF 120	CONDUFLEX TUBES	95
	72	162	CF 175	CONDUFLEX TUBES	95
	72	100-800	MC 1250	M-serien	56
	72	71-551	ME 1250	M-serien	56
	72	170	MF 170.1	MOBIFLEX TUBES	96
	72	71-551	MK 1250	M-serien	56
	72	70-600	Q 100	QUANTUM	69
	72	130-800	S/SX 1250	S/SX-serien	80
	73	109	MF 110.2	MOBIFLEX TUBES	96
78-108 mm	78	80	MF 080.3	MOBIFLEX TUBES	96
	80	100-800	LC 80	MASTER-serien	71
	80	100-800	LT 80	MASTER TUBES	71
	87	100-800	MC 1300	M-serien	56
	87	100-800	MT 1300	M-serien TUBES	56
	102	170	MF 170.2	MOBIFLEX TUBES	96
	104	250-1000	S/SX 1800	S/SX-serien TUBES	80
	105	200-1000	XLT 1650	XL-serien TUBES	75
	108	109	MF 110.3	MOBIFLEX TUBES	96
	108	180-1000	S/SX1800	S/SX-serien	80
108	200-1000	XLC 1650	XL-serien	75	
150-370 mm	150	150-1000	S/SX 5000	S/SX-serien	80
	167	170	MF 170.3	MOBIFLEX TUBES	96
	183	250-1200	S/SX 2500	S/SX-serien	80
	220	250-1500	S/SX 3200	S/SX-serien	80
	240	200-1200	S/SX 6000	S/SX-serien	80
	370	300-1500	S/SX 7000	S/SX-serien	80

4 Beräkna släpkedjans längd och anslutningshöjd

Definition

Vid en fribärande installation är kabelsläpkedjans rörliga anslutning fäst i maskinens rörliga del och förflyttar sig tillsammans med den i horisontell riktning.

Kabelsläpkedjans övre del har inget nämnvärt nedhäng och rör sig fritt över dess nedre del.



Beräkning av kedjelängd

Vi rekommenderar att den fasta anslutningen placeras mitt på åksträckan. Det ger den kortaste förbindelsen mellan den fasta och den rörliga anslutningspunkten och därmed den mest ekonomiska kedjelängden och kabellängden!

Fast anslutning mitt på åksträckan LS:

Kabelsläpkedjans längd L_k

$$L_k \approx \frac{L_s}{2} + L_B$$

Kabelsläpkedjans längd L_k avrundad till delningen t

Fribärande längd L_f

$$L_f \approx \frac{L_s}{2} + (1 \dots 3) \times t$$

L_s = installationens maximala åklängd

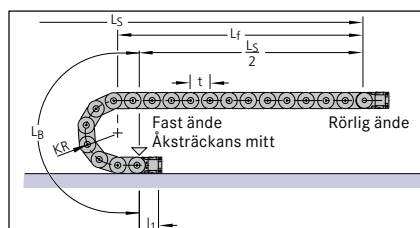

Fast anslutning förskjuten från mitten på åksträckan LS:

Kedjelängd L_k

$$L_k \approx \frac{L_s}{2} + L_B + L_B$$

Kedjelängd L_k avrundad till delningen t

Observera den större fribärande längden L_f !

L_v = längdförskjutning mellan kabelsläpkedjans fasta anslutning och mittpunkten på åksträckan
 L_s = installationens maximala åklängd

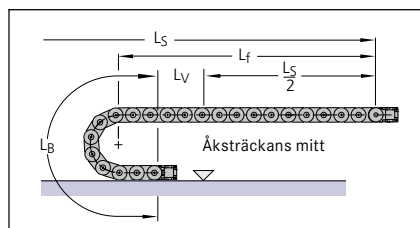

Beräkning av böjens längd

Böjens längd L_B

Kabelsläpkedjor av plast	$L_B = KR \times \pi + 2 \times t$	TKR 0200	$L_B = KR \times \pi + 4 \times t$
Kabelsläpkedjor av stål	$L_B = KR \times \pi + 4 \times t$	PROFILE, CONDUFLEX	$L_B = KR \times \pi + 9 \times t$
QUANTUM	$L_B = KR \times \pi + 12 \times t$	MOBIFLEX	$L_B = KR \times \pi + KR$

Beräkning av anslutningshöjd

Anslutningshöjd H

Kabelsläpkedjor av plast*	$H = 2 KR + h_G$
MC 1300	$H = 2 KR + 1,5 h_G$
QUANTUM	$H = 2 KR + \frac{4}{3} h_G$
TKR 0200	$H = 2 KR + 40 \text{ mm}$
PROFILE	$h_G = h_M$
Kabelsläpkedjor av stål	$H = 2 KR + 1,5 h_G$

* utom MC 1300

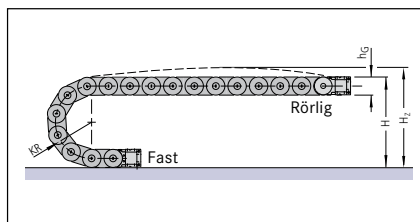

Förspänning och nödvändig installationshöjd H_z

Kabelschlepps kabelsläpkedjor tillverkas i standardutförande med förspänning för att kunna få en lång, fribärande längd. Förspänningen gör att den fribärande längden reser sig. Kom ihåg att ta hänsyn till förspänningen vid bestämning av det höjdrummet H_z som behövs.



■ Kabelsläpkedja med belastning



■ Kabelsläpkedja utan extra belastning (kablar och slangar)

5 Kontroll av tillåten fribärande längd

Ytan i belastningsdiagrammet visar den fribärande längden L_f då kabelsläpkedjan inte har något nämnvärt nedhäng. Vid större belastning eller längre åksträcka börjar den att hänga ned (se nedan: horisontell fribärande installation med tillåtet, önskat nedhäng).

De angivna belastningsdiagrammen kan användas för genomsnittlig fyllnadsvikt (genomsnittlig kedjebredd). Observera att när särskilt breda kedjor används, eller vid täckta system, är egenvikten högre och därför kan fyllnadsvikten bli lägre.

Detaljspecifikationer finns under respektive kedjetyp.

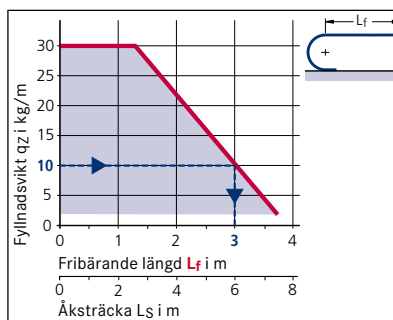

Exempel: Vid en fyllnadsvikt på 10 kg är den maximala fribärande längden L_f 3 m.

Tillvägagångssätt om den fribärande längden som bestämts i belastningsdiagrammet överskrids* (EBV 3)

Acceptera visst nedhäng

Definitionsmässigt är den fribärande längden L_f den längd på vilken kabelsläpkedjans övre del inte visar något nämnvärt nedhäng. Vid längre installationer eller större fyllnadsvikt böjer sig kabelsläpkedjans övre del ned. Det orsakas av materialets elasticitet. Kabelsläpkedjesystemet fungerar trots det på rätt sätt. En sådan anordning kallas för horisontell fribärande installation med tillåtet nedhäng.

Längden med tillåtet nedhäng betecknas L_D . Den är något större än den fribärande längden L_f .

Fråga oss om motsvarande värden. Vi ger dig gärna råd.

Observera att inga utskjutande maskindelar bör korsas med den här typen av installation. Den högsta tillåtna hastigheten och accelerationen är något lägre än vid installationer utan nedhäng.

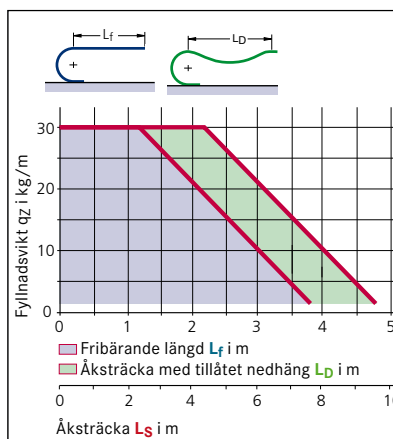



* endast kabelsläpkedjor av plast

Alternativt går det att:

- välja en större kabelsläpkedja
- tillåta en kabelsläpkedja att glida i en styrränna (se Tillbehör, Styrrännor)
- välja kabelsläpkedja av stål.

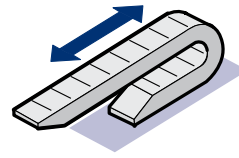
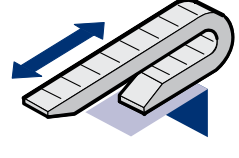
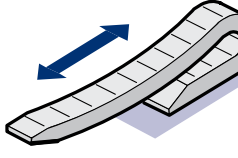
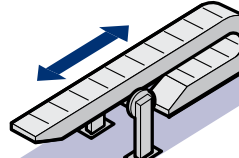
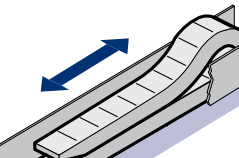
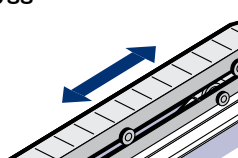
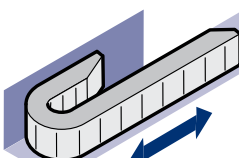
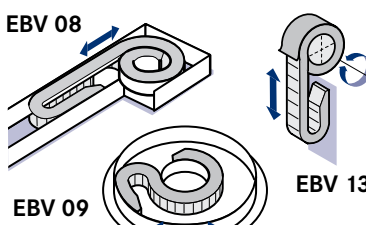
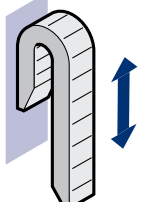
6 Övriga installationsvarianter

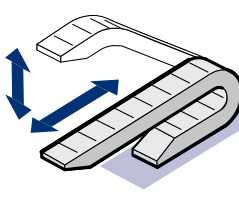
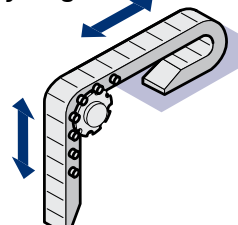
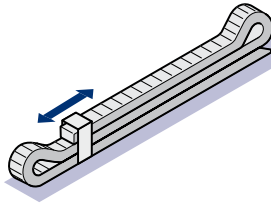
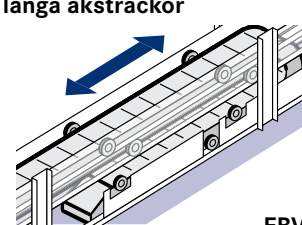
<p>Horisontell, fribärande</p>  <p>EBV 01</p>	<p>Horisontell med överhäng</p>  <p>EBV 02</p>	<p>Horisontell med tillåtet nedhäng</p>  <p>EBV 03</p>
<p>Horisontellt med stötta</p>  <p>EBV 04</p>	<p>Horisontell med styrränna</p>  <p>EBV 05</p>	<p>Horisontell med inbyggt stöd</p>  <p>EBV 06</p>
<p>Horisontellt vriden 90SDgr</p>  <p>EBV 07</p>	<p>Vridande rörelser</p>  <p>EBV 08 EBV 09 EBV 13</p>	<p>Vertikalt stående</p>  <p>EBV 10</p>
<p>Vertikalt hängande</p>  <p>EBV 11</p>	<p>Horisontell/vertikal</p>  <p>EBV 12</p>	<p>Horisontell/vertikal med styrning</p>  <p>EBV 14</p>
<p>Horisontellt "Dynaglide" för långa åksträckor</p>  <p>EBV 15</p>	<p>Horisontellt "RCC" säkerhetssystem för långa åksträckor</p>  <p>EBV 17</p>	



BASIC-LINE

Plastsläpkedjor med fasta breddmått

- Kostnadseffektiva släpkedjor för de flesta typer av applikationer
- Finns i öppningsbara och slutna varianter
- Många varianter finns lagerlagda.



MONO - 24

Minisläpkedjor med enkel och robust design



EasyTrax - 29

Kabelsläpkedja för snabb och lätt kabelförläggning, tillverkad med två-materialteknik



QuickTrax - 32

Kabelsläpkedjan är lätt att öppna och stänga, tillverkad med två-materialteknik



UNIFLEX - 35

Beprovad och omtyckt storsäljare



UNIFLEX Advanced - 47

Lätt och tyst kabelsläpkedja för de flesta typer av applikationer

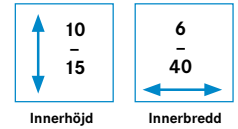

MONO

Minisläpkedjor med enkel och robust design

- Ett kostnadseffektivt val
- Snabb och enkel att montera
- Många varianter finns lagerlagda
- TÜV-design, godkännande enligt 2PFG 1036/10.97.

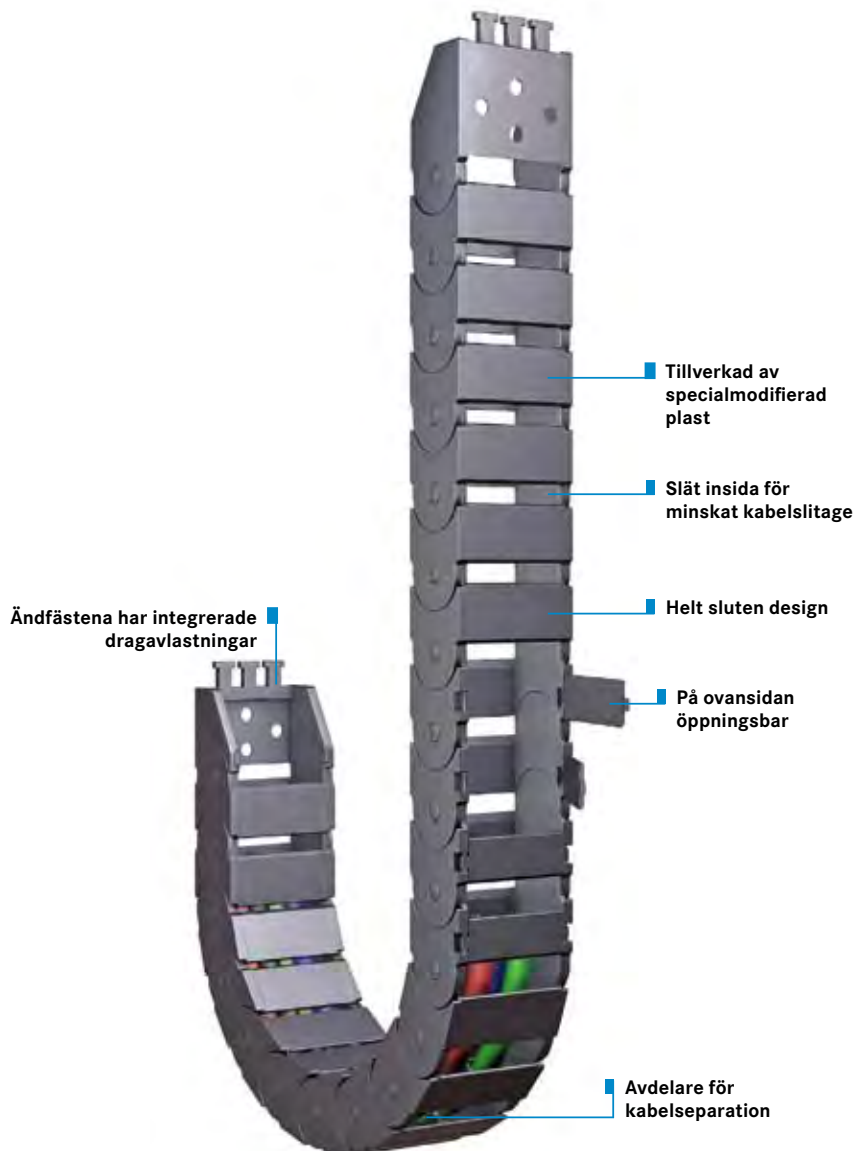

Små släpkedjor idealiska vid begränsat installationsutrymme.



Genomtänkt design gör dem enkla att förlänga och förkorta.



Flera olika infästningsalternativ är möjliga med ett och samma ändfäste.

Översikt, MONO

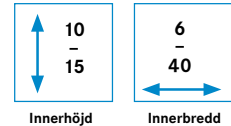

Typ 0132, 0202, 0182, ej öppningsbara



Typ	h _i	B _i	Max åksträcka i m	Data för fribärande applikationer		Sidan
				Åk hastighet v _{max} i m/s	Acceleration a _{max} i m/s ²	
0132	10	6-40	40	10	50	26
0182	15	10-40	70	10	50	27
0202	11	6-20	70	10	50	28

Mått i mm

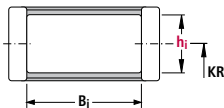

Typ 0130, 0180, öppningsbara



Typ	h _i	B _i	Max åksträcka i m	Data för fribärande applikationer		Sidan
				Åk hastighet v _{max} i m/s	Acceleration a _{max} i m/s ²	
0130	10	6-40	40	10	50	26
0180	15	10-40	70	10	50	27

Mått i mm

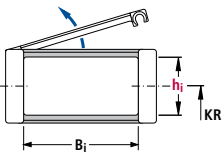

Belastningsdiagram

Fribärande längd L_f beroende på fyllnadsvikt

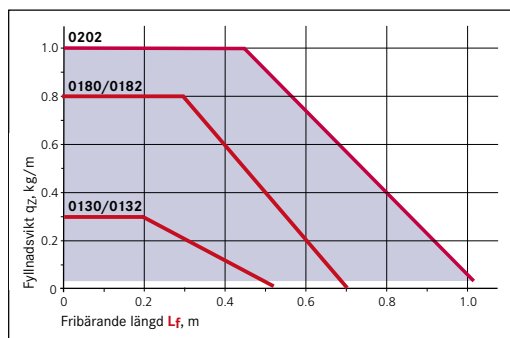

Fribärande längd L_f

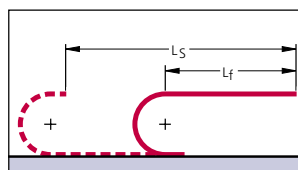

Vid längre åksträckor kan viss nedböjning vara tillåten beroende på applikationen. Vid glidande applikationer kan mycket långa åksträckor uppnås, se sid 97.
Kontakta oss för mer information om dessa applikationer.

Benämningssnyckel

Kabelsläpkedja

0130 - 10 - 28 - 390

Typ Invändig bredd B_i i mm Böjradie KR i mm Kedjelängd L_k i mm (utan anslutning)

Anslutning

FA/MA

Fast/rörig anslutning

Beställning av avdelartyp: Ange beteckningen på avdelartypen (TS 0, TS 1 ...) och antalet avdelare. Bifoga om möjligt en ritning med måtten.

MONO 0130, 0132

Minisläpkedja för standardapplikationer, innerhöjd 10 mm



Allmänt

MONO 0130 resp. 0132 är avsedda för standardapplikationer och idealisk vid små inbyggnadsmått.

3D CAD-modeller finns att hämta på www.tracepartsonline.net och <http://portal-de.partcommunity.com/>

Tekniska data

Material	KS-PA
Temperaturområde	-40 till +100 °C
Max åkväg	40 m
Max åkhastighet utan stöd	10 m/s
Max acceleration	50 m/s ²

- Kostnadseffektiv
- Enkel och snabb montering
- Ändfästen med integrerad dragavlastning.

Typ 0132, ej öppningsbar

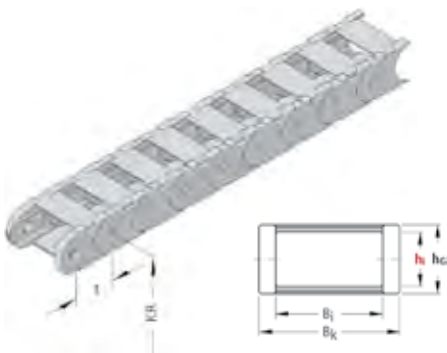

B _i , mm	B _k , mm	h _i , mm	h _G , mm	t, mm	KR=20 mm	KR=28 mm	KR=37 mm
6	12	10	12,5	13	83510276	83510277	83510278
10	16	10	12,5	13	83510279	83510280	83510281
15	21	10	12,5	13	83510282	83510283	83510284
20	26	10	12,5	13	83510285	83510286	83510287
30	36	10	12,5	13	83510375	83510376	83510377
40	46	10	12,5	13	83510378	83510379	83510380

Typ 0130, öppningsbar på utsidan



B _i , mm	B _k , mm	h _i , mm	h _G , mm	t, mm	KR=20mm	KR=28 mm	KR=37 mm
6	12	10	12,5	13	83510264	83510265	83510266
10	16	10	12,5	13	83510267	83510268	83510269
15	21	10	12,5	13	83510270	83510271	83510272
20	26	10	12,5	13	83510273	83510274	83510275
40	46	10	12,5	13	83510249	83513780	83513781

Ändfästen

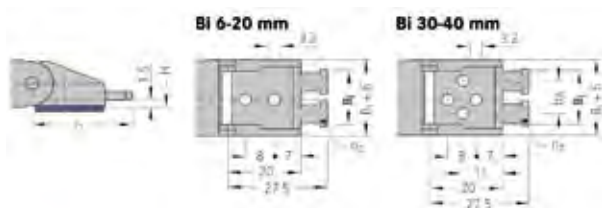

B _i , mm	Fast, F	Rörlig, M	bA, mm	nZ, st	Universal, U, F&M
6	83510318	83510319	-	1	83513782
10	83510320	83510321	-	1	83510337
15	83510322	83510323	-	2	83510338
20	83510324	83510325	-	2	83513783
30	83510381	83510382	22	3	
40	83510383	83510384	32	4	

MONO 0180, 0182

Minisläpkedja för standardapplikationer, innerhöjd 15 mm



Allmänt

MONO 0180 resp. 0182 är avsedda för standardapplikationer. Innerbredder mellan 10 och 40 mm.

3D CAD-modeller finns att hämta på www.tracepartsonline.net och <http://portal-de.partcommunity.com/>

Tekniska data

Material	KS-PS
Temperaturområde	-40 till +100 °C
Max åkväg	70 m
Max åkhastighet utan stöd	10 m/s
Max acceleration	50 m/s ²

- Kostnadseffektiv
- Enkel och snabb monering
- Ändfästen med integrerad dragavlastning.

Typ 0182, ej öppningsbar



Bi, mm	Bk, mm	hi, mm	hg, mm	t, mm	KR=28 mm	KR=37 mm	KR=50 mm
10	18	15	18	18	83510303	83510304	83510305
15	23	15	18	18	83510306	83510307	83510308
20	28	15	18	18	83510309	83510310	83510311
30	38	15	18	18	83510312	83510313	83510314
40	48	15	18	18	83510315	83510316	83510317

Typ 0180, öppningsbar på utsidan



Bi, mm	Bk, mm	hi, mm	hg, mm	t, mm	KR=28 mm	KR=37 mm	KR=50 mm
10	18	15	18	18	83510288	83510289	83510290
15	23	15	18	18	83510291	83510292	83510293
20	28	15	18	18	83510294	83510295	83510296
30	38	15	18	18	83510297	83510298	83510299
40	48	15	18	18	83510300	83510301	83510302

Ändfästen

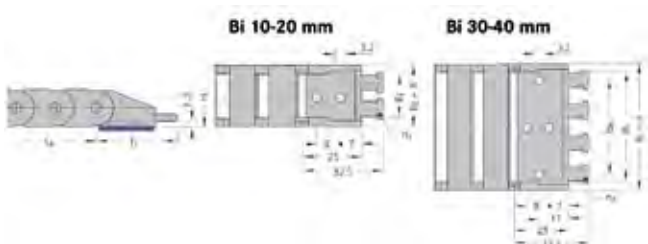

Bi, mm	Fast, F	Rörlig, M	bA	nZ
10	83510326	83510327	-	1
15	83510328	83510329	-	2
20	83510330	83510331	-	2
30	83510332	83510333	22	3
40	83510334	83510335	32	4

MONO 0202

Minisläpkedja för standardapplikationer, innerhöjd 11 mm



Allmänt

MONO 0202 är avsedd för standardapplikationer. Innerbredder mellan 6 och 20 mm.

3D CAD-modeller finns att hämta på www.tracepartsonline.net och <http://portal-de.partcommunity.com/>

Tekniska data

Material	KS-PA
Temperaturområde	-40 till +100 °C
Max åkväg	70 m
Max åkhastighet utan stöd	10 m/s
Max acceleration	50 m/s ²

- Kostnadseffektiv
- Enkel och snabb montering
- Ändfästen med integrerad dragavlastning.

Typ 0202, ej öppningsbar



Bi, mm	Bk, mm	hi, mm	hg, mm	t, mm	KR=18	KR=28	KR=38	KR=50
6	13	11	15	20	83510393	83510394	83510395	83510396
10	17	11	15	20	83510397	83510398	83510399	83510400
15	22	11	15	20	83510401	83510402	83510403	83510404
20	22	11	15	20	83510405	83510406	83510407	83510408

Ändfästen



Bi, mm	Fast, F	Rörlig, M	nZ
6	83510385	83510386	1
10	83510387	83510388	1
15	83510389	83510390	2
20	83510391	83510392	2

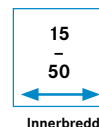

EasyTrax

Extremt snabb kabelförläggning och mycket stabil tack vare två-materialteknik

- Mycket snabb kabelförläggning, skjut bara i kablarna
- Stagen är svivlande i släpkedjans längdriktning, medger att avdelare kan användas
- Mycket stabil konstruktion
- Lång fribärande längd
- Hög vridstyvhet
- Mycket tyst tack vare inbyggt dämpsystem.

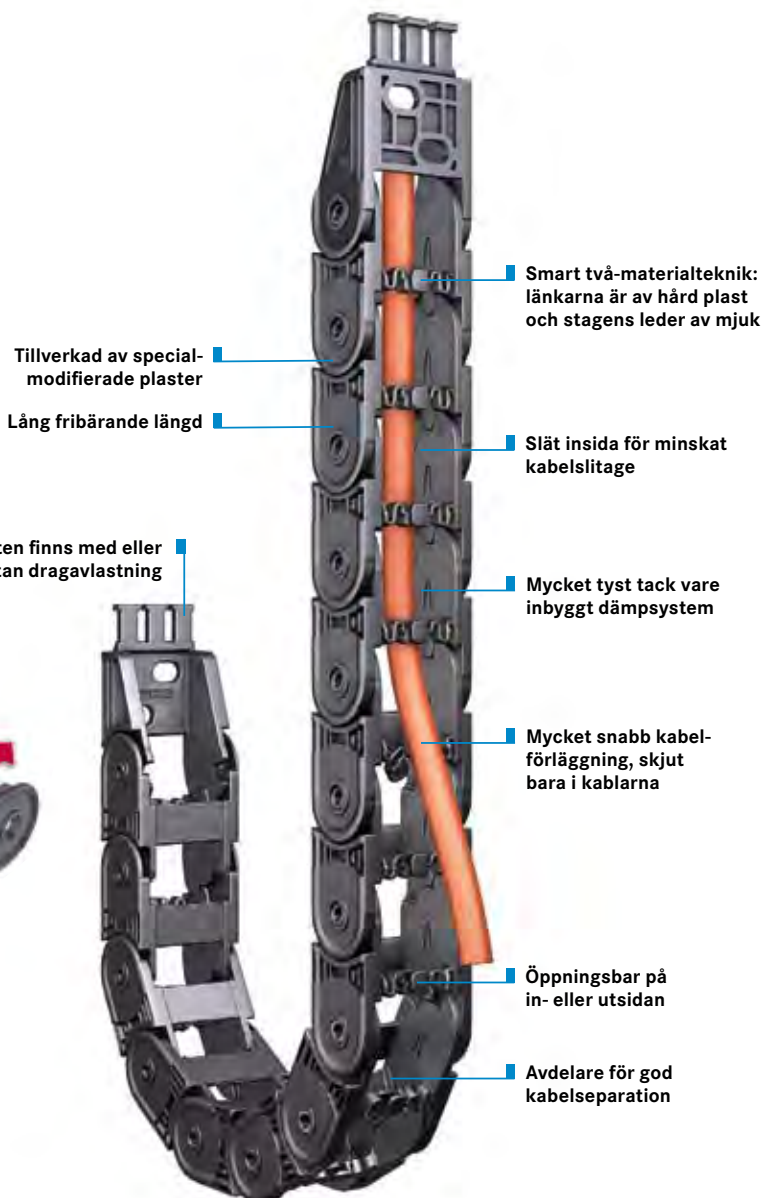

Snabb och enkel kabelförläggning.



Hög utnyttjandegrad.



Hög sidostabilitet.



Avdelare för god kabelseparation.

Översikt, EasyTrax



Typ 030, öppningsbar på insidan

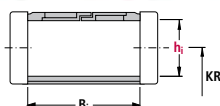

Typ	hi	Bi	Max åksträcka i m	Data för fribärande applikationer		Sidan
				Åk hastighet v _{max} i m/s	Acceleration a _{max} i m/s ²	
ET 0320.030	18	15-50	80	10	50	31

Mått i mm

Typ 040, öppningsbar på utsidan

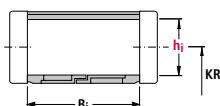

Typ	hi	Bi	Max åksträcka i m	Data för fribärande applikationer		Sidan
				Åk hastighet v _{max} i m/s	Acceleration a _{max} i m/s ²	
ET 0320.040	18	15-50	80	10	50	31

Mått i mm

Belastningsdiagram

Fribärande längd L_f beroende på fyllnadsvikt

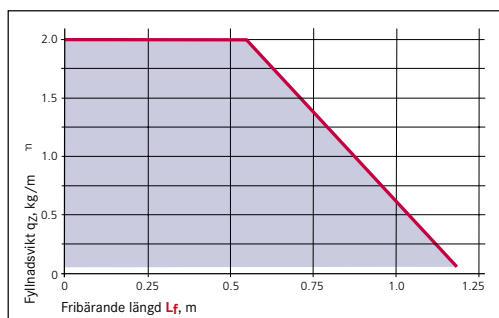

Fribärande längd L_f

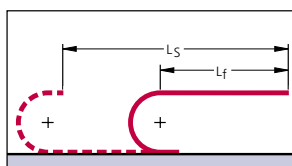

Vid längre åksträckor kan viss nedböjning vara tillåten beroende på applikationen. Vid glidande applikationer kan mycket långa åksträckor uppnås, se sid 97.
Kontakta oss för mer information om dessa applikationer.

Benämningssnyckel

Kabelsläpkedja					Avdelartyp		Anslutning
ET 0320	030	38	48	640	TS 0	1	FA/MA
Typ	Design	Invändig bredd B _i i mm	Böjradie KR i mm	Kedjelängd L _k i mm (utan anslutning)	Avdelartyp	Antal avdelare n _T	Fast/rörlig anslutning

Beställning av avdelartyp: Ange beteckningen på avdelartypen (TS 0, TS 1 ...) och antalet avdelare. Bifoga om möjligt en ritning med måtten.

EASYTRAX 0320

Kedja för snabb kabelmontering och långa åklängder



- Snabb montering av kablarna
- Stabil kedjekonstruktion
- Långa fribärande längder
- Låg ljudnivå.

Allmänt

EASYTRAX är en nyutvecklad kedja som uppfyller två viktiga önskemål från kunderna: Dels ska det gå snabbt och enkelt att installera kablarna i kedjan, dels ska kedjan ha lång åklängd utan stöd.

Kablarna monteras genom att helt enkelt pressa in dem. EASYTRAX är dessutom tystgående. Kedjan kan förses med avdelare.

3D CAD modeller finns att hämta på www.tracepartsonline.net och <http://portal-de.partcommunity.com/>

Tekniska data

Material	KS-PA
Temperaturområde	-40 till +100 °C
Max åkväg	80 m
Max åkhastighet utan stöd	10 m/s
Max acceleration	50 m/s ²

Typ 030, öppningsbar på utsidan

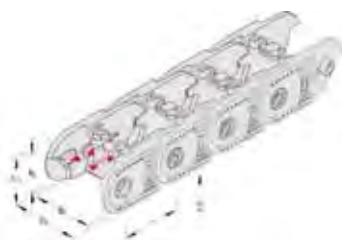

B _i , mm	B _k , mm	h _i , mm	h _G , mm	t, mm	KR=28 mm	KR=38 mm	KR=48 mm	KR=75 mm	KR=100 mm *)	KR=125 mm *)
15	27	18	25,5	32	83514010	83514011	83514012	83514013	83514014	83514015
25	37	18	25,5	32	83514016	83514017	83514018	83514019	83514020	83514021
38	50	18	25,5	32	83514022	83514023	83514024	83514025	83514026	83514027
50	62	18	25,5	32	83514028	83514029	83514030	83514031	83514032	83514033

Typ 040, öppningsbar på insidan



B _i , mm	B _k , mm	h _i , mm	h _G , mm	t, mm	KR=28 mm	KR=38 mm	KR=48 mm	KR=75 mm	KR=100 mm *)	KR=125 mm *)
15	27	18	25,5	32	83514034	83514035	83514036	83514037	83514038	83514039
25	37	18	25,5	32	83514040	83514041	83514042	83514043	83514044	83514045
38	50	18	25,5	32	83514046	83514047	83514048	83514049	83514050	83514051
50	62	18	25,5	32	83514052	83514053	83514054	83514055	83514056	83514057

Avdelare TS0



Artnr	ST
83514122	2

Ändfästen

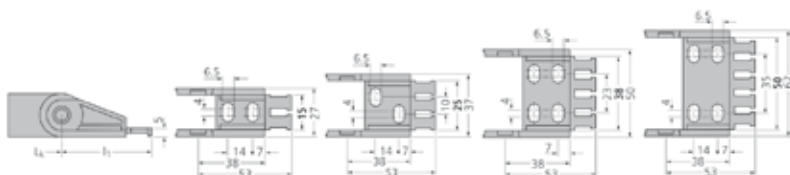

B _i	Fast, F	Rörlig, M	B _k , mm	nZ, st
15	83514118	83514114	27	2
25	83514119	83514115	37	3
38	83514120	83514116	50	4
50	83514121	83514117	62	5

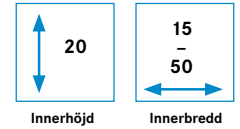

QuickTrax

Den nya generationens kompakta och kostnadseffektiva släpkedjor, tillverkade med två-materialteknik

- Mycket snabb kabelförläggning tack vare stag med tunna och mjuka leder
- Mycket tyst tack vare inbyggt dämpsystem
- Mycket stabil konstruktion
- Lång fribärande längd
- Hög vridstyvhet.



Lätt att öppna.



Hög sidostabilitet.



Avdelare för god kabelseparation.



Översikt, QuickTrax

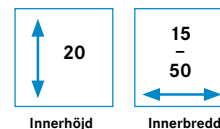

Typ 030, öppningsbar på insidan

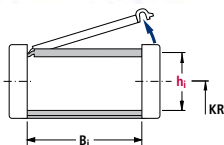

Typ	hi	Bi	Max åksträcka i m	Data för fribärande applikationer		Sidan
				Åkhastighet v _{max} i m/s	Acceleration a _{max} i m/s ²	
QT 0320.030	20	15-50	80	10	50	33

Mått i mm

Typ 040, öppningsbar på utsidan

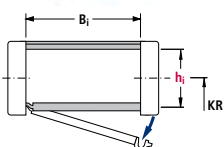

Typ	hi	Bi	Max åksträcka i m	Data för fribärande applikationer		Sidan
				Åkhastighet v _{max} i m/s	Acceleration a _{max} i m/s ²	
QT 0320.040	20	15-50	80	10	50	33

Mått i mm

Belastningsdiagram

Fribärande längd L_f beroende på fyllnadsvikt

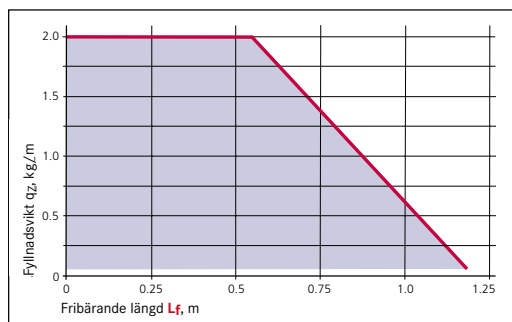

Fribärande längd L_f

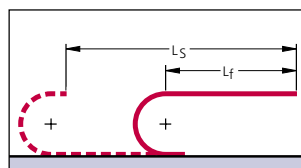

Vid längre åksträckor kan viss nedböjning vara tillåten beroende på applikationen. Vid glidande applikationer kan mycket långa åksträckor uppnås, se sid 97.
Kontakta oss för mer information om dessa applikationer.

Benämningssnyckel

Kabelsläpkedja				Avdelartyp		Anslutning	
QT 0320	030	38	48	640	TS 0	1	FA/MA
Typ	Design	Invändig bredd Bi i mm	Böjradie KR i mm	Kedjelängd L _k i mm (utan anslutning)	Avdelartyp	Antal avdelare n _T	Fast/rörlig anslutning

Beställning av avdelartyp: Ange beteckningen på avdelartypen (TS 0, TS 1 ...) och antalet avdelare. Bifoga om möjligt en ritning med måtten.

QUICKTRAX 0320

Kedja för enkel kabelmontering och långa åklängder



Allmänt

QUICKTRAX är en nytvecklad kedja som uppfyller två viktiga önskemål kunderna: Dels ska det gå snabbt och enkelt att installera kablarna i kedjan, dels ska kedjan ha lång åklängd utan stöd. QUICKTRAX öppnas och stängs enkelt utan verktyg, den är tystgående och kan förses med avdelare.

3D CAD modeller finns att hämta på www.tracepartsonline.net och <http://portal.partcommunity.com/>

Tekniska data

Material	KS-PA
Temperaturområde	-40 till +100 °C
Max åkväg	80 m
Max åkhastighet utan stöd	10 m/s
Max acceleration	50 m/s ²

- Snabb montering av kablarna
- Höga åkhastigheter
- Mycket stabil kedjekonstruktion
- Långa fribärande längder
- Låg ljudnivå.

Typ 030, öppningsbar på utsidan



B _i , mm	B _k , mm	h _i , mm	h _G , mm	t, mm	KR=28	KR=38	KR=48	KR=75	KR=100
15	27	20	25,5	32	83514058	83514059	83514060	83514061	83514062
25	37	20	25,5	32	83514064	83514065	83514066	83514067	83514068
38	50	20	25,5	32	83514070	83514071	83514072	83514073	83514074
50	62	20	25,5	32	83514076	83514077	83514078	83514079	83514080

Typ 040, öppningsbar på insidan

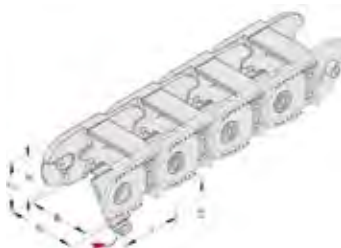

B _i , mm	B _k , mm	h _i , mm	h _G , mm	t, mm	KR=28	KR=38	KR=48	KR=75	KR=100
15	27	20	25,5	32	83514082	83514083	83514084	83514085	83514086
25	37	20	25,5	32	83514088	83514089	83514090	83514091	83514092
38	50	20	25,5	32	83514094	83514095	83514096	83514097	83514098
50	62	20	25,5	32	83514100	83514101	83514102	83514103	83514104

Avdelare



Artnr	ST
83514122	2

Ändfästen

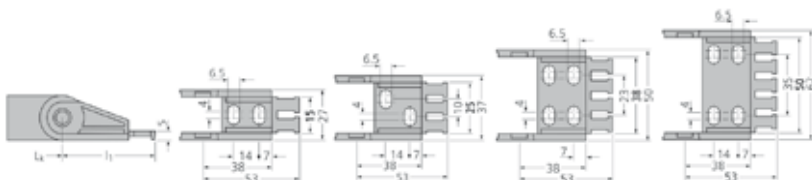

B _i , mm	Fast, F	Rörlig, M	Fast, F, med dragavlastning	Rörlig, M, med dragavlastning	nZ
15	83514118	83514114	83514110	83514106	2
25	83514119	83514115	83514111	83514107	3
38	83514120	83514116	83514112	83514108	4
50	83514121	83514117	83514113	83514109	5



Innerhöjd

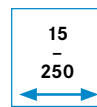

Innerbredd

UNIFLEX

Beprövad och omtyckt släpkedja i många varianter

- Ett kostnadseffektivt val
- Hög vridstyvhet
- TÜV-design godkännande enligt 2PFG 1036/10.97.

Robust länksystem för långa fribärande åklängder

Standardändfästen förberedda för enkelt montage av dragavlastning

Universaländfästen (UMB)

Öppningsbar på in- eller utsidan

Täckta och halvtäckta varianter finns



Typ 030
På utsidan öppningsbara och avtagbara stag.

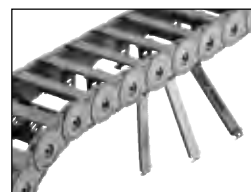

Typ 040
På insidan öppningsbara och avtagbara stag.



Typ 050
Täckt på utsidan och öppningsbar på insidan.



Typ 060
Heltäckt (tub), öppningsbar på insidan.

Översikt, UNIFLEX

Typ 030, öppningsbar på utsidan



Typ	h _i	B _i	Max åksträcka i m	Data för fribärande applikationer		Sidan
				Åk hastighet v _{max} i m/s	Acceleration a _{max} i m/s ²	
0250.030	17.5	20-80	60	10	50	38
0345.030	20	15-90	80	10	50	39
0455.030	26	25-130	120	10	50	41
0555.030	38	50-150	125	9	45	43
0665.030	44	50-250	150	8	40	45

Mått i mm

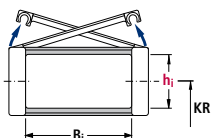

Typ 040, öppningsbar på insidan



Typ	h _i	B _i	Max åksträcka i m	Data för fribärande applikationer		Sidan
				Åk hastighet v _{max} i m/s	Acceleration a _{max} i m/s ²	
0345.040	20	15-90	80	10	50	39
0455.040	26	25-130	120	10	50	41
0555.040	38	50-150	125	9	45	43
0665.040	44	50-250	150	8	40	45

Mått i mm

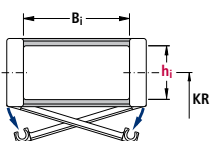

Typ 050, täckt på utsidan, öppningsbar på insidan

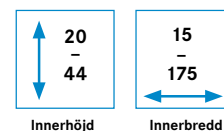

Typ	h _i	B _i	Max åksträcka i m	Data för fribärande applikationer		Sidan
				Åk hastighet v _{max} i m/s	Acceleration a _{max} i m/s ²	
0345.050	20	15-65	80	10	50	39
0455.050	26	25-130	120	10	50	41
0555.050	38	50-150	125	9	45	43
0665.050	44	50-175	150	8	40	45

Mått i mm

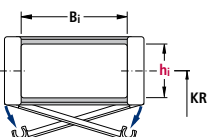

Typ 060, heltäckt (tub), öppningsbar på insidan

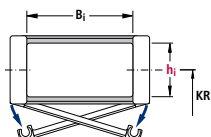

Typ	hi	Bi	Max åksträcka i m	Data för fribärande applikationer		Sidan
				Åk hastighet v _{max} i m/s	Acceleration a _{max} i m/s ²	
0345.060	19,5	15-65	80	10	50	40
0455.060	25	25-130	120	10	50	42
0555.060	36	50-150	125	9	45	44
0665.060	42	50-175	150	8	40	46

Mått i mm

Belastningsdiagram

Fribärande längd L_f beroende på fyllnadsvikt

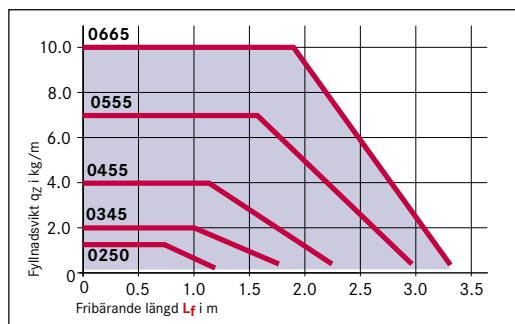

Fribärande längd L_f

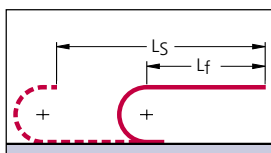

Vid längre åksträckor kan viss nedböjning vara tillåten beroende på applikationen. Vid glidande applikationer kan mycket långa åksträckor uppnås, se sid 97.
Kontakta oss för mer information om dessa applikationer.

Benämningssnyckel

Kabelsläpkedja					Avdelartyp		Anslutning	
0555	040	100	125	1332	TS 0	3	FA/MA	
Typ	Design	Invändig bredd Bi i mm	Böjradie KR i mm	Kedjelängd L _k i mm (utan anslutning)	Avdelartyp	Antal avdelare n _T	Fast/rörlig anslutning	

Beställning av avdelartyp: Ange beteckningen på avdelartypen (TS 0, TS 1 ...) och antalet avdelare. Bifoga om möjligt en ritning med måtten.

UNIFLEX 0250

Robust kedja för långa åklängder, innerhöjd 17,5 mm



Allmänt

UNIFLEX är en väl beprövad kabelsläpkedja som är användbar för de flesta typer av applikationer. UNIFLEX 0250 finns i flera bredder från 20 – 80 mm. Kedjan kan förses med avdelare.

3D CAD-modeller finns att hämta på www.tracepartsonline.net och <http://portal-de.partcommunity.com/>

Tekniska data

Material	KS-PA
Temperaturområde	-40 till +100 °C
Max åkväg	60 m
Max åkhastighet utan stöd	10 m/s
Max acceleration	50 m/s ²

- Mycket vridstyv konstruktion
- Optimerad för låg ljudnivå
- Öppningsbar på utsidan.

Typ 030, öppningsbar på utsidan



B _i	B _k	h _i , mm	h _G , mm	t, mm	KR=28	KR=38	KR=45	KR=60	KR=75	KR=100
20	30	17,5	23	25	83511583	83511584	83511585	83511586	83511587	83511588
30	40	17,5	23	25	83511589	83511590	83511591	83511592	83511593	83511594
40	50	17,5	23	25	83511595	83511596	83511597	83511598	83511599	83511600
50	60	17,5	23	25	83511601	83511602	83511603	83511604	83511605	83511606
65	75	17,5	23	25	83511607	83511608	83511609	83511610	83511611	83511612
80	90	17,5	23	25	83511613	83511614	83511615	83511616	83511617	83511618

Avdelare TS1

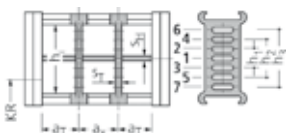

TS1, en höjdivdelning möjlig	h _i	ST
83511625	17,5	2

Ändfästen



B _i	Fast, F	Rörlig, M	bA	nZ
20	83511626	83511627	-	1
30	83511628	83511629	15	2
40	83511630	83511631	23	3
50	83511632	83511633	33	4
65	83511634	83511635	48	5
80	83511636	83511637	63	6

UNIFLEX 0345

Robust kedja för långa åklängder, innerhöjd 20 mm

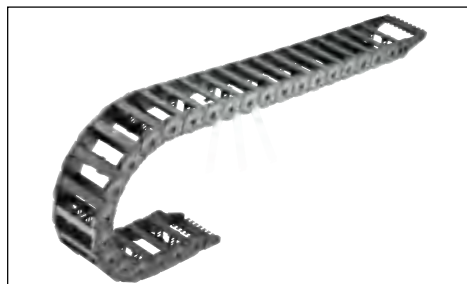

Allmänt

UNIFLEX är en väl beprövad kabelsläp kedja som är användbar för de flesta typer av applikationer. UNIFLEX 0345 finns i flera bredder från 15 – 90 mm. Går att få med extra staglås då tex. hydraulslangar förläggs i kedjan, kontakta oss för mer info. Kedjan kan förses med avdelare.

3D CAD-modeller finns att hämta på www.tracepartsonline.net och <http://portal-de.partcommunity.com/>

Tekniska data

Material	KS-PA
Temperaturområde	-40 till +100 °C
Max åkväg	80 m
Max åk hastighet utan stöd	10 m/s
Max acceleration	50 m/s ²

- Mycket vridstiv konstruktion
- Optimerad för låg ljudnivå
- Öppningsbar på in- eller utsidan.

Typ 030, öppningsbar på utsidan



B _i , mm	B _k , mm	h _i , mm	h _G , mm	t, mm	KR=38	KR=50	KR=75	KR=100	KR=125	KR=150
15	28	20	28	34,5	83510756	83510757	83510758	83510759	83510760	83510761
20	33	20	28	34,5	83510762	83510763	83510764	83510765	83510766	83510767
25	38	20	28	34,5	83510799	83510800	83510801	83510802	83510803	83510804
38	51	20	28	34,5	83510805	83510806	83510807	83510808	83510809	83510810
50	63	20	28	34,5	83510843	83510844	83510845	83510846	83510847	83510848
65	78	20	28	34,5	83510849	83510850	83510851	83510852	83510853	83510854
90	103	20	28	34,5		83510747	83510748		83510749	

Typ 040, öppningsbar på insidan



B _i , mm	B _k , mm	h _i , mm	h _G , mm	t, mm	KR=38	KR=50	KR=75	KR=100	KR=125	KR=150
15	28	20	28	34,5	83510768	83510769	83510770	83510771	83510772	83510773
20	33	20	28	34,5	83510774	83510775	83510776	83510777	83510778	83510779
25	38	20	28	34,5	83510811	83510812	83510813	83510814	83510815	83510816
38	51	20	28	34,5	83510817	83510818	83510819	83510820	83510821	83510822
50	63	20	28	34,5	83510855	83510856	83510857	83510858	83510859	83510860
65	78	20	28	34,5	83510861	83510862	83510863	83510864	83510865	83510866
90	103	20	28	34,5	83510750	83510751	83510752	83510753	83510754	83510755

Typ 050, täckt utsida, insidan öppningsbar



B _i , mm	B _k , mm	h _i , mm	h _G , mm	t, mm	KR=38	KR=50	KR=75	KR=100	KR=125	KR=150
15	28	20	28	34,5	83510780	83510781	83510782	83510783	83510784	
20	33	20	28	34,5	83510785	83510786	83510787	83510788	83510789	83510790
25	38	20	28	34,5	83510823	83510824	83510825	83510826	83510827	83510828
38	51	20	28	34,5	83510829	83510830	83510831	83510832	83510833	83510834
50	63	20	28	34,5	83510867	83510868	83510869	83510870	83510871	83510872
65	78	20	28	34,5	83510873	83510874	83510875	83510876	83510877	83510878

Typ 060, täckt ut- och insida, insidan öppningsbar



B _i , mm	B _k , mm	h _i , mm	h _G , mm	t, mm	KR=75	KR=100	KR=125	KR=150
15	28	20	28	34,5	83510791	83510792	83510793	83510794
20	33	20	28	34,5	83510795	83510796	83510797	83510798
25	38	20	28	34,5	83510835	83510836	83510837	83510838
38	51	20	28	34,5	83510839	83510840	83510841	83510842
50	63	20	28	34,5	83510879	83510880	83510881	83510882
65	78	20	28	34,5	83510883	83510884	83510885	83510886

Avdelare (endast för typ 030 och 040)

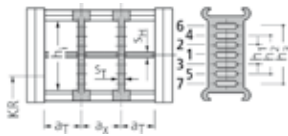

Beskrivning	Artnr	h _i , mm	ST, mm	SH, mm	h1, mm
TS1, en höjdivdelning	83511516	20	2	2	10

Ändfästen, standard

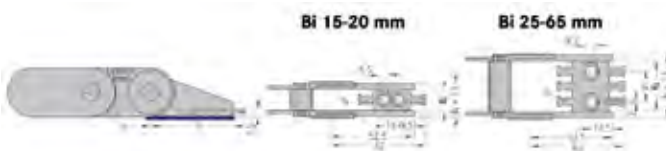

B _i	Fast, F	Rörlig, M	b _i , mm	nZ, st
15	83511395	83511394		1
20	83511397	83511396		1
25	83511399	83511398	13	2
38	83511401	83511400	24	3
50	83511403	83511402	36	4
65	83511405	83511404	51	5
90	83511566	83511565 (utan dragavlastning)		

Ändfästen, universal



B _i	Fast, F (väster/höger)	Rörlig, M (väster/höger)	Stag, 2 st	BEF, mm	bA, mm	l1, mm	l2, mm	d, mm
15	83511567	83511568	83511465	Bi + 30	Bi + 20	36	9	5,5
20	83511567	83511568	83511466	Bi + 30	Bi + 20	36	9	5,5
25	83511567	83511568	83511467	Bi + 30	Bi + 20	36	9	5,5
38	83511567	83511568	83511468	Bi + 30	Bi + 20	36	9	5,5
50	83511567	83511568	83511469	Bi + 30	Bi + 20	36	9	5,5
65	83511567	83511568	83511470	Bi + 30	Bi + 20	36	9	5,5

UNIFLEX 0455

Robust kedja för långa åklängder, innerhöjd 26 mm



Allmänt

UNIFLEX är en väl beprövad kabelsläpkedja som är användbar för de flesta typer av applikationer. UNIFLEX 0445 finns i flera bredder från 25 – 130 mm. Går att få med extra staglås då tex. hydraulslangar förläggs i kedjan, kontakta oss för mer info. Kedjan kan förses med avdelare. 3D CAD-modeller finns att hämta på www.tracepartsonline.net och <http://portal.partcommunity.com/>

Tekniska data

Material	KS-PA
Temperaturområde	-40 till +100 °C
Max åkväg	120 m
Max åkhastighet utan stöd	10 m/s
Max acceleration	50 m/s ²

- Mycket vridstyv konstruktion
- Optimerad för låg ljudnivå
- Öppningsbar på in- eller utsidan.

Typ 030, öppningsbar på utsidan



B _i , mm	B _k , mm	h _i , mm	h _G , mm	t, mm	KR=52	KR=62	KR=95	KR=125	KR=150	KR=180	KR=200	KR=225
25	43	26	36	44,5	83510887	83510888	83510889	83510890	83510891	83510892	83510893	83510894
38	56	26	36	44,5	83510895	83510896	83510897	83510898	83510899	83510900	83510901	83510902
58	76	26	36	44,5	83510947	83510948	83510949	83510950	83510951	83510952	83510953	83510954
78	96	26	36	44,5	83510955	83510956	83510957	83510958	83510959	83510960	83510961	83510962
103	121	26	36	44,5	83511007	83511008	83511009	83511010	83511011	83511012	83511013	83511014
130	148	26	36	44,5	83511015	83511016	83511017	83511018	83511019	83511020	83511021	83511022

Typ 040, öppningsbar på insidan



B _i , mm	B _k , mm	h _i , mm	h _G , mm	t, mm	KR=52	KR=62	KR=95	KR=125	KR=150	KR=180	KR=200	KR=225
25	43	26	36	44,5	83510903	83510904	83510905	83510906	83510907	83510908	83510909	83510910
38	56	26	36	44,5	83510911	83510912	83510913	83510914	83510915	83510916	83510917	83510918
58	76	26	36	44,5	83510979	83510980	83510981	83510982	83510983	83510984	83510985	83510986
78	96	26	36	44,5	83510987	83510988	83510989	83510990	83510991	83510992	83510993	83510994
103	121	26	36	44,5	83511039	83511040	83511041	83511042	83511043	83511044	83511045	83511046
130	148	26	36	44,5	83511047	83511048	83511049	83511050	83511051	83511052	83511053	83511054

Typ 050, täckt utsida, insidan öppningsbar



B _i , mm	B _k , mm	h _i , mm	h _G , mm	t, mm	KR=52	KR=62	KR=95	KR=125	KR=150	KR=180	KR=200	KR=225
25	43	26	36	44,5	83510919	83510920	83510921	83510922	83510923	83510924	83510925	83510926
38	56	26	36	44,5	83510927	83510928	83510929	83510930	83510931	83510932	83510933	83510934
58	76	26	36	44,5	83510979	83510980	83510981	83510982	83510983	83510984	83510985	83510986
78	96	26	36	44,5	83510987	83510988	83510989	83510990	83510991	83510992	83510993	83510994
103	121	26	36	44,5	83511039	83511040	83511041	83511042	83511043	83511044	83511045	83511046
130	148	26	36	44,5	83511047	83511048	83511049	83511050	83511051	83511052	83511053	83511054

Typ 060, täckt ut- och insida, insidan öppningsbar



B _i , mm	B _k , mm	h _i , mm	h _G , mm	t, mm	KR=95	KR=125	KR=150	KR=180	KR=200	KR=225
25	43	26	36	44,5	83510935	83510936	83510937	83510938	83510939	83510940
38	56	26	36	44,5	83510941	83510942	83510943	83510944	83510945	83510946
58	76	26	36	44,5	83510995	83510996	83510997	83510998	83510999	83511000
78	96	26	36	44,5	83511001	83511002	83511003	83511004	83511005	83511006
103	121	26	36	44,5	83511055	83511056	83511057	83511058	83511059	83511060
130	148	26	36	44,5	83511061	83511062	83511063	83511064	83511065	83511066

Avdelare

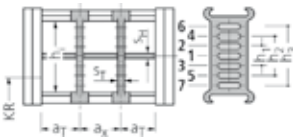

Artnr	Benämning	ST mm	SH mm	h 1 mm
83511517	TS1, tre höjd avdelare	2,5	2	10
83511519	TS0, för typ 050 och 060	3	-	-

Ändfästen, standard

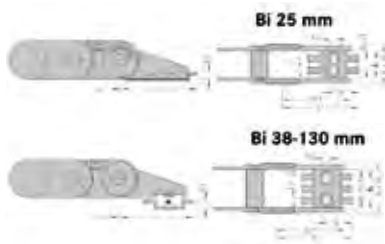

B _i , mm	Fast, F	Rörlig, M	Drag avlastning	nZ
25	83511407	83511406	Integrerad i ändfästet	2
38	83511409	83511408	83511446	3
58	83511411	83511410	83511447	4
78	83511413	83511412	83511448	6
103	83511415	83511414	83511449	8
130	83511417	83511416	83511450	10

Ändfästen, universal



B _i , mm	Fast, F	Rörlig, M	Stag, 2 st	BEF, mm	bA, mm	l1	l2	d
25	83511569	83511570	83511471	55	45	47	10,5	5,5
38	83511569	83511570	83511472	68	58	47	10,5	5,5
58	83511569	83511570	83511473	88	78	47	10,5	5,5
78	83511569	83511570	83511474	108	98	47	10,5	5,5
103	83511569	83511570	83511475	133	123	47	10,5	5,5
130	83511569	83511570	83511476	160	150	47	10,5	5,5

UNIFLEX 0555

Robust kedja för långa åklängder, innerhöjd 36 resp. 38 mm

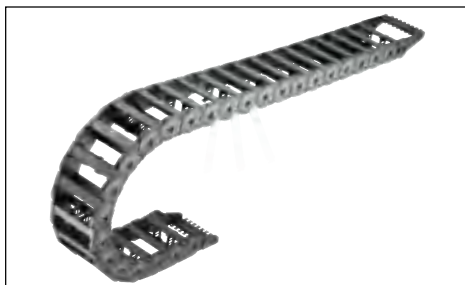

Allmänt

UNIFLEX är en väl beprövad kabelsläpkedja som är användbar för de flesta typer av applikationer. UNIFLEX 0555 finns i flera bredder från 50 – 150 mm. Går att få med extra staglås då tex. hydraulslangar förläggs i kedjan, kontakta oss för mer info. Kedjan kan förses med avdelare. 3D CAD-modeller finns att hämta på www.tracepartsonline.net och <http://portal-de.partcommunity.com/>

Tekniska data

Material	KS-PA
Temperaturområde	-40 till +100 °C
Max åkväg	125 m
Max åk hastighet utan stöd	9 m/s
Max acceleration	45 m/s ²

- Mycket vridstyv konstruktion
- Optimerad för låg ljudnivå
- Öppningsbar på in- eller utsidan.

Typ 030, öppningsbar på utsidan



B _i , mm	B _k , mm	h _i , mm	h _G , mm	t, mm	KR=63	KR=80	KR=100	KR=125	KR=160	KR=200	KR=230
50	72	38	50	55,5	83511067	83511068	83511069	83511070	83511071	83511072	83511073
75	97	38	50	55,5	83511074	83511075	83511076	83511077	83511078	83511079	83511080
100	122	38	50	55,5	83511119	83511120	83511121	83511122	83511123	83511124	83511125
125	147	38	50	55,5	83511145	83511146	83511147	83511148	83511149	83511150	83511151
150	172	38		55,5	83511152	83511153	83511154	83511155	83511156	83511157	83511158

Typ 040, öppningsbar på insidan



B _i , mm	B _k , mm	h _i , mm	h _G , mm	t, mm	KR=63	KR=80	KR=100	KR=125	KR=160	KR=200	KR=230
50	72	38	50	55,5	83511081	83511082	83511083	83511084	83511085	83511086	83511087
75	97	38	50	55,5	83511088	83511089	83511090	83511091	83511092	83511093	83511094
100	122	38	50	55,5	83511126	83511127	83511128	83511129	83511130	83511131	83511132
125	147	38	50	55,5	83511159	83511160	83511161	83511162	83511163	83511164	83511165
150	172	38	50	55,5	83511166	83511167	83511168	83511169	83511170	83511171	83511172

Typ 050, täckt utsida, öppningsbar på insidan



B _i , mm	B _k , mm	h _i , mm	h _G , mm	t, mm	KR=63	KR=80	KR=100	KR=125	KR=160	KR=200	KR=230
50	72	38	50	55,5	83511095	83511096	83511097	83511098	83511099	83511100	83511101
75	97	38	50	55,5	83511102	83511103	83511104	83511105	83511106	83511107	83511108
100	122	38	50	55,5	83511133	83511134	83511135	83511136	83511137	83511138	83511139
125	147	38	50	55,5	83511173	83511174	83511175	83511176	83511177	83511178	83511179
150	172	38	50	55,5	83511180	83511181	83511182	83511183	83511184	83511185	83511186

Typ 060, täckt ut-och insida, insidan öppningsbar



B _i , mm	B _k , mm	h _i , mm	h _G , mm	t, mm	KR=100	KR=125	KR=160	KR=200	KR=230
50	72	38	50	55,5	83511109	83511110	83511111	83511112	83511113
75	97	38	50	55,5	83511114	83511115	83511116	83511117	83511118
100	122	38	50	55,5	83511140	83511141	83511142	83511143	83511144
125	147	38	50	55,5	83511187	83511188	83511189	83511190	83511191
150	172	38	50	55,5	83511192	83511193	83511194	83511195	83511196

Avdelare

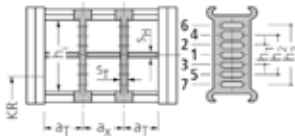

Artnr	Beskrivning	För typ	ST, mm	SH, mm	h 1, mm
83511520	TS1, tre höjddelningar	030, 040	2,5	4	14
83511522	TS0	050, 060	3	-	-

Ändfästen, standard

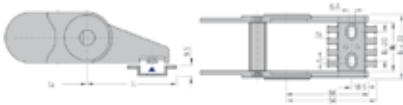

B _i , mm	Fast, F	Rörlig, M	Dragavlastning	nZ
50	83511419	83511418	83511451	4
75	83511421	83511420	83511452	6
100	83511423	83511422	83511453	8
125	83511425	83511424	83511454	10
150	83511427	83511426	83511455	12

Ändfästen, universal



B _i , mm	Fast, F	Rörlig, M	Stag, 2 st	BEF, mm	bA, mm	l1, mm	l2, mm	d, mm
50	83511571	83511572	83511477	90	78	57	13,5	6,5
75	83511571	83511572	83511478	115	103	57	13,5	6,5
100	83511571	83511572	83511479	140	128	57	13,5	6,5
125	83511571	83511572	83511481	165	153	57	13,5	6,5
150	83511571	83511572	83511482	190	178	57	13,5	6,5

UNIFLEX 0665

Robust kedja för långa åklängder, innerhöjd 42 resp. 44 mm



Allmänt

UNIFLEX är en väl beprövad kabelsläp kedja som är användbar för de flesta typer av applikationer. UNIFLEX 0665 finns i flera bredder från 50 – 250 mm. Går att få med extra staglås då tex. hydraulslangar förläggs i kedjan, kontakta oss för mer info. Kedjan kan förses med avdelare.

3D CAD-modeller finns att hämta på www.tracepartsonline.net och <http://portal-de.partcommunity.com/>

Tekniska data

Material	KS-PA
Temperaturområde	-40 till +100 °C
Max åkväg	150 m
Max åk hastighet utan stöd	8 m/s
Max acceleration	40 m/s ²

- Mycket vridstyv konstruktion
- Optimerad för låg ljudnivå
- Öppningsbar på in- eller utsidan.

Typ 030, öppningsbar på utsidan



B _i , mm	B _k , mm	h _i , mm	h _G , mm	t, mm	KR=75	KR=100	KR=120	KR=140	KR=200	KR=250	KR=300
50	77	44	60	66,5	83511197	83511198	83511199	83511200	83511201	83511202	83511203
75	102	44	60	66,5	83511204	83511205	83511206	83511207	83511208	83511209	83511210
100	127	44	60	66,5	83511211	83511212	83511213	83511214	83511215	83511216	83511217
125	152	44	60	66,5	83511275	83511276	83511277	83511278	83511279	83511280	83511281
150	177	44	60	66,5	83511282	83511283	83511284	83511285	83511286	83511287	83511288
175	202	44	60	66,5	83513795	83511289	83511290	83511291	83511292	83511293	83511294
200	227	44	60	66,5	83511352	83511353	83511354	83511355	83511356	83511357	83511358
225	252	44	60	66,5	83511359	83511360	83511361	83511362	83511363	83511364	83511365
250	277	44	60	66,5	83511366	83511367	83511368	83511369	83511370	83511371	83511372

Typ 040, öppningsbar på insidan



B _i , mm	B _k , mm	h _i , mm	h _G , mm	t, mm	KR=75	KR=100	KR=120	KR=140	KR=200	KR=250	KR=300
50	77	44	60	66,5	83511218	83511219	83511220	83511221	83511222	83511223	83511224
75	102	44	60	66,5	83511225	83511226	83511227	83511228	83511229	83511230	83511231
100	127	44	60	66,5	83511232	83511233	83511234	83511235	83511236	83511237	83511238
125	152	44	60	66,5	83511295	83511296	83511297	83511298	83511299	83511300	83511301
150	177	44	60	66,5	83511302	83511303	83511304	83511305	83511306	83511307	83511308
175	202	44	60	66,5	83511309	83511310	83511311	83511312	83511313	83511314	83511315
200	227	44	60	66,5	83511373	83511374	83511375	83511376	83511377	83511378	83511379
225	252	44	60	66,5	83511380	83511381	83511382	83511383	83511384	83511385	83511386
250	277	44	60	66,5	83511387	83511388	83511389	83511390	83511391	83511392	83511393

Typ 050, täckt utsida, insidan öppningsbar



B _i , mm	B _k , mm	h _i , mm	h _G , mm	t, mm	KR=75	KR=100	KR=120	KR=140	KR=200	KR=250	KR=300
50	77	44	60	66,5	83511239	83511240	83511241	83511242	83511243	83511244	83511245
75	102	44	60	66,5	83511246	83511247	83511248	83511249	83511250	83511251	83511252
100	127	44	60	66,5	83511253	83511254	83511255	83511256	83511257	83511258	83511259
125	152	44	60	66,5	83511316	83511317	83511318	83511319	83511320	83511321	83511322
150	177	44	60	66,5	83511323	83511324	83511325	83511326	83511327	83511328	83511329
175	202	44	60	66,5	83511330	83511331	83511332	83511333	83511334	83511335	83511336

Typ 060, täckt ut- och insida, insidan öppningsbar



B _i , mm	B _k , mm	h _i , mm	h _G , mm	t, mm	KR=120	KR=140	KR=200	KR=250	KR=300
50	77	44	60	66,5	83511260	83511261	83511262	83511263	83511264
75	102	44	60	66,5	83511265	83511266	83511267	83511268	83511269
100	127	44	60	66,5	83511270	83511271	83511272	83511273	83511274
125	152	44	60	66,5	83511337	83511338	83511339	83511340	83511341
150	177	44	60	66,5	83511342	83511343	83511344	83511345	83511346
175	202	44	60	66,5	83511347	83511348	83511349	83511350	83511351

Avdelare

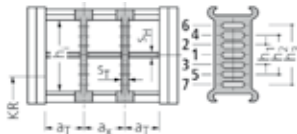

Artnr	Beskrivning	För typ	ST, mm	SH, mm	h1, mm	h2, mm
83511523	TS1, fem höjddelningar	030, 040	3	4	14	28
83511525	TS1, en höjddelning	050, 060	5	-	-	-

Ändfästen, standard

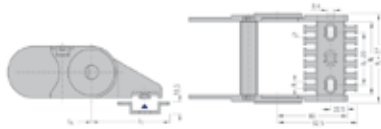

B _i , mm	Fast, F	Rörlig, M	Dragavlastning	nZ
50	83511429	83511428	83511456	4
75	83511431	83511430	83511457	6
100	83511433	83511432	83511458	8
125	83511435	83511434	83511459	10
150	83511437	83511436	83511460	12
175	83511439	83511438	83511461	14
200	83511441	83511440	83511462	16
225	83511443	83511442	83511463	18
250	83511445	83511444	83511464	20

Ändfästen, universal



B _i , mm	Fast, F	Rörlig, M	Stag, 2 st	BEF, mm	bA, mm	l1, mm	l2, mm	d, mm
50	83511573	83511574	83511482	80	70	68	14,5	8,5
75	83511573	83511574	83511483	105	95	68	14,5	8,5
100	83511573	83511574	83511484	130	120	68	14,5	8,5
125	83511573	83511574	83511485	155	145	68	14,5	8,5
150	83511573	83511574	83511486	180	170	68	14,5	8,5
175	83511573	83511574	83511487	205	195	68	14,5	8,5
200	83511573	83511574	83511488	230	220	68	14,5	8,5
225	83511573	83511574	83511489	255	245	68	14,5	8,5
250	83511573	83511574	83511490	280	270	68	14,5	8,5



UNIFLEX Advanced

Lätt och tyst allroundsläpkedja för de flesta applikationer

- Ett kostnadseffektivt val
- Viktoptimerad design
- Hög vridstyvhet.

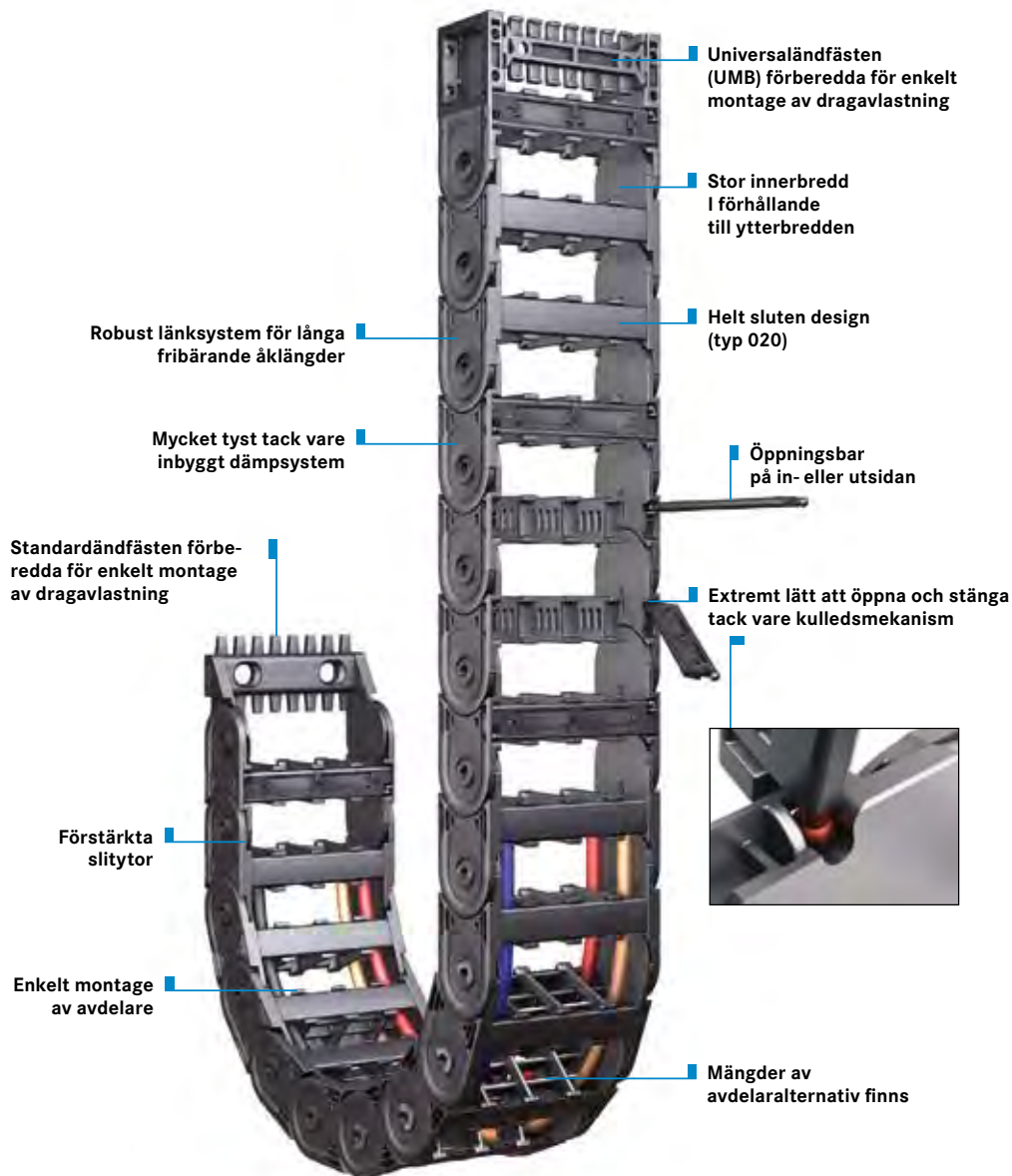

Robust länksystem för långa fribärande åklängder

Mycket tyst tack vare inbyggt dämpsystem

Standardändfästen förberedda för enkelt montage av dragavlastning

Förstärkta slitytor

Enkelt montage av avdelare

Universaländfästen (UMB) förberedda för enkelt montage av dragavlastning

Stor innerbredd i förhållande till ytterbredden

Helt sluten design (typ 020)

Öppningsbar på in- eller utsidan

Extremt lätt att öppna och stänga tack vare kullerdsmechanism



Mängder av avdelaralternativ finns



Avdelarna kan fixeras vilket är viktigt vid installationer där släpkedjan är roterad 90° samt vid hög acceleration – ingen extra fixering av avdelarna behövs.



Extra slitytor för glidande applikationer även då kedjan är monterad, vriden 90° garanterar lång livslängd.



Enkelt och snabbt montage av dragavlastningar.

Översikt, UNIFLEX Advanced



Typ 020, ej öppningsbar

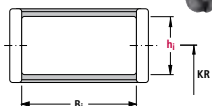
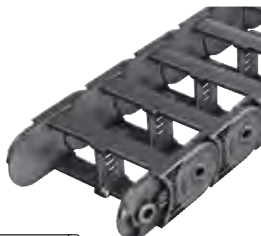

Typ	hi	Bi	Max åksträcka i m	Data för fribärande applikationer		Sidan
				Åkhastighet v _{max} i m/s	Acceleration a _{max} i m/s ²	
1455.020	26	25-103	120	10	50	49
1555.020	38	50-150	125	9	45	51
1665.020	44	50-250	150	8	40	53

Mått i mm

Typ 030, öppningsbar på utsidan

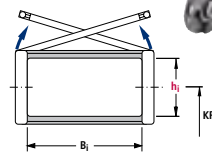
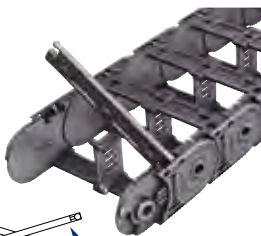

Typ	hi	Bi	Max åksträcka i m	Data för fribärande applikationer		Sidan
				Åkhastighet v _{max} i m/s	Acceleration a _{max} i m/s ²	
1455.030	26	25-103	120	10	50	49
1555.030	38	50-150	125	9	45	51
1665.030	44	50-250	150	8	40	53

Mått i mm

Typ 040, öppningsbar på insidan

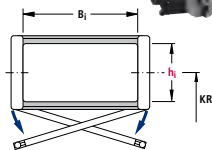
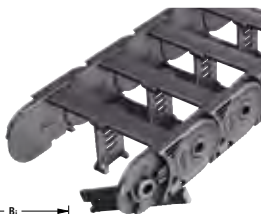

Typ	hi	Bi	Max åksträcka i m	Data för fribärande applikationer		Sidan
				Åkhastighet v _{max} i m/s	Acceleration a _{max} i m/s ²	
1455.040	26	25-103	120	10	50	49
1555.040	38	50-150	125	9	45	51
1665.040	44	50-250	150	8	40	53

Mått i mm

Belastningsdiagram

Fribärande längd L_f beroende på fyllnadsvikt

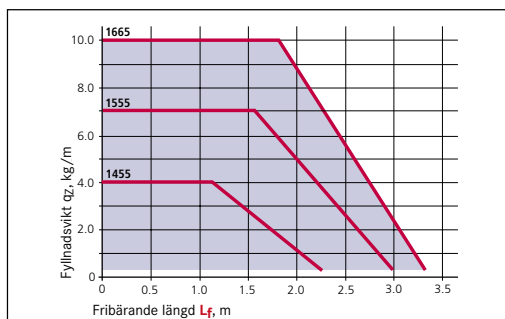

Fribärande längd L_f

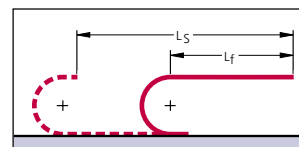

Vid längre åksträckor kan viss nedböjning vara tillåten beroende på applikationen. Vid glidande applikationer kan mycket långa åksträckor uppnås, se sid 97. Kontakta oss för mer information om dessa applikationer.

Benämningssnyckel

Kabelsläpkedja

1555

Typ

030

Design

100

Invändig bredd Bi i mm

125

Böjradie KR i mm

1332

Kedjelängd L_k i mm (utan anslutning)

Avdelartyp

TS 0

Avdelartyp

3

Antal avdelare n_T

Anslutning

FU/MU

Fast/rörlig anslutning

Beställning av avdelartyp: Ange beteckningen på avdelartypen (TS 0, TS 1 ...) och antalet avdelare. Bifoga om möjligt en ritning med måtten.

UNIFLEX Advanced 1455

Robust kedja för långa åklängder, innerhöjd 26 mm



Allmänt

UNIFLEX Advanced är en robust kabelsläpkedja avsedd för krävande installationer. Tack vare konstruktionen är den extra tystgående.

Kedjan finns i olika versioner: helt sluten öppningsbar på utsidan eller öppningsbar på insidan.

De öppningsbara varianterna är mycket lätta att öppna och stänga. Stagen kan öppnas åt valfritt håll och sitter fast i släpkedjan med en praktisk kulle.

3D CAD modeller finns att hämta på www.tracepartsonline.net och <http://portal-de.partcommunity.com/>

Tekniska data

Material	KS-PA
Temperaturområde	-40 till +100 °C
Max åkväg	120 m
Max åkhastighet utan stöd	10 m/s
Max acceleration	50 m/s ²

- Mycket lätt att öppna och stänga
- Kostnadseffektiv
- Extra vridstyv
- Viktoptimerad.

Typ 020, ej öppningsbar

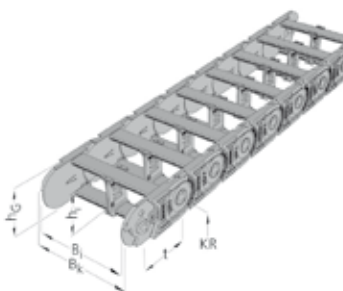

B _i , mm	B _k , mm	h _i , mm	h _G , mm	t, mm	KR=52	KR=65	KR=95	KR=125	KR=150	KR=180	KR=200	KR=225
25	41	26	36	45,5	83513276	83513277	83513278	83513279	83513280	83513281	83513282	83513283
38	54	26	36	45,5	83513284	83513285	83513286	83513287	83513288	83513289	83513290	83513291
58	74	26	36	45,5	83513292	83513293	83513294	83513295	83513296	83513297	83513298	83513299
78	94	26	36	45,5	83513300	83513301	83513302	83513303	83513304	83513305	83513306	83513307
103	119	26	36	45,5	83513308	83513309	83513310	83513311	83513312	83513313	83513314	83513315

Typ 030, öppningsbar på utsidan



B _i , mm	B _k , mm	h _i , mm	h _G , mm	t, mm	KR=52	KR=65	KR=95	KR=125	KR=150	KR=180	KR=200	KR=225
25	41	26	36	45,5	83513317	83513318	83513319	83513320	83513321	83513322	83513323	83513324
38	54	26	36	45,5	83513325	83513326	83513327	83513328	83513329	83513330	83513331	83513332
58	74	26	36	45,5	83513333	83513334	83513335	83513336	83513337	83513338	83513339	83513340
78	94	26	36	45,5	83513341	83513342	83513343	83513344	83513345	83513346	83513347	
103	119	26	36	45,5	83513348	83513349	83513350	83513351	83513352	83513353	83513354	83513355

Typ 040, öppningsbar på insidan



B _i , mm	B _k , mm	h _i , mm	h _G , mm	t, mm	KR=52	KR=65	KR=95	KR=125	KR=150	KR=180	KR=200	KR=225
25	41	26	36	45,5	83513356	83513357	83513358	83513359	83513360	83513361	83513362	83513363
38	54	26	36	45,5	83513364	83513365	83513366	83513367	83513368	83513369	83513370	83513371
58	74	26	36	45,5	83513372	83513373	83513374	83513375	83513376	83513377	83513378	83513379
78	94	26	36	45,5	83513380	83513381	83513382	83513383	83513384	83513385	83513386	83513387
103	119	26	36	45,5	83513388	83513389	83513390	83513391	83513392	83513393	83513394	83513395

Avdelare

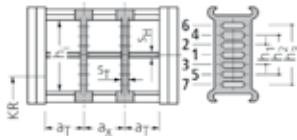

Artnr	Beskrivning	Passar till typ	ST, mm	aT min, mm	ax min, mm	h1, mm
83513420	TS1, tre höjvdelningar	020, 030, 040	2	5	7,5	10
83513421	TS1, tre höjvdelningar, snäpplågen 2,5 mm	030, 040	2	5	7,5	10

Ändfästen, standard

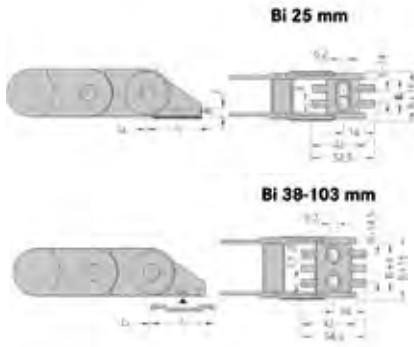

Bi, mm	Fast, F	Rörlig, M	Dragavlastning	nZ
25	83513411	83513410	Integrerad i ändfästet	2
38	83513413	83513412	83513423	3
58	83513415	83513414	83513424	4
78	83513417	83513416	83513425	6
103	83513419	83513418	83513426	8

Ändfästen, universal

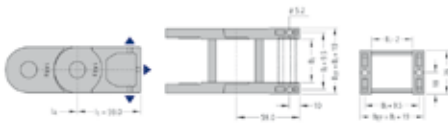

Bi, mm	Fast, F vänster	Fast, F höger	Rörlig, M vänster	Rörlig, M höger	Stag, 2 st	Dragavlastning	nZ
25	83513409	83513408	83513407	83513406	83513396	83513401	2
38	83513409	83513408	83513407	83513406	83513397	83513402	3
58	83513409	83513408	83513407	83513406	83513398	83513403	5
78	83513409	83513408	83513407	83513406	83513399	83513404	7
103	83513409	83513408	83513407	83513406	83513400	83513405	9

UNIFLEX Advanced 1555

Robust kedja för långa åklängder, innerhöjd 38 mm



Allmänt

UNIFLEX Advanced är en robust kabelsläpkedja avsedd för krävande installationer. Tack vare konstruktionen är den extra tystgående. Kedjan finns i olika versioner: helt sluten öppningsbar på utsidan eller öppningsbar på insidan. De öppningsbara varianterna är mycket lätta att öppna och stänga. Stagen kan öppnas åt valfritt håll och sitter fast i släpkedjan med en praktisk kulle. 3D CAD-modeller finns att hämta på www.tracepartsonline.net och <http://portal-de.partcommunity.com/>

Tekniska data

Material	KS-PA
Temperaturområde	-40 till +100 °C
Max åkväg	125 m
Max åkhastighet utan stöd	9 m/s
Max acceleration	45 m/s ²

- Mycket lätt att öppna och stänga
- Kostnadseffektiv
- Mycket vridstyt
- Viktoptimerad.

Typ 020, ej öppningsbar

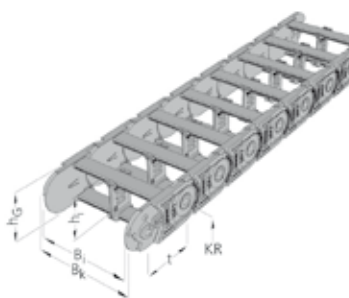

B _i , mm	B _k , mm	h _i , mm	h _c , mm	t, mm	KR=63	KR=80	KR=100	KR=125	KR=160	KR=200	KR=230
50	68	38	50	55,5	83513427	83513428	83513429	83513430	83513431	83513432	83513433
75	93	38	50	55,5	83513434	83513435	83513436	83513437	83513438	83513439	83513440
100	118	38	50	55,5	83513441	83513442	83513443	83513444	83513445	83513446	83513447
125	143	38	50	55,5	83513448	83513449	83513450	83513451	83513452	83513453	83513454
150	168	38	50	55,5	83513455	83513456	83513457	83513458	83513459	83513460	83513461

Typ 030, öppningsbar på utsidan



B _i , mm	B _k , mm	h _i , mm	h _c , mm	t, mm	KR=63	KR=80	KR=100	KR=125	KR=160	KR=200	KR=230
50	68	38	50	55,5	83513462	83513463	83513464	83513465	83513466	83513467	83513468
75	93	38	50	55,5	83513469	83513470	83513471	83513472	83513473	83513474	
100	118	38	50	55,5	83513475	83513476	83513477	83513478	83513479	83513480	83513481
125	143	38	50	55,5	83513482	83513483	83513484	83513485	83513486	83513487	83513488
150	168	38	50	55,5	83513489	83513490	83513491	83513492	83513493	83513494	83513495

Typ 040, öppningsbar på insidan



B _i , mm	B _k , mm	h _i , mm	h _c , mm	t, mm	KR=63	KR=80	KR=100	KR=125	KR=160	KR=200	KR=230
50	68	38	50	55,5	83513496	83513497	83513498	83513499	83513500	83513501	83513502
75	93	38	50	55,5	83513503	83513504	83513505	83513506	83513507	83513508	83513509
100	118	38	50	55,5	83513510	83513511	83513512	83513513	83513514	83513515	83513516
125	143	38	50	55,5	83513517	83513518	83513519	83513520	83513521	83513522	83513523
150	168	38	50	55,5	83513524	83513525	83513526	83513527	83513528	83513529	83513530

Ävdelare

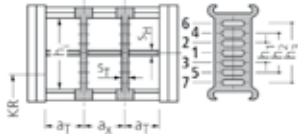

Artnr	Beskrivning	Passar till typ	ST, mm	aT min, mm	ax min, mm	h 1, mm
83513545	TS1, tre höjdvindelningar	020, 030, 040	2,5	5	10	14
83513544	TS1, tre höjdvindelningar, snäpplägen 2,5 mm	030, 040	2,5	5	10	14

Ändfästen, standard

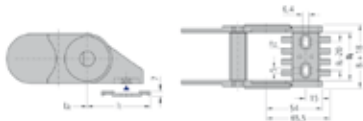

B _i , mm	Fast, F	Rörlig, M	Dragavlastning	nZ
50	83513546	83513547	83513535	4
75	83513548	83513549	83513536	6
100	83513550	83513551	83513537	8
125	83513552	83513553	83513538	10
150	83513554	83513555	83513539	12

Ändfästen, universal



B _i , mm	Fast, F vänster	Fast, F höger	Rörlig, M vänster	Rörlig, M höger	Stag, 2 st	Dragavlastning	nZ
50	83513543	83513542	83513541	83513540	83514180	83513535	3
75	83513543	83513542	83513541	83513540	83513531	83513536	5
100	83513543	83513542	83513541	83513540	83513532	83513537	7
125	83513543	83513542	83513541	83513540	83513533	83513538	9
150	83513543	83513542	83513541	83513540	83513534	83513539	11

UNIFLEX Advanced 1665

Robust kedja för långa åklängder, innerhöjd 44 mm

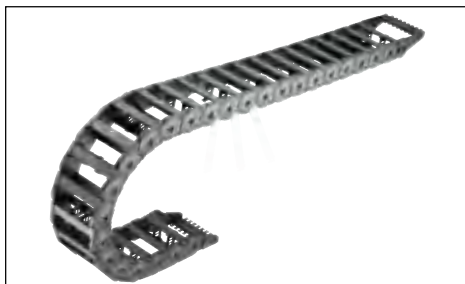

Allmänt

UNIFLEX Advanced är en robust kabelsläpkedja avsedd för krävande installationer. Tack vare konstruktionen är den extra tystgående.

Kedjan finns i olika versioner: helt sluten öppningsbar på utsidan eller öppningsbar på insidan.

De öppningsbara varianterna är mycket lätta att öppna och stänga. Stagen kan öppnas åt valfritt håll och sitter fast i släpkedjan med en praktisk kulle.

3D CAD-modeller finns att hämta på www.tracepartsonline.net och <http://portal-de.partcommunity.com/>

Tekniska data

Material	KS-PA
Temperaturområde	-40 till +100 °C
Max åkväg	150 m
Max åkhastighet utan stöd	8 m/s
Max acceleration	40 m/s ²

- Mycket lätt att öppna och stänga
- Kostnadseffektiv
- Mycket vridstyv
- Viktoptimerad.

Typ 020, ej öppningsbar

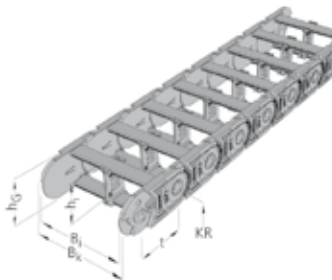

Bi, mm	Bk, mm	hi, mm	hg, mm	t, mm	KR=75	KR=100	KR=120	KR=140	KR=200	KR=250	KR=300
50	72	44	60	66,5	83514330	83514331	83514332	83514333	83514334	83514335	83514336
75	97	44	60	66,5	83514172	83514173	83514174	83514175	83514176	83514177	83514178
100	122	44	60	66,5	83514179	83514180	83514181	83514182	83514183	83514184	83514185
125	147	44	60	66,5	83513556	83513557	83513558	83513559	83513560	83513561	83513562
150	172	44	60	66,5	83514186	83514187	83514188	83514189	83514190	83514191	83514192
175	197	44	60	66,5	83513563	83513564	83513565	83513566	83513567	83513568	83513569
225	247	44	60	66,5	83514193	83514194	83514195	83514196	83514197	83514198	83514199
250	272	44	60	66,5	83514200	83514201	83514202	83514203	83514204	83514205	83514206

Typ 030, öppningsbar på utsidan



Bi, mm	Bk, mm	hi, mm	hg, mm	t, mm	KR=75	KR=100	KR=120	KR=140	KR=200	KR=250	KR=300
50	72	44	60	66,5	83514207	83514208	83514209	83514210	83514211	83514212	83514213
75	97	44	60	66,5	83514214	83514215	83514216	83514217	83514218	83514219	83514220
100	122	44	60	66,5	83514221	83514222	83514223	83514224	83514225	83514226	83514227
125	147	44	60	66,5	83513570	83513571	83513572	83513573	83513574	83513575	83513576
150	172	44	60	66,5	83514228	83514229	83514230	83514231	83514232	83514233	83514234
175	197	44	60	66,5	83513577	83513578	83513579	83513580	83513581	83513582	83513583
225	247	44	60	66,5	83514235	83514236	83514237	83514238	83514239	83514240	83514241

Typ 040, öppningsbar på insidan



Bi, mm	Bk, mm	hi, mm	hg, mm	t, mm	KR=75	KR=100	KR=120	KR=140	KR=200	KR=250	KR=300
50	72	44	60	66,5	83514242	83514243	83514244	83514245	83514246	83514247	83514248
75	97	44	60	66,5	83514249	83514250	83514251	83514252	83514253	83514254	83514255
100	122	44	60	66,5	83514256	83514257	83514258	83514259	83514260	83514261	83514262
125	147	44	60	66,5	83513584	83513585	83513586	83513587	83513588	83513589	83513590
150	172	44	60	66,5	83514263	83514264	83514265	83514266	83514267	83514268	83514269
175	197	44	60	66,5	83513591	83513592	83513593	83513594	83513595	83513596	83513597
225	247	44	60	66,5	83514270	83514271	83514272	83514273	83514274	83514275	83514276

Avdelare

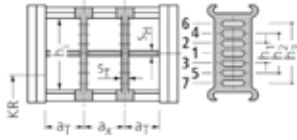

Artnr	Beskrivning	Passar till typ	ST, mm	aT min, mm	ax min, mm	h1, mm	h2, mm
83513604	TS1, fem höjvdelningar	020, 030, 040	3	5	10	14	28
83513605	TS1, fem höjvdelningar, 2,5 mm snäpplägen	030, 040	3	5	10	14	28

Ändfästen, standard

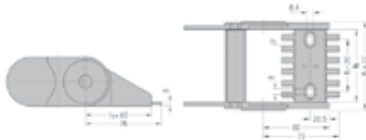

Bi, mm	Fast, F	Rörlig, M	Dragavlastning	nZ
50	83514295	83514302	83514309	4
75	83514296	83514303	83514310	6
100	83514297	83514304	83514311	8
125	83514298	83514305	83514312	10
150	83514299	83514306	83514313	12
175	83514131	83514130	83514132	14
225	83514300	83514307	83514314	18
250	83514301	83514308	83514315	20

Ändfästen, universal

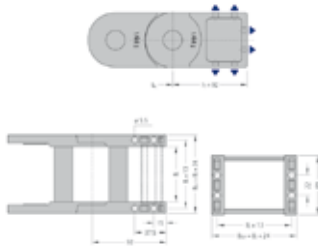

Bi, mm	Fast, F vänster	Fast, F höger	Rörlig, M vänster	Rörlig, M höger	Stag, 2 st	Dragavlastning	nZ
50	83513602	83513603	83513600	83513601	83514316	83513669	3
75	83513602	83513603	83513600	83513601	83514317	83513670	5
100	83513602	83513603	83513600	83513601	83514318	83513671	7
125	83513602	83513603	83513600	83513601	83513598	83514322	9
150	83513602	83513603	83513600	83513601	83514319	83514323	11
175	83513602	83513603	83513600	83513601	83513599	83514324	13
225	83513602	83513603	83513600	83513601	83514320	83514325	17
250	83513602	83513603	83513600	83513601	83514321	83514326	19

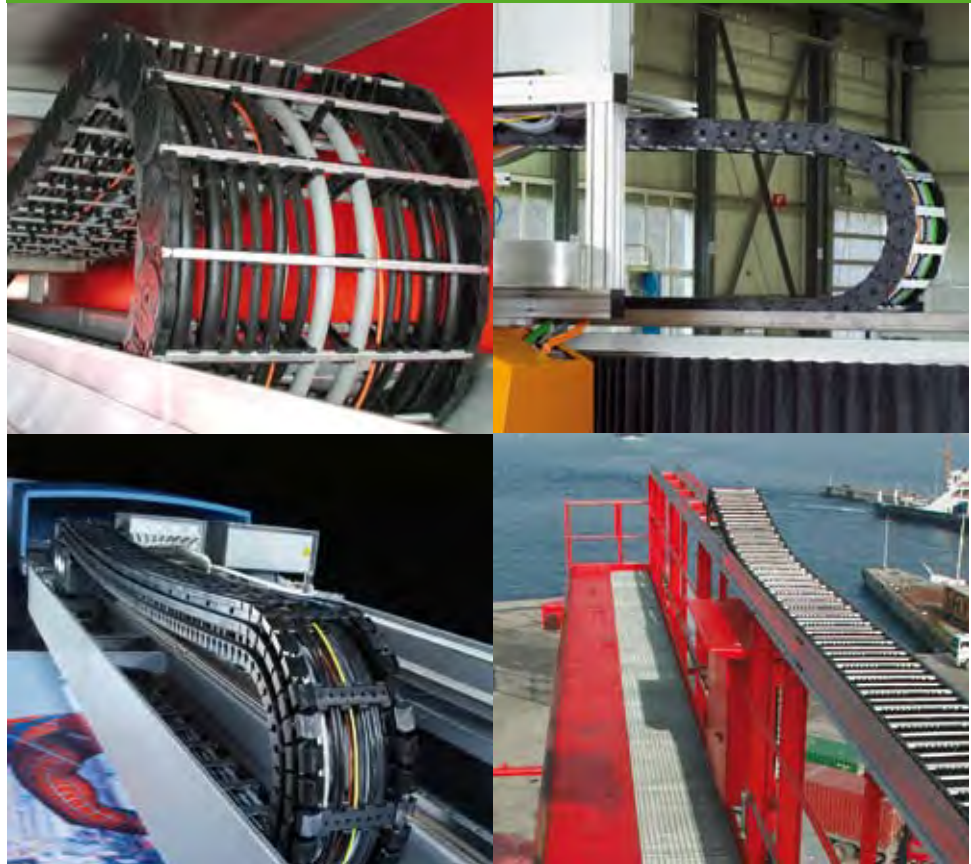

VARIO-LINE

Kabelsläpkedjor med valbara kedjebredder

- Olika typer för de flesta applikationer finns
- Aluminium- eller plaststag
- Kedjor med aluminiumstag kan beställas i 1 mm breddsteg
- Snabböppnade på in- eller utsidan.



M-serien - 56

Multivariabel kabelsläpkedja i många storlekar och varianter



K-serien - 63

Kostnadseffektiv och beprövad kabelsläpkedja för stora laster



QUANTUM - 69

Lätt, tyst och lågvibrerande för hög hastighet och acceleration



MASTER-serien - 71

Lätt och tyst kabelsläpkedja för fribärande applikationer samt TUBE-serien



XL-serien - 74

Kabelsläpkedja för höga laster och med stor innerhöjd



M-serien

Multivariabel kabelsläpkedja i många storlekar och varianter

- Den robusta allroundkedjan för de flesta typer av applikationer
 - Slitstark konstruktion, glidskor finns som tillbehör
 - Finns i helplast och hybridutförande med aluminiumstag
- Finns även i täckt utförande med plast eller aluminiumlock
- Helkapslade länkar för smutsiga miljöer
- Konstruktionsprovad av TÜV enligt 2PFG 1036/10.97.

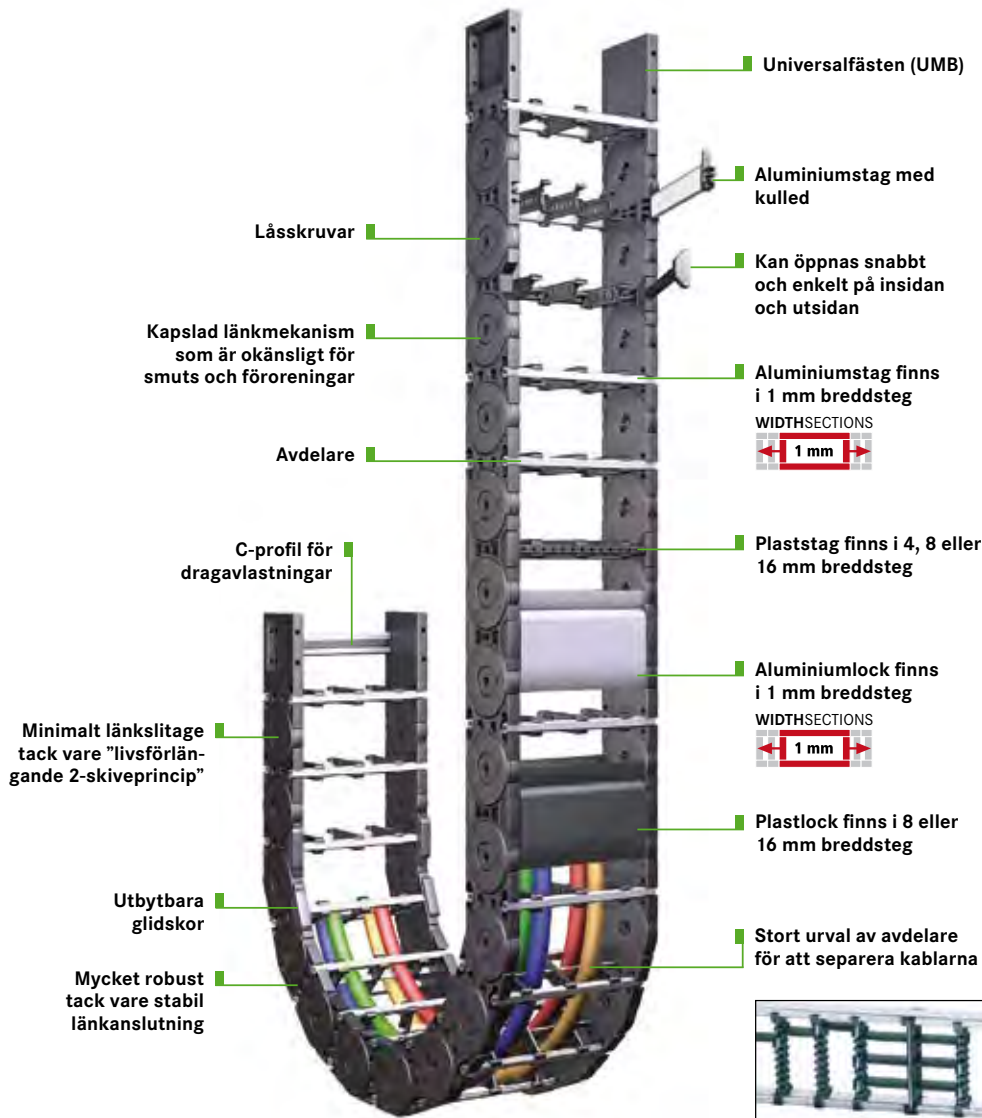

Minimalt länkslitage tack vare "livsförlängande 2-skiveprincip".



Kraftigt länkanslutning, kapslat dämpsystem.



Lätt att sätta ihop med låsskruvar.



Utbytbara glidskor för lång livslängd vid glidande tillämpningar.

Översikt, M-serien

Typ MC med öppningsbara aluminiumstag

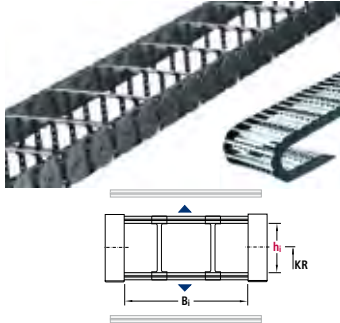

Typ	h _j	B _i	Maximal åklängd i m	Data för fribärande installationer		Sidan
				Åkhastighet v _{max} i m/s	Åkacceleration a _{max} i m/s	
MC 650	38	75-500	220	8	40	58
MC 950	58	100-600	260	6	30	58
MC 1250	72	100-800	320	5	25	58
MC 1300	87	100-800	350	5	25	58

■ Finns i 1 mm breddsteg

Mått i mm

Typ ME med öppningsbara plaststag

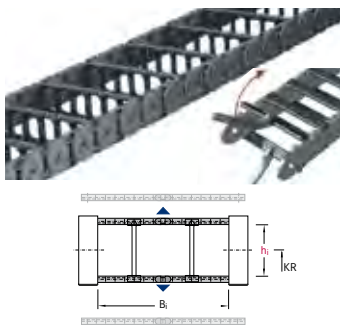

Typ	h _j	B _i	Maximal åklängd i m	Data för fribärande installationer		Sidan
				Åkhastighet v _{max} i m/s	Åkacceleration a _{max} i m/s	
ME 0650	42	50-266	220	8	40	*
ME 0950	58	45-557	260	6	30	*
ME 1250	72	71-551	320	5	25	*

■ Finns i 4, 8 och 16 mm breddsteg

* För mer information, se www.miltronic.se.

Mått i mm

Typ MK med öppningsbara plaststag

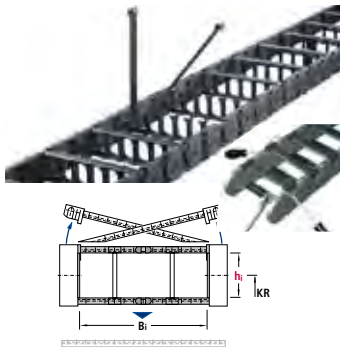

Typ	h _j	B _i	Maximal åklängd i m	Data för fribärande installationer		Sidan
				Åkhastighet v _{max} i m/s	Åkacceleration a _{max} i m/s	
MK 0650	42	50-258	220	8	40	*
MK 0950	58	45-557	260	6	30	*
MK 1250	72	71-551	320	5	25	*

■ Finns i 8 eller 16 mm breddsteg

* För mer information, se www.miltronic.se.

Mått i mm

TUBE-serien – täckta kabelsläpkedjor Typ MT med plast- eller aluminiumlocksystem



Typ	h _j	B _i	Maximal åklängd i m	Data för fribärande installationer		Sidan
				Åkhastighet v _{max} i m/s	Åkacceleration a _{max} i m/s	
Plastlock typ RDD						
MT 0650	38.5	50-258	170	8	35	*
MT 0950	54.5	77-349	230	6	25	*
MT 1250	68.5	103-359	270	5	20	*
Aluminiumlock typ RMD						
MT 0650	38.5	100-500	170	8	35	58
MT 0950	54.5	100-600	230	6	25	58
MT 1250	68.5	150-800	270	5	20	58
MT 1300	87	100-800	300	5	20	58

■ Typen: MT 0475, 0650, 0950, 1250 och 1300

* För mer information, se www.miltronic.se.

Mått i mm

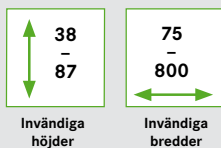

Typ MC 0650, 0950, 1250, 1300 med aluminiumstag

■ Finns i 1 mm breddsteg



Mått och fyllnadsvikt

Typ	Böjradie KR mm									
	75*	95*	115	145	175	220	260	275	300	350
MT/MC 0650	75*	95*	115	145	175	220	260	275	300	350
MT/MC 0950	140*	170*	200	260	290	320	380	-	-	-
MT/MC 1250	180*	220*	260	300	340	380	500	-	-	-
MT/MC 1300	150*	195*	240	280	320	360	400	500	-	-

Delning
 MC 0650: t = 65 mm
 MC 0950: t = 95 mm
 MC 1250: t = 125 mm
 MC 1300: t = 130 mm

* /Ej i MT/version RMD

Belastningsdiagram

För fribärande längd L_f beroende på extra belastning

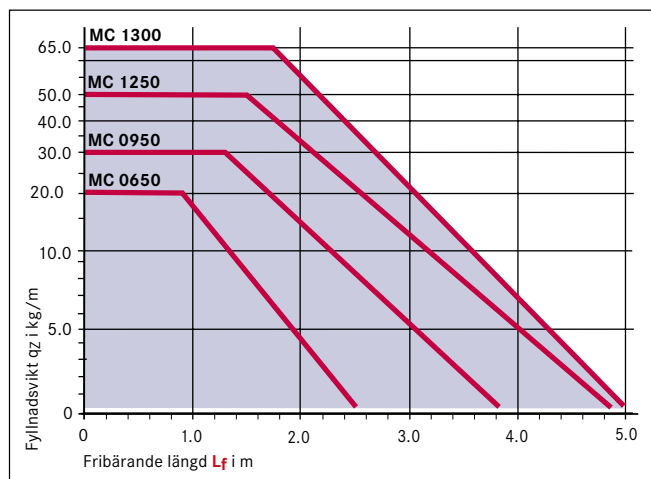

Fribärande längd L_f

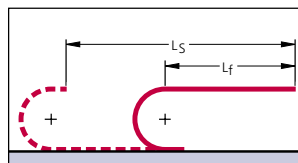

Vid längre åksträckor är nedhäng i kabelsläpkedjan tekniskt tillåtet beroende på tillämpningen.

I glidande utformning är ännu längre åksträckor möjliga (se sidan 97).

Vi ger dig gärna råd om sådana användningsområden.

Exempel på benämningssnyckel

Kabelsläpkedja

MC 1300

Typ

600

Invändig bredd B_i i mm

RMF

Stagvariant

360

Böjradie KR i mm

2600

Kedjelängd L_k i mm (utan anslutning)

Avdelartyp

TS 0

Avdelartyp

7

Antal avdelare n_T

Anslutning

FU/MU

Fast/rörlig anslutning

Beställning av avdelartyp: Ange beteckningen på avdelartypen (TS 0, TS 1 ...) och antalet avdelare. Bifoga om möjligt en ritning med måtten.

Typ MC och MT 0650, 0950, 1250, 1300

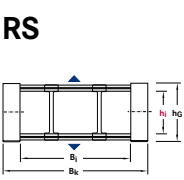
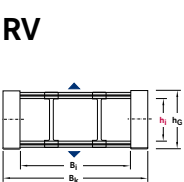
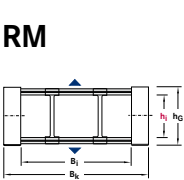
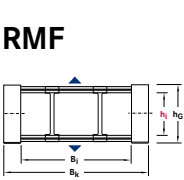
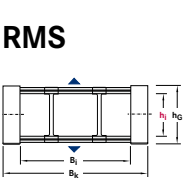
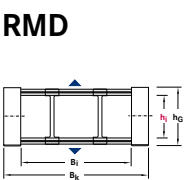
Typ MC		h_i	h_G	B_i min.	q_k min.	B_i max.	q_k max.	B_k	Beskrivning
RS 	MC 0650	38	57	75	2.0	400	3.80	$B_i + 34$	<ul style="list-style-type: none"> Standard stag för lätt till medeltungt kedjeinnehåll Enkelt och snabbt öppningsbar
	MC 0950	58	80	100	3.20	400	4.70	$B_i + 39$	
RV 	MC 0950	58	80	100	3.50	500	5.90	$B_i + 39$	<ul style="list-style-type: none"> Förstärkt stag för medel till tungt kedjeinnehåll och stora kedjebredder Enkelt och snabbt öppningsbar
	MC 1250	72	96	100	4.40	600	6.30	$B_i + 45$	
RM 	MC 0950	54	80	100	3.40	600	6.60	$B_i + 39$	<ul style="list-style-type: none"> Skruvat stag, 2+2 skruvar, för tungt kedjeinnehåll och maximal stabilitet
	MC 1250	69	96	100	4.50	800	8.40	$B_i + 45$	
	MC 1300	87	120	100	6.10	800	9.20	$B_i + 50$	
RMF 	MC 1300	87	120	100	6.10	800	9.20	$B_i + 50$	<ul style="list-style-type: none"> Skruvat stag, 1+1 skruv, för tungt kedjeinnehåll och maximal stabilitet
RMS 	MC 1300	87	120	100	6.10	800	9.20	$B_i + 50$	<ul style="list-style-type: none"> Förstärkt stag för medel till tungt kedjeinnehåll och stora kedjebredder Enkelt och snabbt öppningsbar, staget har kullad och sitter därför kvar i öppnat läge
RMD 	MT 0650	38.5	57	100	3.30	500	9.70	$B_i + 34$	<ul style="list-style-type: none"> Stag som ger en heltäckt "tubkedja" Enkelt och snabbt öppningsbar MT 1300 har dock skruvade stag, 1+1 skruv.
	MT 0950	54.5	80	100	5.50	600	16.20	$B_i + 39$	
	MT 1250	68.5	96	150	9.00	800	26.00	$B_i + 45$	
	MT 1300	87.0	120	100	8.80	800	27.40	$B_i + 50$	

Flera stagvarianter



Stag typ LG
Delbart hålstag av aluminium för optimal kabelförläggning. Alltid kundanpassad hålbild.



Stag typ RMA
Förhöjt stag av aluminium för förläggning av till exempel slang med stor diameter.



Stag typ RMR
Aluminiumstag med ilagda rullar, bra för till exempel hydraulslang med mjuk mantel.

Typ MC 0650, 0950, 1250, 1300

Avdelare

Monteras normalt på varannan länk

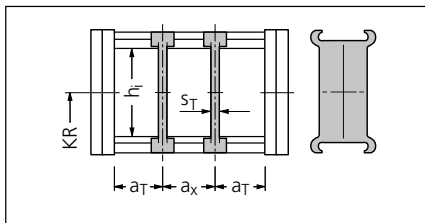

TSO, vertikal avdelning.

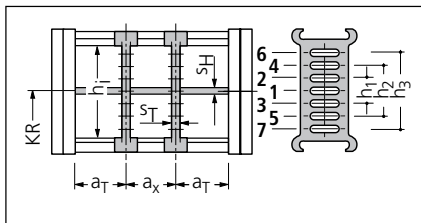

TS1, vertikal och genomgående horisontell avdelning.

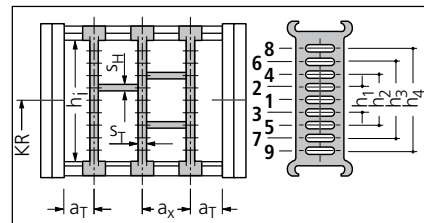

TS2, vertikal och sektionerad horisontell avdelning.

Glidskor – den ekonomiska lösningen för glidande tillämpningar

Utbytbara glidskor av plast

Kabelschlepp levererar utbytbara glidskor som förlänger livslängden på kabelsläpkedjorna vid glidande tillämpningar.

Utbytbara glidskor är en mycket ekonomisk lösning. Vid slitage byts bara glidskorna och inte hela kabelsläpkedjan. För åk hastigheter > 2,5 m/s och stora extrabelastningar används ett specialmaterial med högt nötningsmotstånd.

Glidskor med 80% större slitvolym finns även för typerna MC 0950 och 1250.

Vi rekommenderar att de används i extrema miljöer, med särskilt nötande material som till exempel sand, damm, slipdamm.



Kedjehöjd med glidskor

MC 0650: $hG' = hG + 3,2 = 60,2$
 MC 0950: $hG' = hG + 3,5 = 83,5$
 MC 1250: $hG' = hG + 3,5 = 99,5$
 MC 1300: $hG' = hG + 7,0 = 127,0$

Mått i mm

Minsta böjradie vid användning av glidskor

MC 0650: KRmin = 95 mm
 MC 0950: KRmin = 140 mm
 MC 1250: KRmin = 180 mm
 MC 1300: KRmin = 195 mm

Minimalt länkslitage tack vare "livsförlängande 2-skiveprincip"

I M-serien överförs tryck- och dragkrafterna via optimal utformning av länkarna.

Det minskar länkslitaget till ett minimum och kabelsläpkedjans livslängd ökar betydligt.

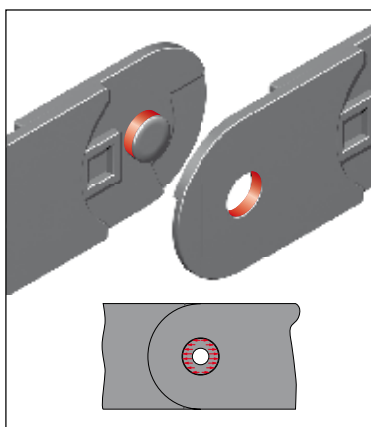

■ Kraftöverföring via sprintkoppling.

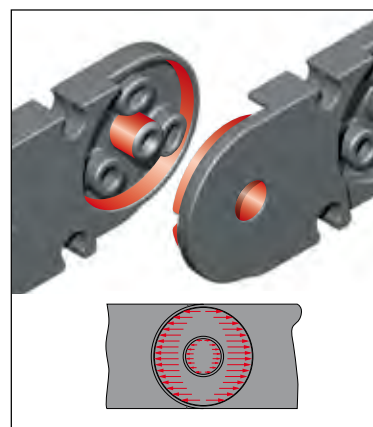

■ Kraftöverföring med "livsförlängande 2-skiveprincip".

Typ MC 0650, 0950, 1250, 1300

Ändfästen, universal av aluminium – typ MC 0650

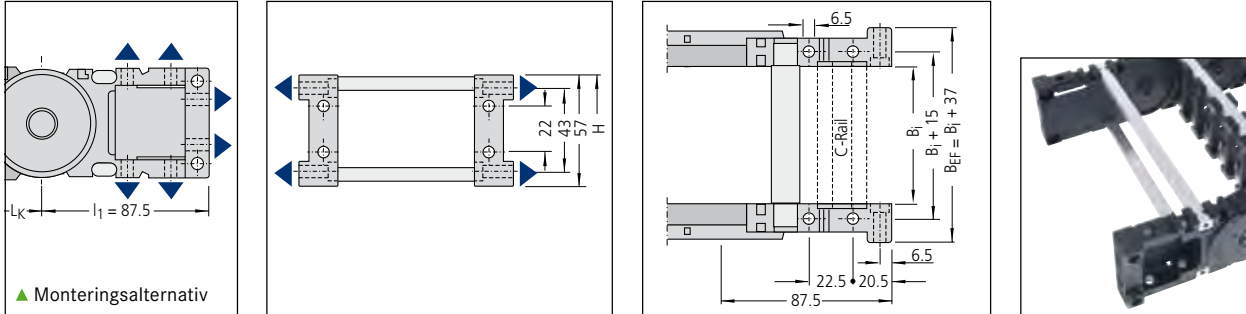

Måtten på de fasta och rörliga anslutningarna är identiska.

Ändfästen av stålplåt levereras på begäran.

C-profiler och dragavlastningselement för kablar hittar du på de följande sidorna.

Var god ange anslutningstyp FU/MU vid beställning (se beställningsnyckeln på sidan 58).

Ändfästen, universal av aluminium – typ MC 0950 och 1250 Ändfästen, universal av plast – typ MC 1300

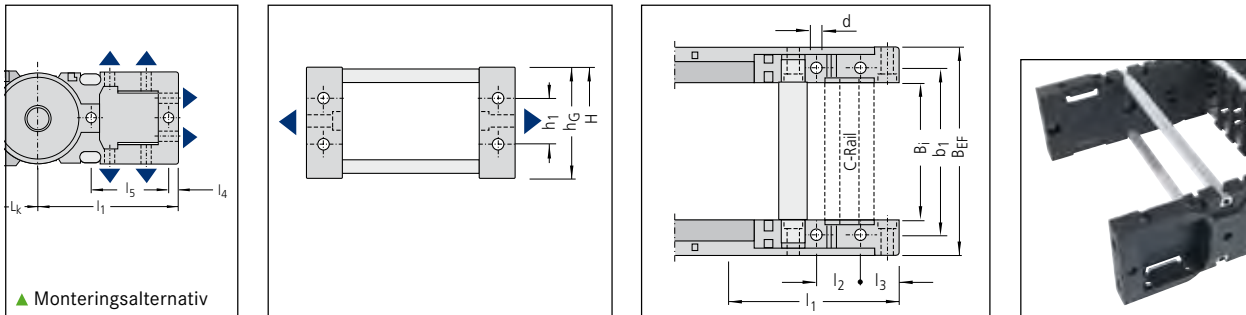

Måtten på de fasta och rörliga anslutningarna är identiska.

Ändfästen av stålplåt levereras på begäran.

C-profiler och dragavlastningselement för kablar hittar du på de följande sidorna.

Var god ange anslutningstyp FU/MU vid beställning (se beställningsnyckeln på sidan 58).

Typ	6120	BEF*	b1	d	l1	l2	l3	l4	l5	h1	hg
MC 0950		Bi + 44	Bi + 24.5	8.5	136	35	24.5	8.5	80	45	80
MC 1250		Bi + 51	Bi + 28	11	168	35	31	10.5	94.5	45	96
MC 1300		Bi + 50	Bi + 29	11	158	35	20	-	-	6	

*BEF = Kabelsläpkedjans bredd över ändfäste

Mått i mm

Typ MC 0650, 0950, 1250, 1300

Dragavlastningar

Dubbelsidig dragavlastningskam av plast (MC 0650)

Kablarna kan fästas enkelt och säkert med dragavlastningskammarna.

Dragavlastningskammen monteras mellan UMB:er och behöver inte skruvas på separat eller monteras på en C-profil. Ange på ordern om dragavlastningskammars behovs.

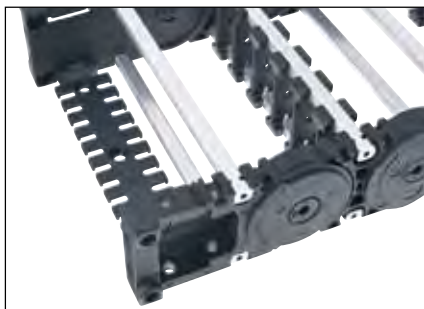

■ Universalfäste med dragavlastningskam



■ Dubbelsidig dragavlastningskam



■ Fastsättning i UMB

Typ	B _i mm	nz
MC 0650	75	5
MC 0650	95	7
MC 0650	100	7
MC 0650	115	8
MC 0650	120	9
MC 0650	125	9
MC 0650	145	11
MC 0650	150	11
MC 0650	170	13
MC 0650	175	13
MC 0650	195	15
MC 0650	200	15
MC 0650	225	17
MC 0650	250	19

nz = antal tänder på kammens ena sida

Våra LineFix-dragavlastningar är optimalt anpassade till C-profiler. LineFix fästklämmor och andra dragavlastningsanordningar - se kapitlet Tillbehör.



■ C-profil med LineFix dragavlastning

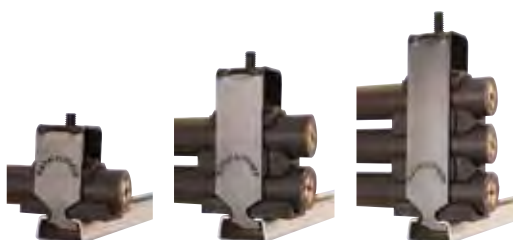

Tillbehör, Styrrännor

➤ se sidan 97

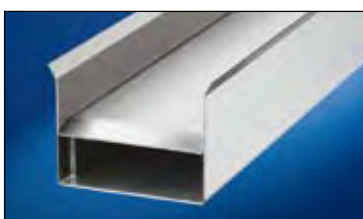

Tillbehör, Dragavlastningar

➤ se sidan 97



Kablar till kabelsläpssystem

➤ se sidan 105





K-serien

Kostnadseffektiv, beprövad och robust kabelsläpkedja för stora laster

- Finns i helplast och hybridutförande med aluminiumstag
- Kraftig och enkel konstruktion
- Glidskivor för minskat slitage finns som tillbehör.

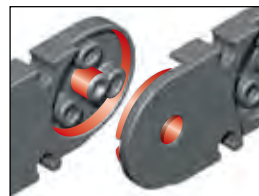
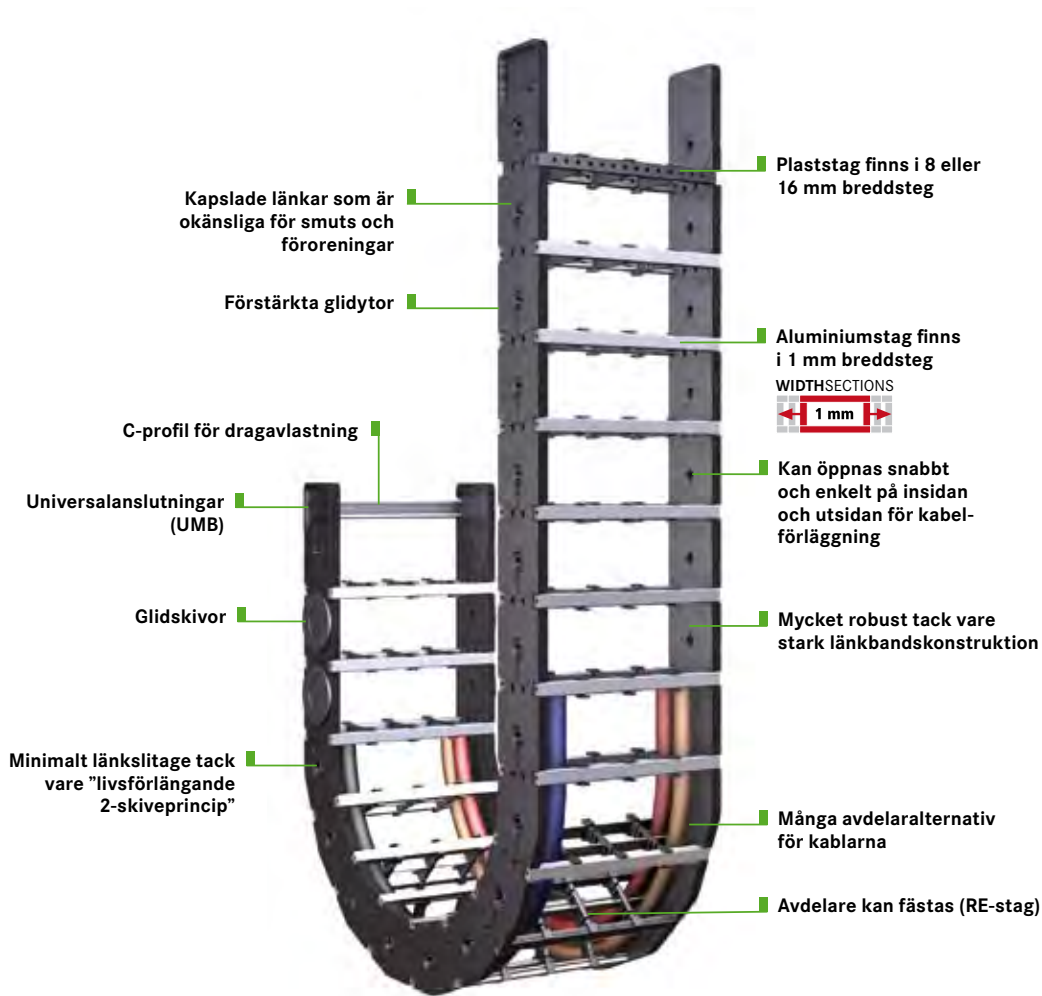

Minimalt länkslitage tack vare "livsförlängande 2-skiveprincip".



Glidskivor för lång livslängd vid tillämpningar där kedjesläpet är vridet 90°, samt i styrrännor.



Förstärkta glidytor för lång livslängd vid glidande användning.



Många avdelaralternativ för kablar.

Översikt, K-serien

Typ KC med aluminiumstag



Typ	h _i	B _i	Maximal åklängd i m	Data för fribärande installationer		Sidan
				Åkhastighet v _{max} i m/s	Åkacceleration a _{max} i m/s ²	
KC 0650	38	75-400	220	8	40	65
KC 0650	58	100-500	260	6	30	65

■ Finns i 1 mm breddsteg

Mått i mm

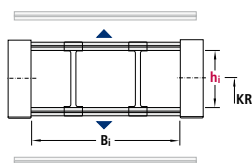

Typ KE med plaststag



Typ	h _i	B _i	Maximal åklängd i m	Data för fribärande installationer		Sidan
				Åkhastighet v _{max} i m/s	Åkacceleration a _{max} i m/s ²	
KE 0650	42	68-260	220	8	40	*
KE 0900	58	81-561	260	6	30	*

■ Finns i 8 eller 16 mm breddsteg

* För mer information, se www.miltronik.se.

Mått i mm

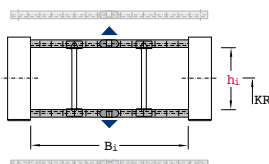

Exempel på benämningssnyckel

Kabelsläpkedja

KC 0900

Typ

225

Invändig bredd B_i i mm

RV

Stagvariant

150

Böjradie KR i mm

1890

Kedjelängd L_k i mm (utan anslutning)

Avdelartyp

TS 0

Avdelartyp

4

Antal avdelare nT

Anslutning

FU/MU

Fast/rörlig anslutning

Typ KC 0650, 0900 med aluminiumstag

■ Finns i 1 mm breddsteg (standardbredder från lager)

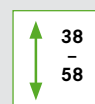
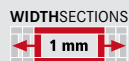

Invändiga höjder



Invändiga bredder

Böjradie och delning

Typ	Böjradie KR mm					
	75	115	145	175	220	300
KC 0650						
KC 0900	130	150	190	245	300	385

Delning
KC 0650: t = 65 mm
KC 0900: t = 90 mm

Belastningsdiagram

För fribärande längd L_f beroende på extra belastning

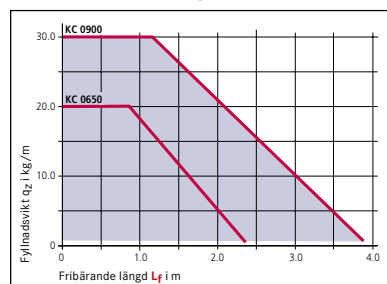

Fribärande längd L_f

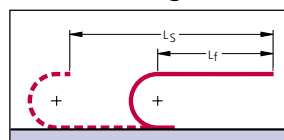

Vid längre åksträckor är nedhäng i kabelsläpkedjan tekniskt tillåtet beroende på tillämpningen.

I glidande utformning är ännu längre åksträckor möjliga (se sidan 97).

Vi ger dig gärna råd om sådana användningsområden.

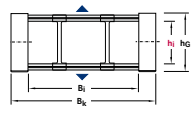
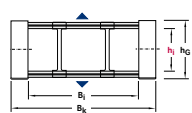
Typ KC	h_i	h_G	B_i min.	q_k min.	B_i max.	q_k max.	B_k	Beskrivning
RS 	KC 0650	38	57.5	75	1.87	400	3.60	$B_i + 28$
	KC 0900	58	78.5	100	2.80	400	5.80	$B_i + 31$
RV 	KC 0900	58	78.5	100	3.20	500	7.00	$B_i + 31$

Övriga stagvarianter

Stag typ LG

Delbart hålstag av aluminium för optimal kabelförläggning. Alltid kundanpassad hålbild.



Stag typ RMA

Förhöjt stag av aluminium för förläggning av till exempel slang med stor diameter.



Typ KC 0650, 0900

Avdelare

Monteras normalt på varannan länk

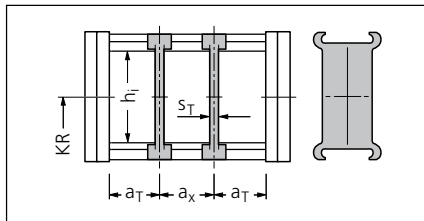

TSO, vertikal avdelning.

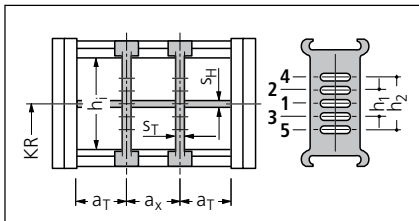

TS1, vertikal och genomgående horisontell avdelning.

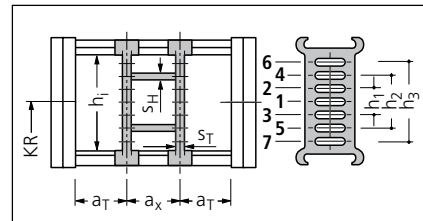

TS2, vertikal och sektionerad horisontell avdelning.

Glidskivor och förstärkta glidytor

Glidskivor

Om kabelsläpkedjan monteras vriden 90° (glidning på utsidan av kedjebandet), optimeras friktionen och slitförhållandena av glidskivorna.

Vid förläggning i styrränna ska glidskivor användas på var 4:e länk på båda sidorna.

Bestämning av kedjebredden med glidskivor på båda kedjebanden

KC 0650: $BEF' = Bi + 36 \text{ mm}$
 KC 0900: $BEF' = Bi + 45 \text{ mm}$



Förstärkta glidytor

Glidyten garanterar lång livslängd på kabelsläpkedjan i glidande applikationer.



Typ KC 0650 och 0900

Ändfästen standard

Typ KC 0650

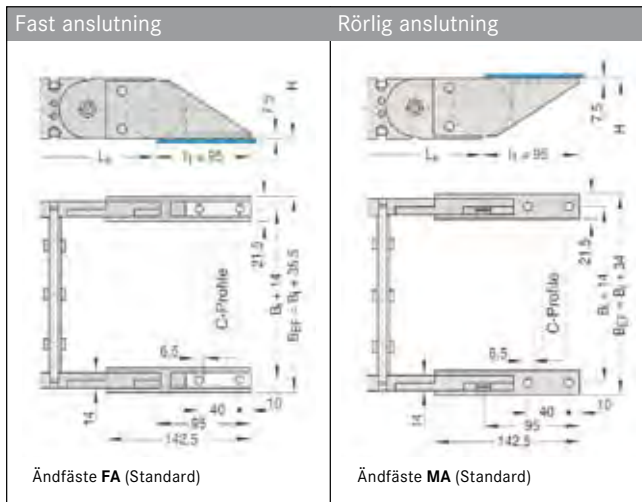

Typ KC 0900

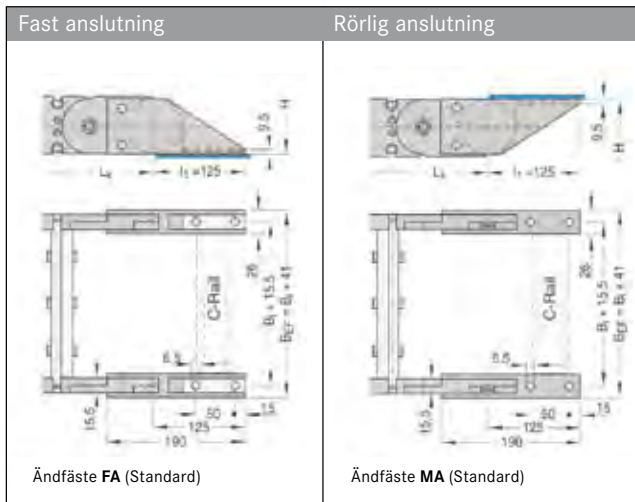

Ändfästen, universal av plast – typ KC 0650

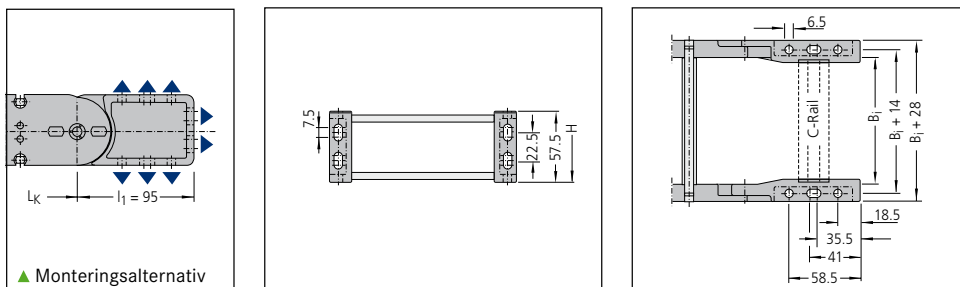

Måtten på de fasta och rörliga anslutningarna är identiska.

Ändfästen av stålplåt levereras på begäran.

C-profiler och dragavlastningselement för kablar hittar du på de följande sidorna.

Ange anslutningstyp FU/MU vid beställning (se beställningsnyckeln på sidan 64).

Ändfästen, universal av plast – typ KC 0900

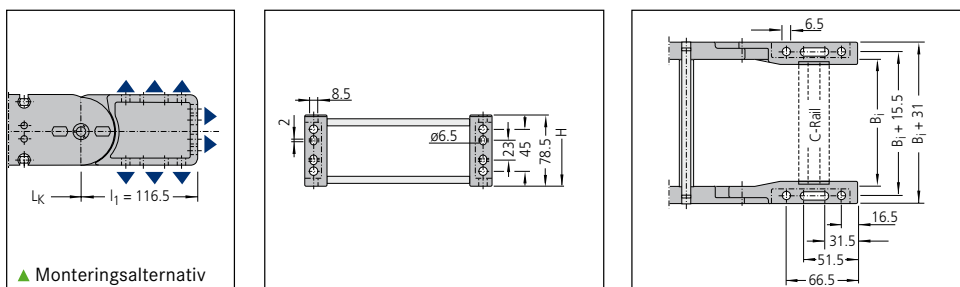

Måtten på de fasta och rörliga anslutningarna är identiska.

Ändfästen av stålplåt levereras på begäran.

C-profiler och dragavlastningselement för kablar hittar du på de följande sidorna.

Ange anslutningstyp FU/MU vid beställning (se beställningsnyckeln på sidan 64).

Typ KC 0650 och 0900

Dragavlastningar

Dragavlastningskammor av plast på båda sidor (KC 0650)

Kablarna kan fästas enkelt och säkert med dragavlastningskammarna.

Dragavlastningskammarna monteras mellan UMB:erna och behöver inte skruvas på separat eller monteras på en C-profil.

V.g. ange på ordern om dragavlastningskammor behövs.



■ Universalfäste med dragavlastningskam



■ Dubbelsidig dragavlastningskam



■ Fastsättning i UMB.

Typ	B _i mm	nZ
KC 0650	78	5
KC 0650	83	5
KC 0650	103	7
KC 0650	108	7
KC 0650	123	8
KC 0650	128	9
KC 0650	133	9
KC 0650	153	11
KC 0650	158	11
KC 0650	178	13
KC 0650	183	13
KC 0650	203	15
KC 0650	208	15
KC 0650	233	17
KC 0650	258	19

nZ = antal tänder på kammens ena sida.

LineFix bygeldragavlastningar

Våra LineFix dragavlastningar är optimalt anpassade till C-profilerna.



■ C-profil med LineFix dragavlastningskam.



Tillbehör, Styrrännor

> se sidan 97

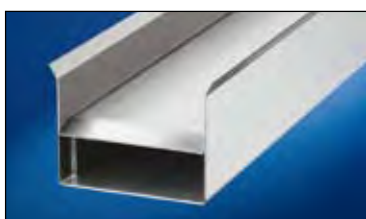

Tillbehör, Dragavlastningar

> se sidan 97



Kablar till kabelsläpssystem

> se sidan 105





QUANTUM

Lätt, tyst och lågvibrerande, för hög hastighet och acceleration

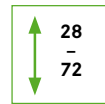

Invändiga
höjder

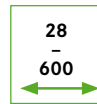

Invändiga
bredder

- Passar renrum, renrumscertifiering "Klass 1" är möjlig – inga länkar, inget länkslitage**
- Extremt tyst, 31 db (A)***
- För hög acceleration upp till 300 m/s²
- För åk hastigheter upp till 40 m/s
- Lång livslängd, 25 miljoner cykler
- Länkfri: strängsprutade sidband.

** Provad: Q040.77.RE-70-1000 av Fraunhoferinstitutet, åk hastighet V1 = 0,2 m/s och V2 = 0,9 m/s
*** Provad: Q060.100.100 av TÜV Rheinland. Ljudtrycksnivån för jämna och ryckiga rörelser uppmättes på ett avstånd av 0,5 m.

Idealisk för mycket dynamiska applikationer – extruderade länkband
QUANTUM rör sig mycket tyst och med låga vibrationer. Tack vare länkfri konstruktion och mycket liten delning minimeras den s.k. polygoneffekten. Det låga ljudet under drift gör att QUANTUM kabelsläpssystem är optimalt anpassat för tillämpningar med lågvibrerande linjära drivningar.

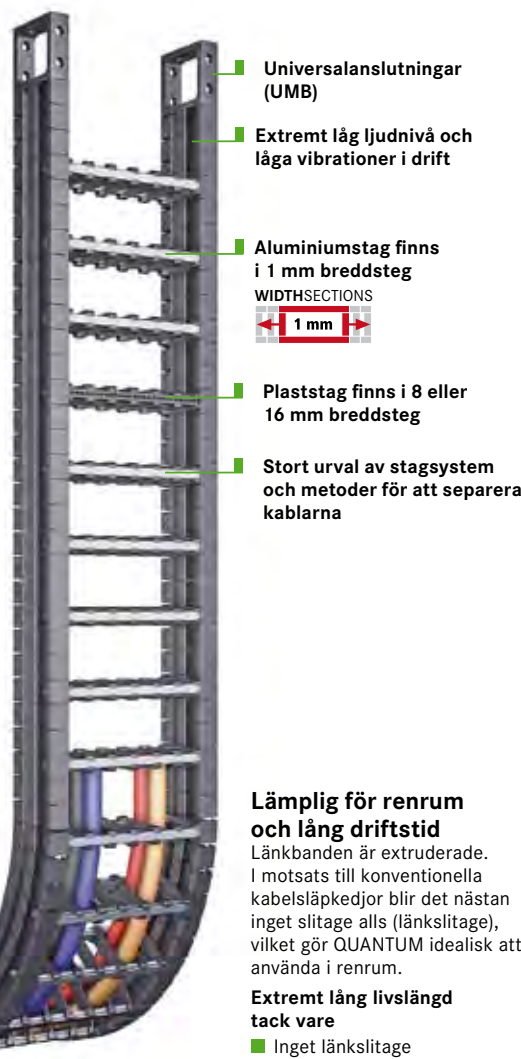
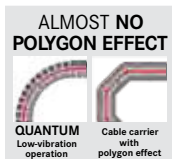

C-profil för dragavlastningar

Utbytbara glidkor

Universalanslutningar (UMB)

Extremt låg ljudnivå och låga vibrationer i drift

Aluminiumstag finns i 1 mm breddsteg
WIDTHSECTIONS



Plaststag finns i 8 eller 16 mm breddsteg

Stort urval av stagsystem och metoder för att separera kablarna



Idealisk för mycket dynamiska applikationer.



3D-rörelser: Den rörliga anslutningen kan flyttas i sidled och kan vridas upp till ±30 grader.

Lämplig för renrum och lång drifttid

Länkbanden är extruderade. I motsats till konventionella kabelsläpkedjor blir det nästan inget slitage alls (länkslitage), vilket gör QUANTUM idealisk att använda i renrum.

Extremt lång livslängd tack vare

- Inget länkslitage
- Specialplast och stålwire i länkbanden.



Länkband av extruderad specialplast med ingjuten stålwire för mycket lång livslängd.

Typ QUANTUM 040, 060, 080 och 100 med plast- eller aluminiumstag

- Finns i 1 mm breddsteg (aluminiumstag)

WIDTHSECTIONS



- Finns i 8 eller 16 mm breddsteg (plaststag)

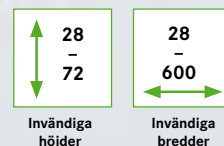

Översikt, QUANTUM

Typ	h _i	B _i	Böjradie KR mm	Maximal åklängd i m	Data för fribärande installationer		
					Åk hastighet v _{max} i m/s	Åk acceleration a _{max} i m/s ²	
Q 040	28	28-284	60 - 180	100	40	300	*
Q 060	42*	38-500	100 - 300	150	30	160	*
Q 080	58	50-600	170 - 500	180	25	100	*
Q 100	72	70-600	180 - 600	200	20	70	*

* med stagvariant RE

För mer information, se www.miltronic.se.

Mått i mm

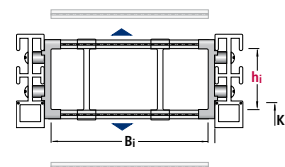

Belastningsdiagram

för fribärande längd med tillåtet nedhäng L_D beroende på fyllnadsvikt

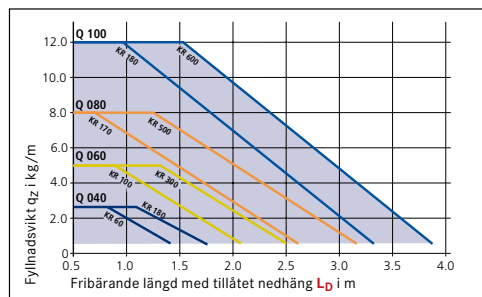

Fribärande längd med tillåtet nedhäng L_D och åkväg L_s

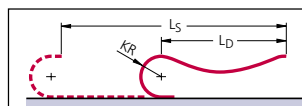

Vid längre åksträckor är nedhäng i kabelsläpkedjan tekniskt tillåtet beroende på tillämpningen.

I glidande utförning är ännu längre åksträckor möjliga (se sidan 97).

Vi ger dig gärna råd om sådana användningsområden.

Stagvarianter

Stag RS av aluminium

Standardutförande typ Q 060, Q 080, Q 100

För låg till medelhög belastning.

Öppningsalternativ

Utsidan/insidan kan öppnas snabbt och lätt genom att stagen helt enkelt vrids 90°.



Stag RV av aluminium

Förstärkt utförande typ Q 080, Q 100

För medelhöga till höga belastningar och för stora kedjebredder.

Öppningsalternativ

Utsidan/insidan kan öppnas snabbt och lätt genom att stagen helt enkelt vrids 90°.



Stag RE av plast

Typ Q 040, Q 060, Q 080, Q 100

Öppningsalternativ

Utsidan/insidan helt enkelt genom vridning 90°.



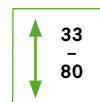

Invändiga
höjder

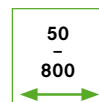

Invändiga
bredder

MASTER-serien

Lätt och tyst kabelsläpkedja
för fribärande applikationer

- Viktoptimerad konstruktion
- För höga laster och långa åkvägar
- Mycket tyst, inbyggt dämpningssystem
- Finns även i täckt utförande med plast eller aluminiumlock.

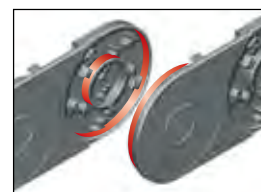

Minimalt länkslitage tack vare
"livsförlängande 2-skiveprin-
cip".



Enkel montering av C-profiler.



Avdelare kan fästas vid
installationer där kabelsläp-
kedjan är vriden 90° och vid
tillämpningar med höga
accelerationer.

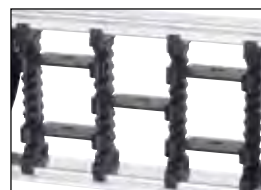

Stort urval av avdelare
för att separera kablarna

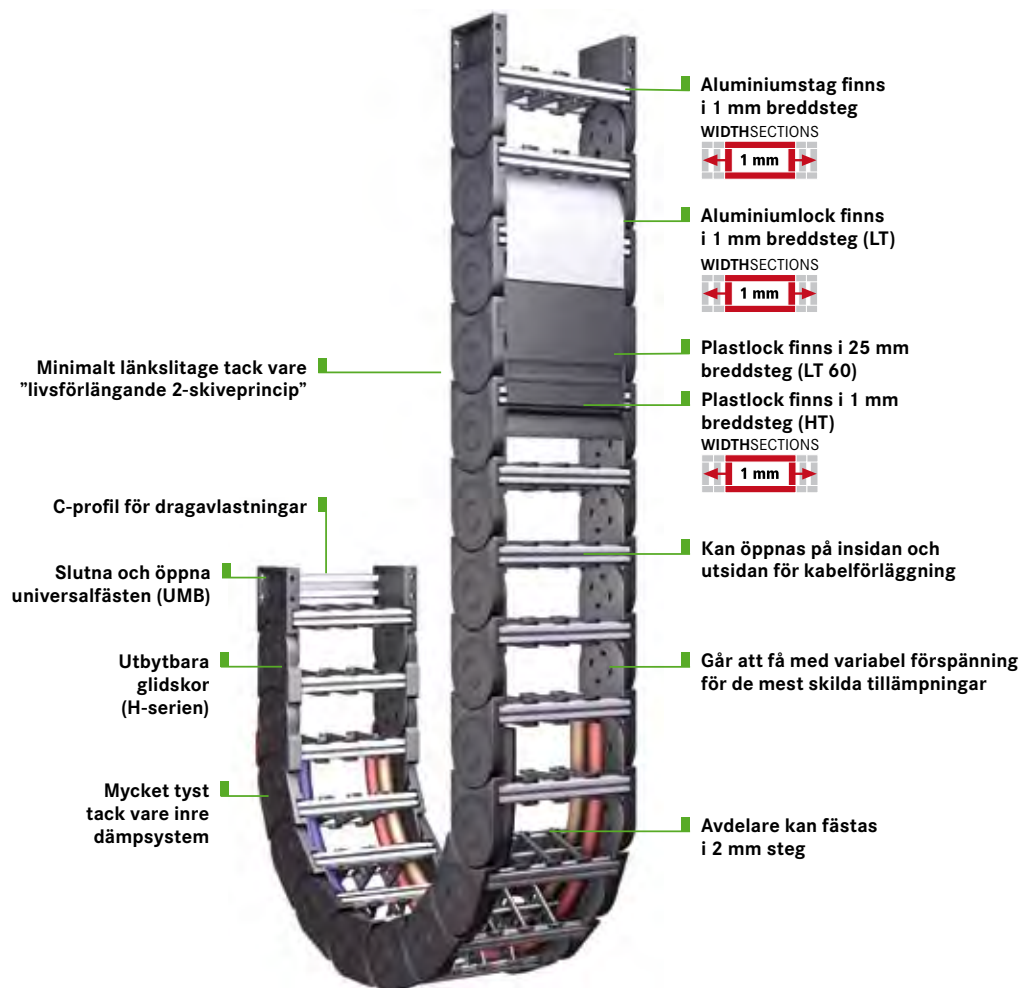

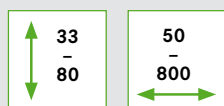

Invändiga höjder

Kedjebredder

Typ MASTER HC/LC med aluminiumstag



Översikt MASTER-serien

Typ LT med plastlock (stagtyp RDL)



Typ	h _i	B _i	Böjradie KR mm	Maximal åklängd i m	Data för fribärande installationer		
					Åkhastighet v _{max} i m/s	Åkacceleration a _{max} i m/s ²	
HC 33	33	50 - 400	60 - 300	60	10	50	**
HC 46	46	50 - 400	75 - 350	80	8	40	**
LC 60	60	75 - 600	135 - 500	7*	6	30	**
LC 80	80	100 - 800	150 - 500	8*	5	25	**

* endast fribärande

** För mer information, se www.miltron.se.

Mått i mm

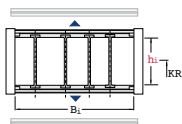

Typ HT med plastlock (stagtyp RDH)



Typ	h _i	B _i	Böjradie KR mm	Maximal åklängd i m	Data för fribärande installationer		
					Åkhastighet v _{max} i m/s	Åkacceleration a _{max} i m/s ²	
HT 33	33	50 - 400	100 - 300	50	10	50	**
HT 46	46	50 - 400	125 - 350	70	8	40	**

** För mer information, se www.miltron.se.

Mått i mm

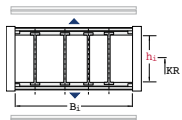

Typ LT med plastlock (stagtyp RDL)



Typ	h _i	B _i	Böjradie KR mm	Maximal åklängd i m	Data för fribärande installationer		
					Åkhastighet v _{max} i m/s	Åkacceleration a _{max} i m/s ²	
LT 60	60	53 - 300	150 - 500	6.8*	6	30	**

* Endast fribärande

** För mer information, se www.miltron.se.

Mått i mm

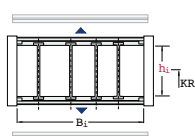

Typ LT med aluminiumlock (stagtyp RML)

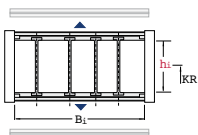

Typ	h ₁	B ₁	Böjradie KR mm	Maximal åklängd i m	Data för fribärande installationer		
					Åkhastighet v _{max} i m/s	Åkacceleration a _{max} i m/s ²	
LT 60	60	75 – 600	150 – 500	6.8*	6	30	**
LT 80	80	100 – 800	200 – 500	7.6*	5	25	**

* Endast fribärande

** För mer information, se www.miltronic.se.

Mått i mm

Belastningsdiagram

För fribärande längd L_f beroende på extra belastning

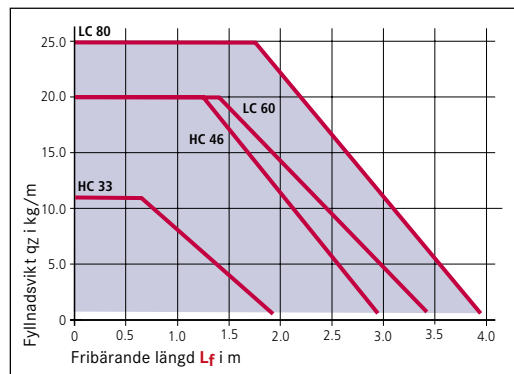

Fribärande längd L_f

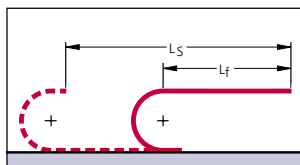

Vid längre åksträckor är nedhäng i kabelsläpkedjan tekniskt tillåtet beroende på tillämpningen.

I glidande utformning är ännu längre åksträckor möjliga (se sidan 97).

Vi ger dig gärna råd om sådana användningsområden.

Belastningsdiagram

För fribärande längd L_f beroende på extra belastning*

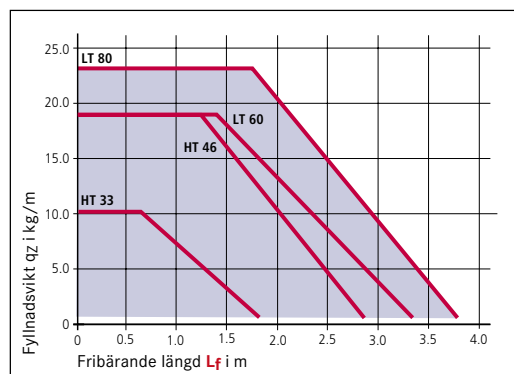



XL-serien

Kabelsläpkedjor för stora laster och med stor innerhöjd

- Stora dimensioner för grova kablar och slangar
- Låg egenvikt
- För fribärande och glidande applikationer
- Utbytbara glidskor tillverkade av mycket slitstark specialplast
- Finns även i täckt utförande med aluminiumlock.

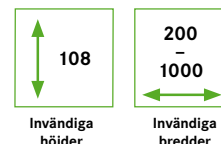

Skruvade stag och lock för högsta stabilitet även vid stora bredder.



Utbytbara glidskor för lång livslängd vid glidande applikationer.



Stabilt ändfäste av stål (olika anslutningsalternativ).



Stort urval avdelare för att separera kablarna.

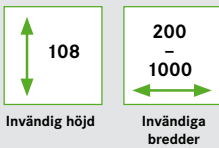

Typ XLC 1650, XLT 1650 med aluminiumstag

■ Finns i 1 mm breddsteg

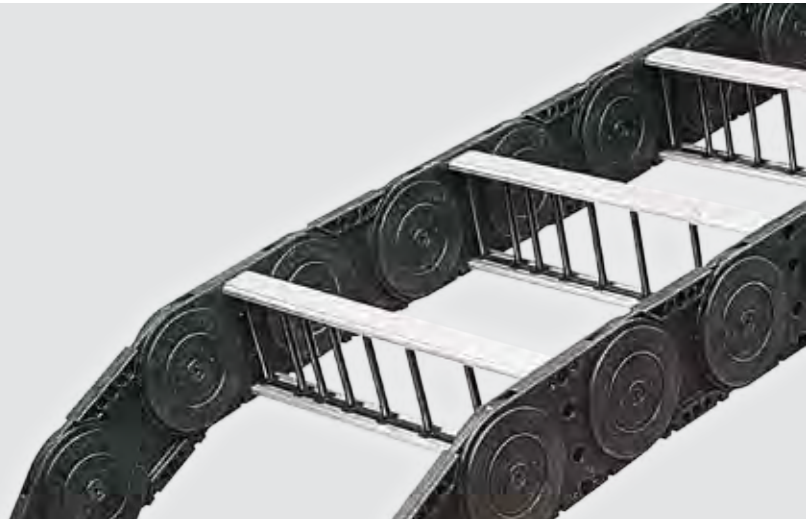

Översikt, XL-serien

Typ XLC med skruvade aluminiumstag

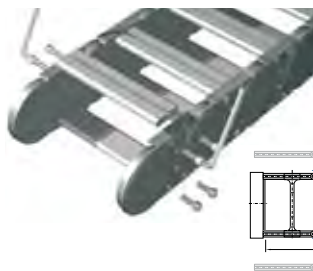

Typ	h _i	B _i	Böjradie KR mm	Maximal åklängd i m	Data för fribärande installationer		Mått i mm
					Åk hastighet v _{max} i m/s	Åk acceleration a _{max} i m/s ²	
XLC 1650	108	200 - 1000	250 - 550	350	4	25	*

* För mer information, se www.miltronic.se.

Mått i mm

Typ XLT med aluminiumlock

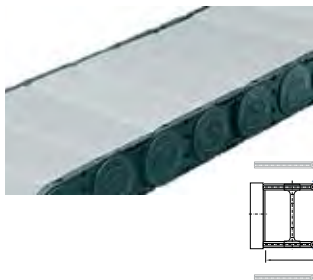

Typ	h _i	B _i	Böjradie KR mm	Maximal åklängd i m	Data för fribärande installationer		Mått i mm
					Åk hastighet v _{max} i m/s	Åk acceleration a _{max} i m/s ²	
XLT 1650	105	200 - 1000	250 - 550	300	4	20	*

* För mer information, se www.miltronic.se.

Mått i mm

Belastningsdiagram

För fribärande längd L_f beroende på extra belastning

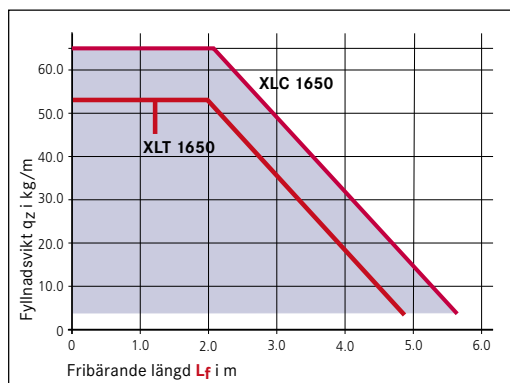

Fribärande längd L_f

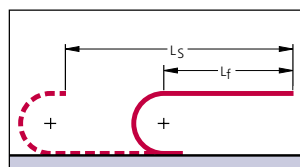

Vid längre åksträckor är nedhäng i kabelsläpkedjan tekniskt tillåtet beroende på tillämpningen.

I glidande utformning är ännu längre åksträckor möjliga (se sidan 97).

Vi ger dig gärna råd om sådana användningsområden.

Andra stagvarianter:

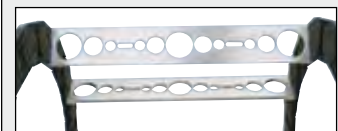

Stagvariant LG av aluminium
Optimal kabeldragning i den neutrala böjlinjen.



Stagvariant RMR
Mjuk kabelförläggning med rullar. Idealiskt för hydraulslangar med "mjuka" mantlar.

Skyddsslang för alla applikationer

- Skyddsslang för allt – från apparatskåp till avancerade robotar
- För både EEx och EMC applikationer
- Finns i olika plast- och metallmaterial
- Med internationella godkännanden för export
- Många smarta tillbehör.

Beställ katalogerna på www.miltronic.se > Kunskapsbanken eller ring Kundservice på 0155-777 80.



KOPEX





3D-LINE

Slangkedja för 3D-rörelser

- För tredimensionella rörelser
- Finns i diametrarna 40, 56, 75, 85 och 100 mm
- Används på robotar och klarar både böj- och vridrörelser, kan alltså användas till hela roboten
- Med stödränna är Robotrax idealisk för roterande rörelser
- Idealisk för vridbord
- Optimerad design för lång livslängd för monterade kablar och slangar:
 - Rätt böjradie kan alltid väljas
 - Kablar och slangar förläggs i tre separata fack.



ROBOTRAX⁷⁸

För tredimensionella rörelser

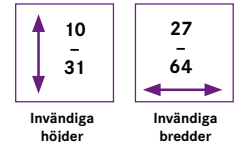

ROBOTRAX

Slangkedja för 3D-rörelser

- För tredimensionella rörelser
- Finns i diametrarna 40, 56, 75, 85 och 100 mm
- Används på robotar och klarar både böj- och vridrörelser, kan alltså användas till hela roboten
- Med stödränna är Robotrax idealisk för roterande rörelser
- Idealisk för vridbord
- Optimerad design för lång livslängd för monterade kablar och slangar:
 - Rätt böjradie kan alltid väljas
 - Kablar och slangar förläggs i tre separata fack.

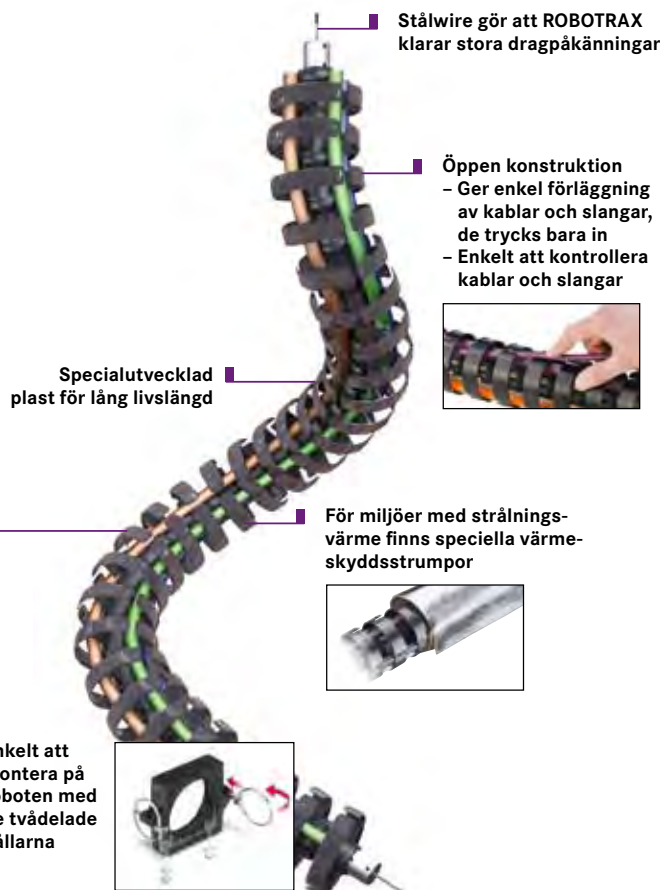

ROBOTRAX tillbehör



Stötskydd.



Böjradiebegränsare.

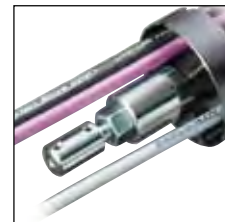

Spännanordning.



Hållare monterad på vridplatta.



Dragavlastning.



Hållare monterad på spiral fjäder.

Översikt, ROBOTRAX

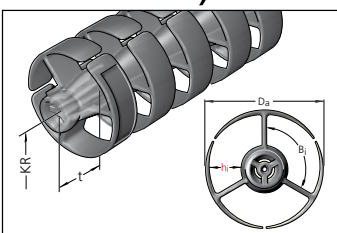

Typ	Kabel-Ø	Böjradie	Max vridning på 1 m längd	Da	Bi	hi	t
R 040	2-8.5	80	± 450°	40	27	10	21.5
R 056	2-11	115	± 300°	56	39	14	32
R 075	3-18	145	± 215°	75	52	22	40
R 085	3-20	175	± 215°	85	54	24	40
R 100	3-27	195	± 215°	100	64	31	40

För mer information, se www.miltronic.se.



STEEL-LINE

Kabelsläpkedjor av stål – lösningar för extrema applikationer

- Kan beställas i 1 mm breddsteg
- Kraftig konstruktion för höga mekaniska påkänningar
- Klarar mycket hög belastning och långa fribärande längder
- Passar bäst i extrema och särskilt utsatta miljöer
- Värmebeständiga.



S/SX-serien – 80

Extremt kraftiga och stabila stålkedjor



LS/LSX-serien – 90

Kostnadseffektiva och lätta stålkedjor



CONDUFLEX – 94

Flexibel, rektangulär "slangkedja"



MOBIFLEX – 95

Flexibel, rektangulär metallslang



S/SX-serien

Extremt kraftiga och stabila stålkedjor

- För hög belastning och tuffa miljöförhållanden
- Mycket långa fribärande längder för stora belastningar
- Ledkonstruktion med specialbultar för lång livslängd
- Beprövad konstruktion med länkband tillverkade av galvaniserat stål eller rostfritt stål
- Många olika varianter och storlekar finns
- Finns i täkta varianter med lock av aluminium eller bandstål.

Konstruktion

Kabelsläpkedjor av stål, beprövade under många år med extremt stabil länkkonstruktion med multipellänkar och specialbultar. Långa fribärande längder och höga fyllnadsvikter är möjliga tack vare den ytterst stabila konstruktionen.

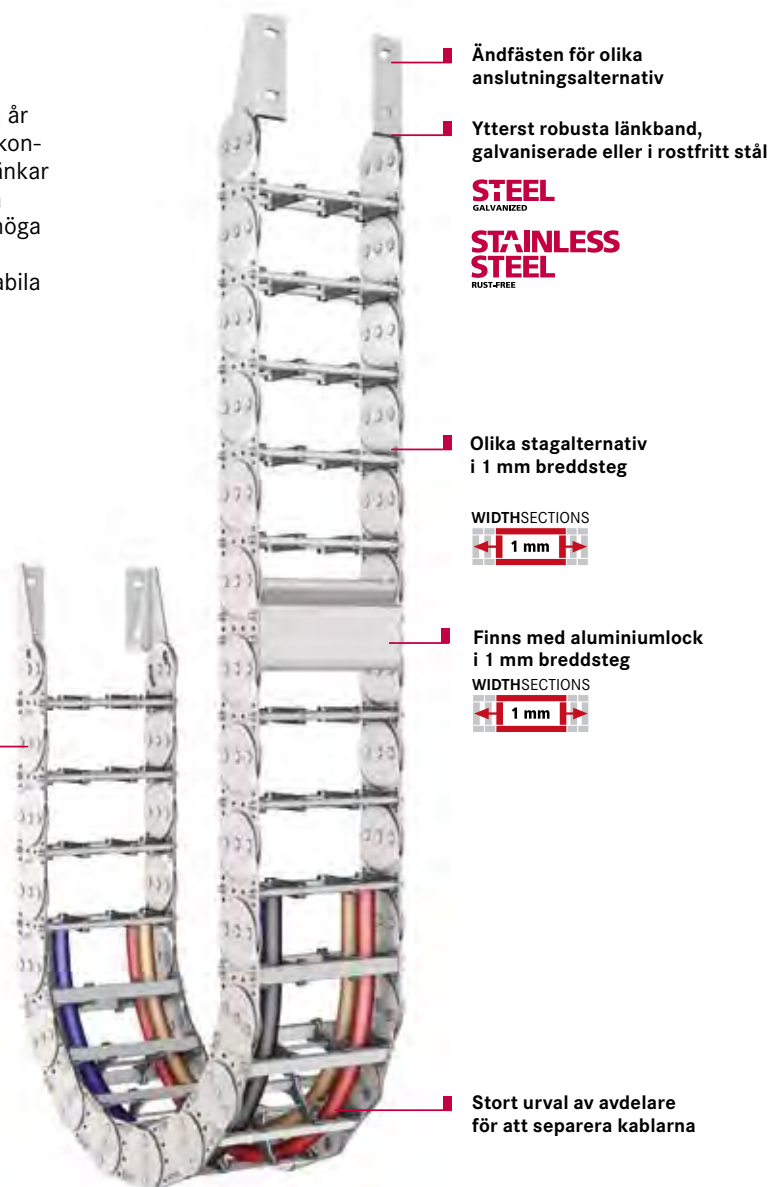

Länkkonstruktion med specialbultar för lång livslängd

Ändfästen för olika anslutningsalternativ

Ytterst robusta länkband, galvaniserade eller i rostfritt stål

STEEL
GALVANIZED
STAINLESS STEEL
RUST-FREE

Olika stagalternativ i 1 mm breddsteg

WIDTHSECTIONS
1 mm

Finns med aluminiumlock i 1 mm breddsteg

WIDTHSECTIONS
1 mm

Stort urval av avdelare för att separera kablarna



Sandwichkonstruktion: Kedjelänkblecken består av två ihopsvetsade bleck.



Finns med glidskor för glidande tillämpningar.



Länkar med specialbultar och låsringar.



Finns även som täkta varianter med aluminium- eller bandstålslock.

Översikt, S/SX-serien

Typ S/SX 0650, 0950, 1250, 1800

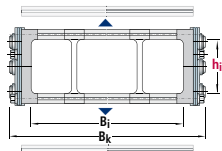

Typ	hi	Bk	Maximal åklängd fribärande installation A) i m	Data för fribärande installationer		Sidan
				Åkhastighet B)v _{max} i m/s	Åkacceleration a _{max} i m/s ²	
S/SX 0650	31	70-500	6	2.5	5.0	82
S/SX 0950	46	125-600	9	2.5	5.0	82
S/SX 1250	72	130-800	12	2.5	5.0	82
S/SX 1800	108	180-1000	18	2.0	3.0	82

A) Värden för S-versionerna; SX-versionerna, se belastningsdiagram för respektive typ

B) Värdena för SX-versionerna ska minskas med 0,5 m/s

Värdena hi och Bk beror på stagtyp.

Mått i mm

■ Finns i 1 mm breddsteg

Typ S/SX 0650-1800, heltäckt

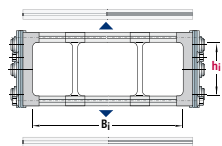

Typ	hi	Bi	Maximal åklängd fribärande installation A) i m	Data för fribärande installationer		Sidan
				Åkhastighet B)v _{max} i m/s	Åkacceleration a _{max} i m/s ²	
S/SX 0650	30	70-500	6	2.5	5.0	82
S/SX 0950	44	125-600	9	2.5	5.0	82
S/SX 1250	69	130-800	12	2.5	5.0	82
S/SX 1800	104	180-1000	18	2.0	3.0	82

A) Värden för S-versionerna; SX-versionerna, se belastningsdiagram för respektive typ

B) Värdena för SX-versionerna ska minskas med 0,5 m/s

Mått i mm

■ Aluminiumlocksystem

■ Finns i 1 mm breddsteg

Typ S/SX 2500 och 3200

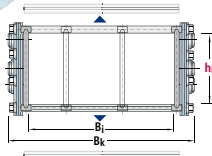

Typ	hi	Bk	Maximal åklängd fribärande installation A) i m	Data för fribärande installationer		Sidan
				Åkhastighet B)v _{max} i m/s	Åkacceleration a _{max} i m/s ²	
S/SX 2500	183	250-1200	24	2.0	3.0	86
S/SX 3200	220	250-1500	25	2.0	2.5	86

A) Värden för S-versionerna; SX-versionerna, se belastningsdiagram för respektive typ

B) Värdena för SX-versionerna ska minskas med 0,5 m/s

Värdena hi och Bk beror på stagtyp.

Mått i mm

■ Finns i 1 mm breddsteg

Typ S/SX 5000, 6000, 7000



Typ	hi	Bk	Maximal åklängd fribärande installation A) i m	Data för fribärande installationer		Sidan
				Åkhastighet B)v _{max} i m/s	Åkacceleration a _{max} i m/s	
S/SX 5000	150	150-1000	12	2.0	3.0	89
S/SX 6000	240	200-1200	18	1.5	2.0	89
S/SX 7000	370	350-1800	25	1.0	1.0	89

A) Värden för S-versionerna; SX-versionerna, se belastningsdiagram för respektive typ

B) Värdena för SX-versionerna ska minskas med 0,5 m/s

Värdena hi och Bk beror på stagtyp.

Mått i mm

■ Finns i 1 mm breddsteg

För installationer med extremt höga extrabelastningar och mycket stora släpdimensioner. Kabelsläpkedjor av typerna 5000, 6000 och 7000 är normalt specialkonstruktioner för särskilda användningsområden, exempelvis offshoreindustrin.

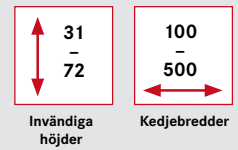
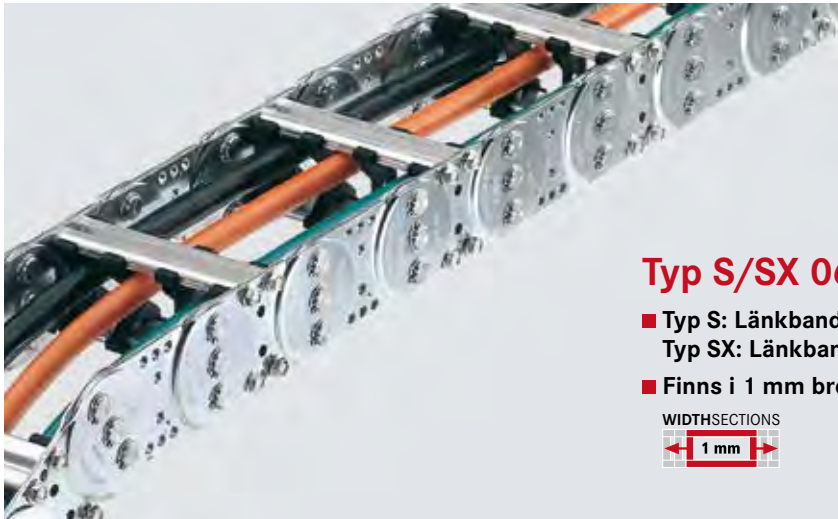

Typ S/SX 0650, 0950, 1250, 1800

- Typ S: Länkbånd av galvaniserat stål
- Typ SX: Länkbånd av rostfritt kvalitetsstål
- Finns i 1 mm breddsteg

WIDTHSECTIONS



Böjradie och delning

Typ	Böjradie KR mm												
S/SX 0650	75	95	115	125	135	145	155	175	200	250	300	400	-
S/SX 0950	125	140	170	200	260	290	320	350	410	600	-	-	-
S/SX 1250	145	200	220	260	300	340	380	420	460	500	540	600	1000
S/SX 1800	265	320	375	435	490	605	720	890	1175	1405	-	-	-

Mått i mm

Delning:

- S/SX 0650: t = 65 mm
- S/SX 0950: t = 95 mm
- S/SX 1250: t = 125 mm
- S/SX 1800: t = 180 mm

Belastningsdiagram

För fribärande längd L_f beroende på fyllnadsvikt*

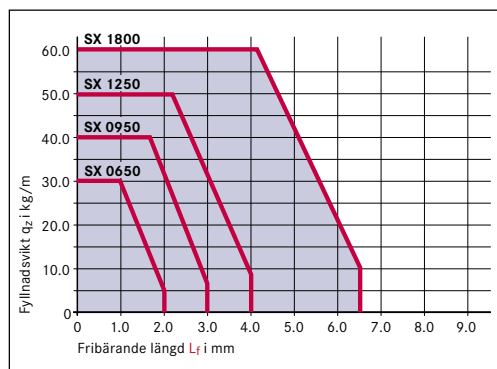
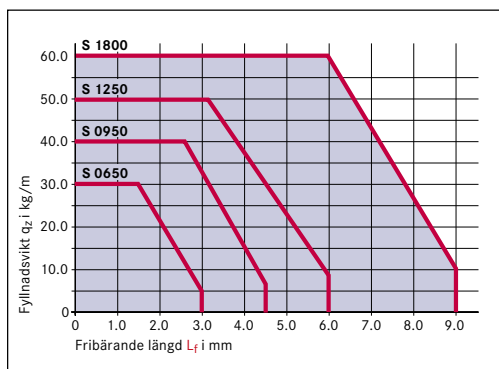

Fribärande längd L_f

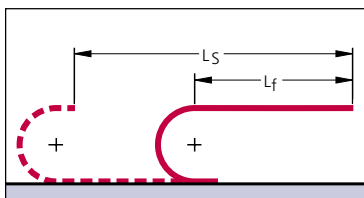

Bestämning av längd på kabelsläpkedja se sidan 20.

* Belastningsdiagram för stagvariant RV för medelbredda släpkedjor. Utrymmet för extrabelastning för större släpkedjebredder och tunga fyllnadsvikter (t.ex. RMD) är mindre på grund av den ökade egenvikten.

Exempel på benämningssnyckel

Kabelsläpkedja

S 0950

300

RS 1

200

St

2375

Avdelartyp

TS 0

4

Anslutning

FA/MA

Typ

Stagbredd B_{St}
i mm

Stagva-
riant

Böjradie KR i mm

Kedjebands-
material

Kedjelängd L_k i mm (utan
anslutning)









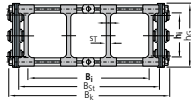

Avdelar-
typ

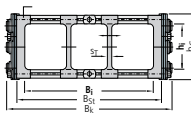
Antal avde-
lare nr

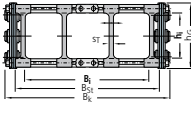
Fast/rörig anslutning

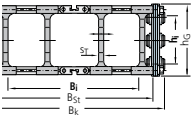
Länkbandsmaterial: St = galvaniserat stål/ER 1 = rostfritt stål/ER 1S = rostfritt stål, havsvattenresistent/ER 2 = höghållfast rostfritt stål. Kontakta oss för ytterligare information om kedjebandsmaterial. Beställning av avdelartyp: Ange beteckningen på avdelartypen (TS 0, TS 1 ...) och antalet avdelare. Bifoga om möjligt en ritning med måtten.

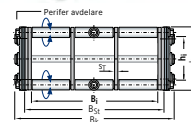
Typ S/SX 0650, 0950, 1250, 1800

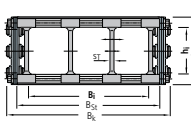
Typ LS/LSX 1050	Typ	h _i	h _G	B _k min	q _k min	B _k max	q _k max	B _i	B _{st}	KRmin	Beskrivning
  RS 2	S/SX 0650	31	50	100	3.9	400	5.2	B _k - 31	B _i + 16		<ul style="list-style-type: none"> Standardstag för lätt till medeltungt kedjeinnehåll. Skruvfastsatt på båda sidorna med 1+1 skruv.
	S/SX 0950	46	68	150	7.5	400	8.2	B _k - 37	B _i + 18		
	S/SX 1250	72	94	200	12.9	500	13.7	B _k - 44	B _i + 20		
  RS 1	S/SX 0650	31	50	100	3.9	300	4.8	B _k - 35	B _i + 20		<ul style="list-style-type: none"> Standardstag för lätt till medeltungt kedjeinnehåll. Enkelt och snabbt öppningsbar på ena sidan, skruvad på den andra.
	S/SX 0950	46	68	150	7.5	300	8.0	B _k - 43	B _i + 24		
	S/SX 1250	72	94	200	12.9	400	13.5	B _k - 48	B _i + 24		
  RV	S/SX 1250	72	94	200	13.6	600	17.0	B _k - 46	B _i + 22		<ul style="list-style-type: none"> Förstärkt stag för medeltungt till tungt kedjeinnehåll och stora kedjebredder. Skruvfastsatt på båda sidorna med 2+2 skruvar.
  RM	S/SX 0950	43	68	125	7.9	600	10.7	B _k - 37	B _i + 18		<ul style="list-style-type: none"> Förstärkt stag för medeltungt till tungt kedjeinnehåll och stora kedjebredder. Skruvfastsatt på båda sidorna med 2+2 skruvar.
	S/SX 1250	69	94	200	13.4	800	17.0	B _k - 49	B _i + 25		
	S/SX 1800	108	140	250	24.0	1000	28.5	B _k - 62	B _i + 33		
  RR	S/SX 0650	26	50	100	4.8	400	8.7	B _k - 31	B _i + 16		<ul style="list-style-type: none"> Stag med rullar, bra för till exempel hydraulslang med mjuk mantel. Skruvfastsatt på båda sidorna med 1+1 skruv.
	S/SX 0950	42	68	150	8.4	500	11.8	B _k - 35	B _i + 16		
	S/SX 1250	66	94	200	13.8	600	17.3	B _k - 40	B _i + 16		
	S/SX 1800	104	140	250	26.5	800	36.0	B _k - 49	B _i + 20		
  RMD	S/SX 0650	30	50	100	4.8	500	10.5	B _k - 35	B _i + 20	115	<ul style="list-style-type: none"> Stag av aluminium som ger en heltäckt "tubkedja". Skruvfastsatt på båda sidorna med 2+2 skruvar.
	S/SX 0950	44	68	125	10.2	600	22.0	B _k - 37	B _i + 18	170	
	S/SX 1250	69	94	150	15.4	800	32.4	B _k - 49	B _i + 25	200	
	S/SX 1800	104	140	250	26.5	1000	46.5	B _k - 62	B _i + 33	320	

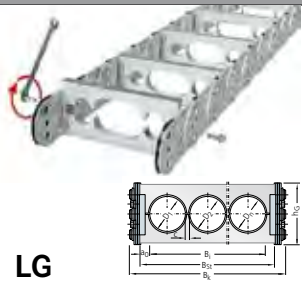

Typ S/SX 0650, 0950, 1250, 1800

Typ LS/LSX 1050	Typ	D max	hG	B _k min	q _k min	B _k max	q _k max	B _i	B _{st}	Beskrivning
	S/SX 0650	40	50	70	4.0	500	6.4	B _{St} - 18	B _k - 17	<ul style="list-style-type: none"> Delbart hålstag av aluminium för optimal kabelförläggning. Alltid kundanpassad hålbild. Skruvfastsett på båda sidorna med 2+2 skruvar.
	S/SX 0950	48	68	125	8.1	600	11.8	B _{St} - 22	B _k - 21	
	S/SX 1250	74	94	130	13.2	800	18.2	B _{St} - 22	B _k - 26	
	S/SX 1800	110	140	180	24.8	1000	33.0	B _{St} - 27	B _k - 32	

Avdelare

Monteras normalt på varannan länk

TS 0

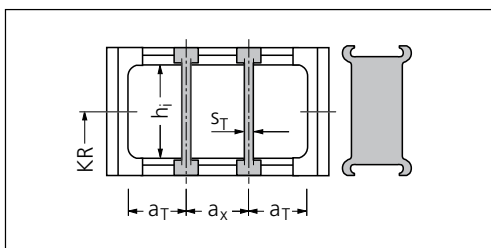

Vertikal avdelning

TS 1

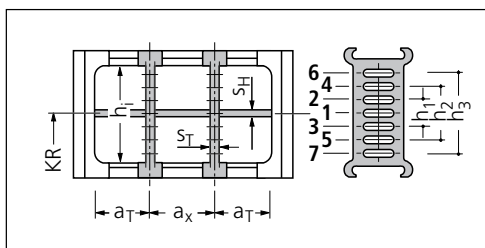

Vertikal och genomgående horisontell avdelning. Endast för S/SX 1250. Den horisontella avdelaren är i aluminium.

TS 2

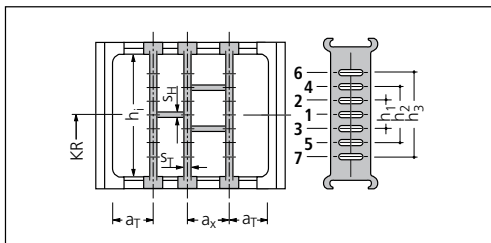

Vertikal och horisontell sektionerad avdelare. Den horisontella avdelaren är i aluminium. Endast för S/SX 1250.

TS 3

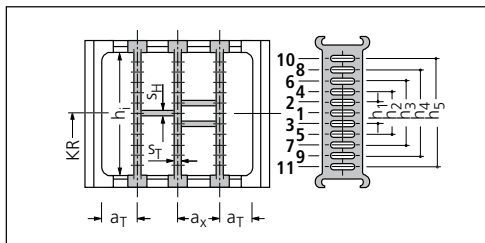

Vertikal och horisontell sektionerad avdelare. Den horisontella avdelaren är av plast och finns i flera bredder. Endast för S/SX 1800.

Tillbehör, Styrrännor

> se sidan 97

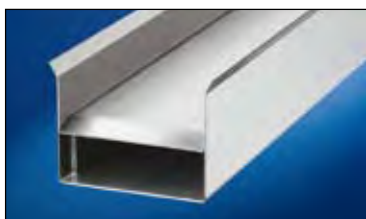

Tillbehör, Dragavlastningar

> se sidan 97



Kablar till kabelsläpssystem

> se sidan 105



Typ S/SX 0650, 0950, 1250, 1800

Ändfästen

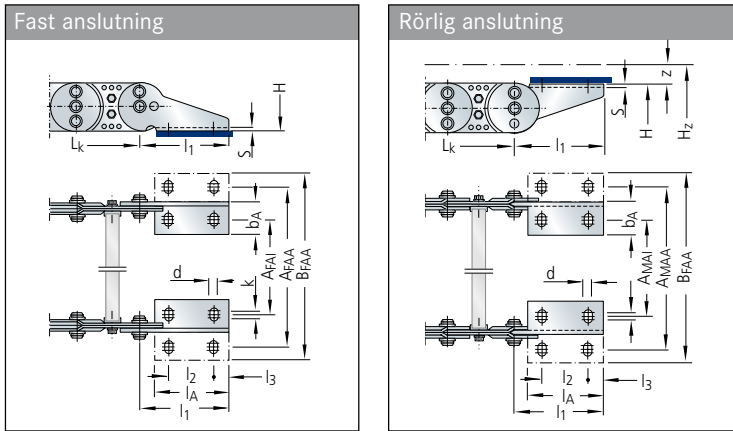

Måttabell:

Typ	l ₁	l ₂	l ₃	l _A	b _A	d	k	s	A _{FAl}	A _{FAA}	B _{FAl}	A _{MAl}	A _{MAA}	B _{MAl}	B _{MAA}
S/SX 0650	95	45	15	75	30	6.4	5	3	B _k -37	B _k +25	B _k +51	B _k -43	B _k +19	B _k +45	
S/SX 0950	125	65	20	105	55	8.4	10	4	B _k -63	B _k +49	B _k +99	B _k -71	B _k +41	B _k +91	
S/SX 1250	155	80	25	130	55	10.5	10	5	B _k -64	B _k +46	B _k +96	B _k -74	B _k +36	B _k +86	
S/SX 1800	210	115	30	175	60	13	10	5	B _k -77	B _k +53	B _k +103	B _k -88	B _k +41	B _k +91	

Mått i mm

Anslutningsvarianter

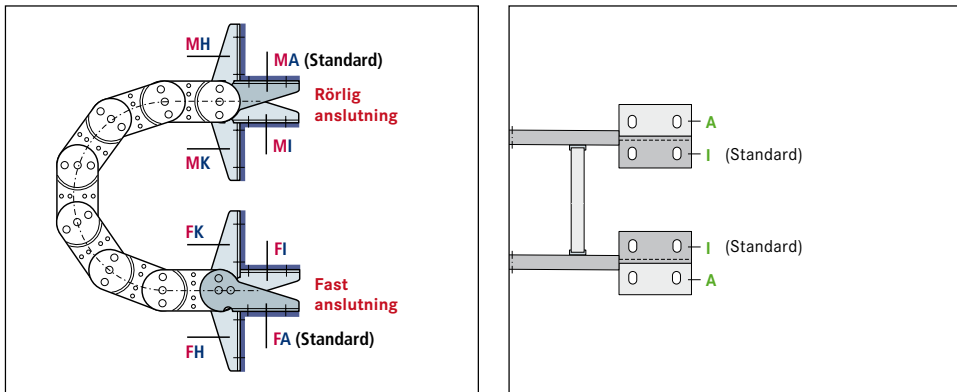

Anslutningspunkt

M - Rörlig anslutning
F - Fast anslutning

Anslutningstyp

A - Anslutning mot utsidan (standard)
I - Anslutning, insidan
H - Anslutning, vriden 90° mot utsidan
K - Anslutning, vriden 90° mot insidan

Anslutningsyta

I - Anslutningsyta mot insidan (< B_k)
A - Anslutningsyta mot utsidan (> B_k)
Vid den rörliga och fasta anslutningen kan anslutningsytorna monteras valfritt mot utsidan eller insidan.
Anslutningstypen kan enkelt ändras i efterhand.

Ändfästena är i standardversionen monterade med skruvförbandet mot utsidan och anslutningsytan mot insidan (**FAI/MAI**). Ange önskad typ av ändfäste vid beställning.

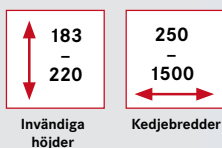

Typ S/SX 2500 och 3200

- Typ S: Länkbånd av galvaniserat stål
- Typ SX: Länkbånd av rostfritt kvalitetsstål
- Finns i 1 mm breddsteg



Sidoplåtkonstruktion för typ S/SX 2500



Sidoplåtkonstruktion för typ S/SX 3200

Böjradie och delning

Typ	Böjradie KR mm							
	365	445	600	760	920	1075	1235	1395
S/SX 2500	365	445	600	760	920	1075	1235	1395
S/SX 3200	-	470	670	870	1075	1275	1480	1785

Mått i mm

Delning:
S/SX 2500: t = 250 mm
S/SX 3200: t = 320 mm

Belastningsdiagram

För fribärande längd L_f beroende på fyllnadsvikt*

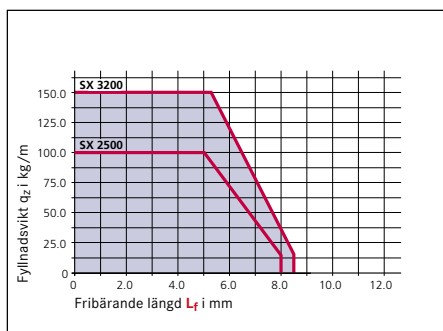
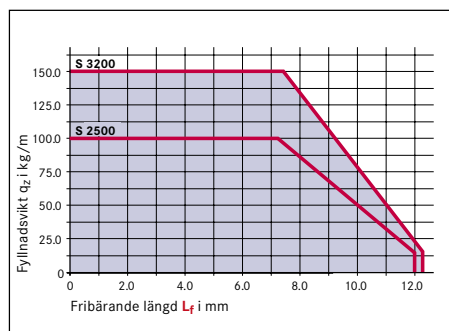

Fribärande längd L_f

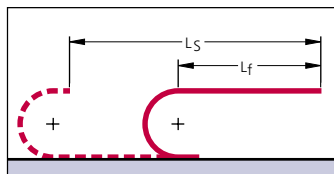

* Belastningsdiagram för medelhög fyllnadsvikt. Utrymmet för extrabelastning vid större släpkedjebredder är mindre på grund av den ökade egenvikten.

Exempel på benämningssnyckel

Kabelsläpkedja

S 2500 - 850 - LG - 760 - ER 1 - 9250

Typ Stagbredd B_{St} i mm Stagvariant Böjradie KR i mm Kedjebandsmaterial Kedjelängd L_k i mm (utan anslutning)

Avdelartyp

TS 0 / 4

Avdelartyp Antal avdelare n_T

Anslutning

FA/MA

Fast/rörig anslutning

Länkbandsmaterial: St = galvaniserat stål/ER 1 = rostfritt stål/ER 1S = rostfritt stål, havsvattenresistent/ER 2 = höghållfast rostfritt stål. Kontakta oss för ytterligare information om länkbandsmaterial.

Beställning av avdelartyp: Ange beteckningen på avdelartypen (TS 0, TS 1 ...) och antalet avdelare. Bifoga om möjligt en ritning med måtten.

Typ S/SX 2500

Typ S/SX 2500	Typ	h _i	h _G	B _k min	q _k min	B _k max	q _k max	B _i	B _{st}	Beskrivning
 <p>RM</p>	S/SX 2500	183	220	250	39	1200	44	B _k - 75	B _i + 43	<ul style="list-style-type: none"> Förstärkt stag för medeltungt till tungt kedjeinnehåll och stora kedjebredder. Skruvfastsatt på båda sidorna med 2+2 skruvar.

Mått i mm/vikter i kg/m

Typ S/SX 2500 och 3200

Typ S/SX 2500 och 3200	Typ	D max	h _G	B _k min	q _k min*	B _k max	q _k max*	a ₀ min	B _i	B _{st}	Beskrivning
 <p>LG</p>	S/SX 2500	180	220	250	36.5	1200	48.5	22	B _{St} - 44	B _k - 32	<ul style="list-style-type: none"> Delbart hålstag av aluminium för optimal kabelförläggning. Alltid kundanpassad hålbild. Skruvfastsatt på båda sidorna med 2+2 skruvar.
	S/SX 3200	220	300	250	57.5	1500	72.5	22	B _{St} - 44	B _k - 40	

* Angivna vikter under förutsättning att hålarean är ca 50% av staget.

Mått i mm/vikter i kg/m

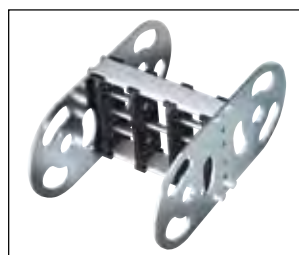

Avdelare för S/SX 2500 RM

För stagvariant RM finns det avdelare som medger olika hyllindelningar.

Kontakta oss! Vi lämnar gärna råd.

Tillbehör, Styrrännor

➤ se sidan 97



Tillbehör, Dragavlastningar

➤ se sidan 97



Kablar till kabelsläpssystem

➤ se sidan 105



Typ S/SX 2500 och 3200

Ändfästen

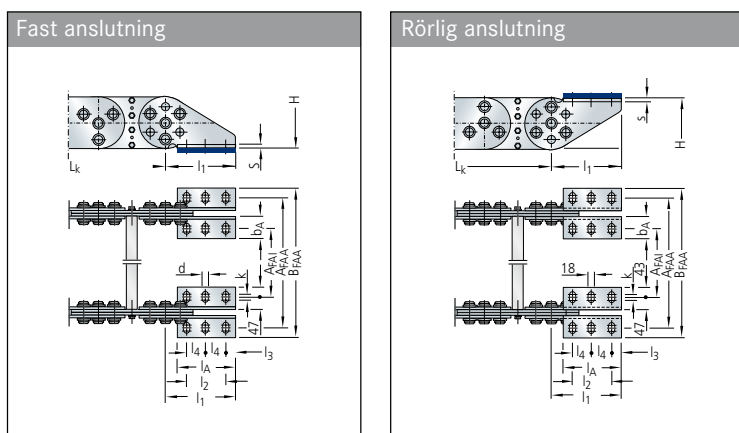

Måttabell

Typ	l_1	l_2	l_3	l_4	l_A	b_A	d	k	s	A_{FAI}	A_{FAA}	B_{FAA}	A_{MAI}	A_{MAA}	B_{MAA}
S/SX 2500	300	170	40	85	250	90	18	15	6	B_k-126	B_k+74	B_k+160	B_k-126	B_k+74	B_k+160
S/SX 3200	350	200	50	100	300	110	22	20	6	B_k-154	B_k+90	B_k+196	B_k-154	B_k+90	B_k+196

Mått i mm

Anslutningsvarianter

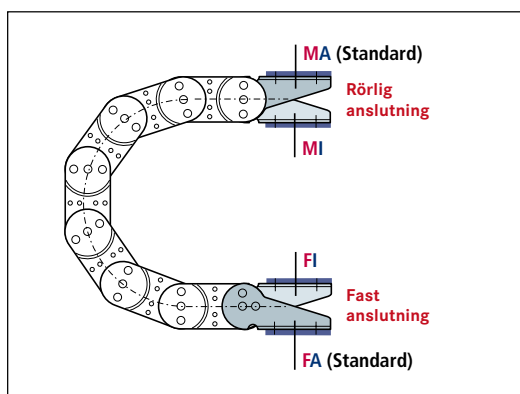

Anslutningspunkt

- M - Rörlig anslutning
- F - Fast anslutning

Anslutningstyp

- A - Anslutning mot utsidan (standard)
- I - Anslutning, insidan

I standardversionen är ändfästena monterade med anslutningen utåt (MA/FA).

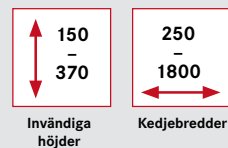

Typ S/SX 5000, 6000, 7000

- Typ S: Länkbånd av galvaniserat stål
- Typ SX: Länkbånd av rostfritt kvalitetsstål
- Finns i 1 mm breddsteg



Översikt S/SX 5000, 6000, 7000

Mått och fyllnadsvikt

Typ	Innerhöjd h_i max	Ytterhöjd h_G	Ytterbredd B_k min	Ytterbredd B_k max
S/SX 5000	150	200	250	1200
S/SX 6000	240	300	300	1500
S/SX 7000	370	450	350	1800

Större dimensioner och specialutföranden finns på begäran.

Mått i mm



Böjradie och delning

Typ	Böjradie KR mm				
S/SX 5000	500	600	800	1000	1200
S/SX 6000	700	900	1100	1300	1500
S/SX 7000	1100	1250	1500	1800	2400

Större dimensioner och specialutföranden finns på begäran.

Mått i mm

Delning:
S/SX 5000: $t = 200$ mm
S/SX 6000: $t = 320$ mm
S/SX 7000: $t = 450$ mm



Typ S/SX 5000, 6000, 7000

Belastningsdiagram

För fribärande längd L_f beroende på fyllnadsvikt

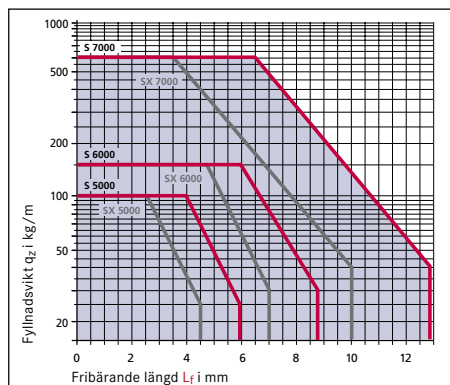

Fribärande längd L_f

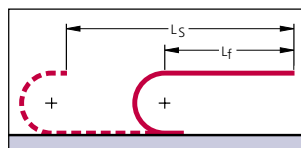

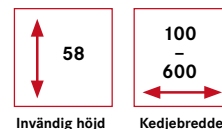

LS/LSX-serien

Kostnadseffektiva stålkedjor av lättviktskonstruktion

- Förbättrade dynamiska egenskaper tack vare viktoptimerad konstruktion
- Långa fribärande längder för liten till medelhög fyllnadsvikt
- Lock av stålband för skydd av kablarna finns på begäran.

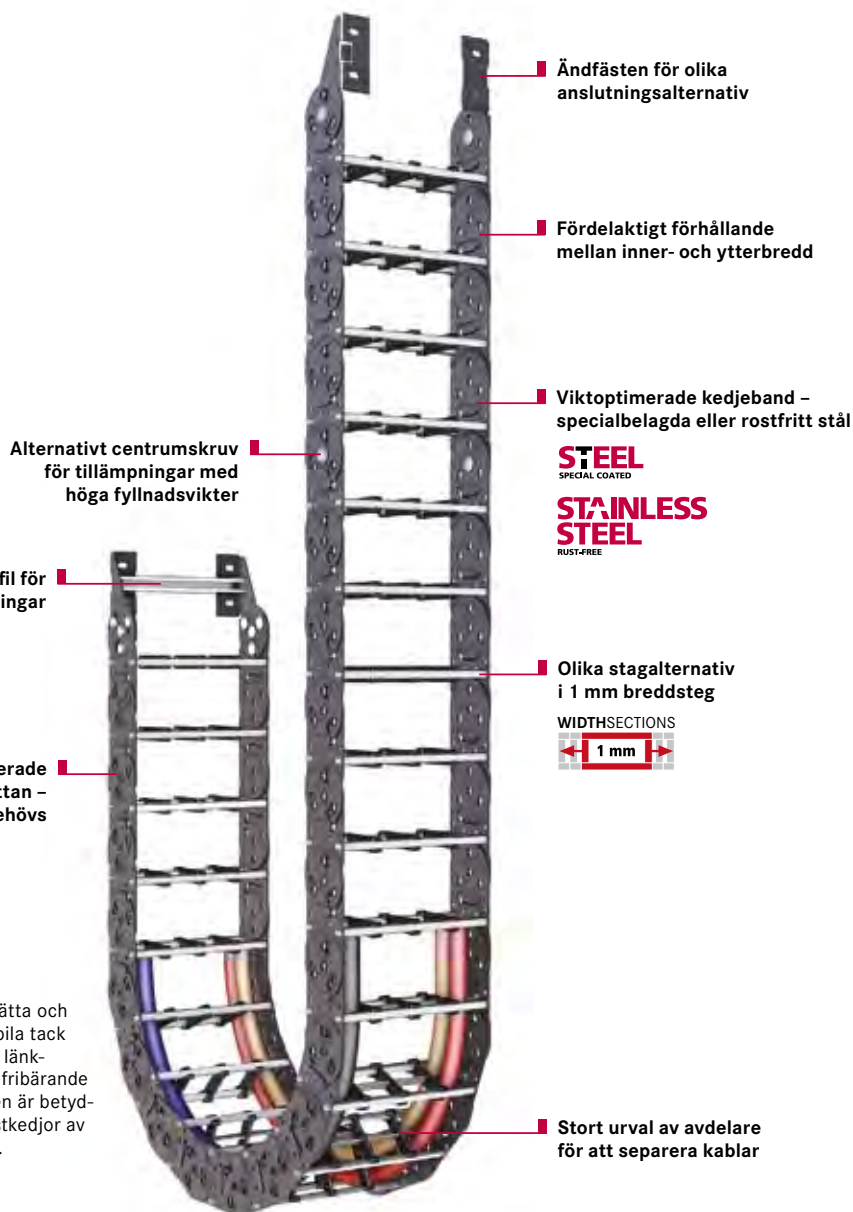

■ Ändfästen för olika anslutningsalternativ

■ Fördelaktigt förhållande mellan inner- och ytterbredd

■ Viktoptimerade kedjeband – specialbelagda eller rostfritt stål

STEEL
SPECIAL COATED
STAINLESS STEEL
RUST-FREE

■ Olika stagalternativ i 1 mm breddsteg



■ Stort urval av avdelare för att separera kablar

■ Alternativt centrumskruv för tillämpningar med höga fyllnadsvikter

■ C-profil för dragavlastningar

■ Länkarna är integrerade i kedjelänksplattan – inga skruvar behövs

Konstruktion

Kedjorna är mycket lätta och trots det mycket stabila tack vare den optimerade länk-konstruktionen. Den fribärande längden hos LS-serien är betydligt större än för plastkedjor av motsvarande storlek.



Viktoptimerade länkar bestående endast av ett bleck.



Lätta länkband utan skruvar – specialbeläggning eller rostfritt stål.



Alternativ: centrumbult och låsring för tillämpningar med stora belastningar.



Alternativ: C-profil för dragavlastningselement som fästs i ändfästet.

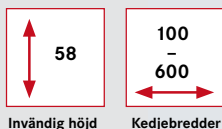

Typ LS/LSX 1050

- Typ LS: Länkbånd av specialbelagt stål
Typ LSX: Länkbånd av rostfritt kvalitetsstål
- Finns i 1 mm breddsteg



Typ	h_i	B_k	Maximal åklängd A) i m	Data för fribärande installationer	
				Åkhastighet B) v_{max} i m/s	Åkacceleration a_{max} i m/s ²
LS/LSX 1050	58	100-600	10	5C)	10

Mått i mm

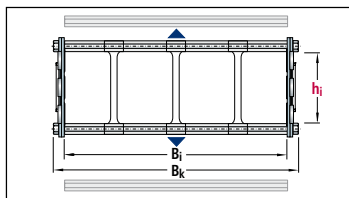

Konstruktionsriktlinjer för utförande med centrumbultar och stag

- Kedjelängd > 4 m: centrumbultar **eller** stag på varje kedjelänk
- Kedjebredd B_{St} > 400 mm: centrumbultar **eller** stag på varje kedjelänk
- Åkhastighet > 2,5 m/s: centrumbultar **eller** stag på varje länk
- Användning av stödrullar: centrumbultar **och** stag på varje kedjelänk

- Värdena h_i och B_k beror på stagtyp.
A) Värden för LS-versionerna; LSX-versionerna, se belastningsdiagram
B) Värdena för LSX-versionerna ska minska med 0,5 m/s
C) Maxvärden

Böjradie och delning

Typ	Böjradie KR mm								
	LS/LSX 1050	105	125	155	195	260	295	325	365

Mått i mm

Delning: $t = 105$ mm

Belastningsdiagram

För fribärande längd L_f beroende på fyllnadsvikt*

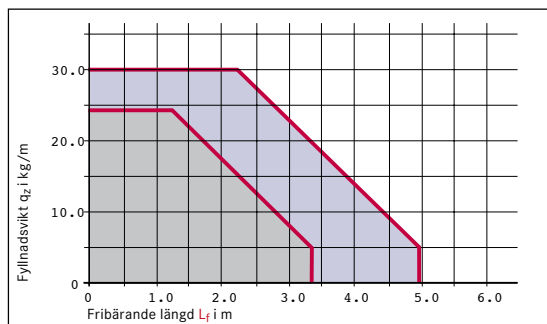

Fribärande längd L_f

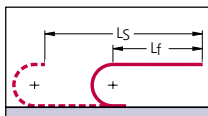

Bestämning av längd på kabelsläpkedja, se sidan 21.

* Belastningsdiagram för stagvariant RS för medelbredda släpkedjor. Utrymmet för extrabelastning för större släpkedjebredder och tunga fyllnadsvikter (t.ex. RR) är mindre på grund av den ökade egenvikten.

- Med svart specialbeläggning
- Material ER 1, ER 1S och LS 1050 med galvaniserad yta

Exempel på benämningssnyckel

Kabelsläpkedja						Avdelartyp		Anslutning
LS 1050	180	RS 2	125	Sb	2415	TS 0	4	FA/MA
Typ	Stagbredd B_{St} i mm	Stagvariant	Böjradie KR i mm	Kedjebandsmaterial	Kedjelängd L_k i mm (utan anslutning)	Avdelartyp	Antal avdelare n_T	Fast/rörlig anslutning

Länkbandsmaterial: Sb = specialbelagt stål/ER 1 = rostfritt stål/ER 1S = rostfritt stål, havsvattenresistent.
Kontakta oss för ytterligare information om kedjebandsmaterial.
Beställning av avdelartyp: Ange beteckningen på avdelartypen (TS 0, TS 1 ...) och antalet avdelare.
Bifoga om möjligt en ritning med måtten.

Typ LS/LSX 1050

Typ LS/LSX 1050	h _i	h _G	B _k min	q _k min	B _k max	q _k max	a ₀ min	B _i	B _{st}	Beskrivning
<p>RS 2</p>	58	80	100	3,7	400	4,2		B _k -16	B _{st} =B _i	<ul style="list-style-type: none"> Standardstag för lätt till medeltungt kedjehåll. Skruvfastsett på båda sidorna med 1+1 skruv.
<p>RV</p>	58	80	100	4	600	5,9		B _k -16	B _{st} =B _i	<ul style="list-style-type: none"> Förstärkt stag för medeltungt till tungt kedjehåll och stora kedjebredder. Skruvfastsett på båda sidorna med 2+2 skruvar.
<p>RR</p>	54	80	100	4,3	500	8		B _k -16	B _{st} =B _i	<ul style="list-style-type: none"> Stag med rullar, bra för till exempel hydraulslang med mjuk mantel. Skruvfastsett på båda sidorna med 1+1 skruv.
<p>LG</p>	48	80	80	4,1	600	8,1	14	B _{st} - 2 A ₀	B _k - 18	<ul style="list-style-type: none"> Delbart hålstag av aluminium för optimal kabelförläggning. Alltid kundanpassad hålbild. Skruvfastsett på båda sidorna med 2+2 skruvar.

Avdelare

Monteras normalt på varannan länk

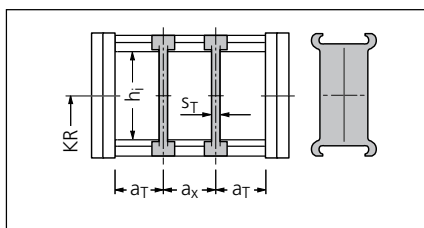

TSO, vertikal avdelning.

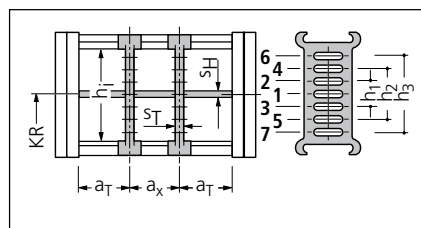

TS1, vertikal och genomgående horisontell avdelning.

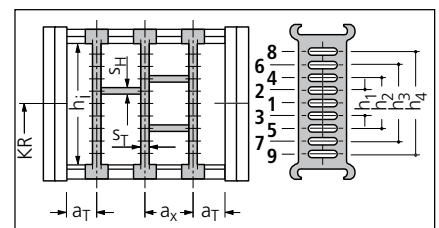

TS2, vertikal och sektionerad horisontell avdelning.

Tillbehör, Styrrännor
 ➤ se sidan 97

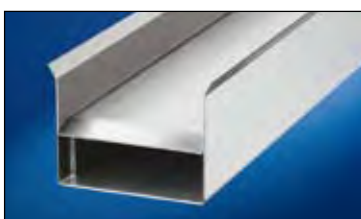

Tillbehör, Dragavlastningar
 ➤ se sidan 97



Kablar till kabelsläpssystem
 ➤ se sidan 105



Typ LS/LSX 1050

Ändfästen

Fast anslutning

Anslutningsvariant FA

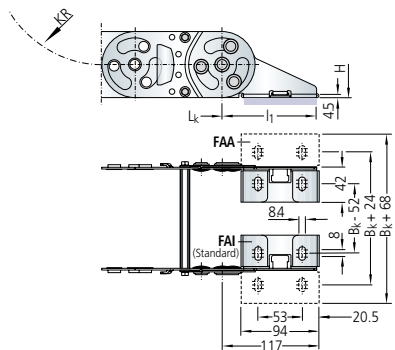

Rörlig anslutning

Anslutningsvariant MA

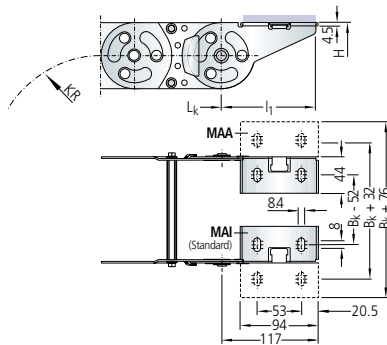

Olika varianter av ändfästen för den fasta och rörliga anslutningen är möjliga enligt ritningen.

Ange önskad anslutningsvariant enligt beställningsnyckeln.

Anslutningsvariant MI

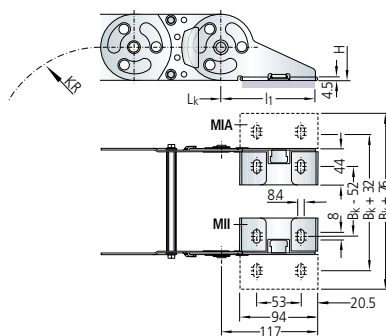

Anslutningsvarianter

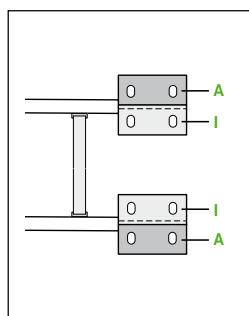
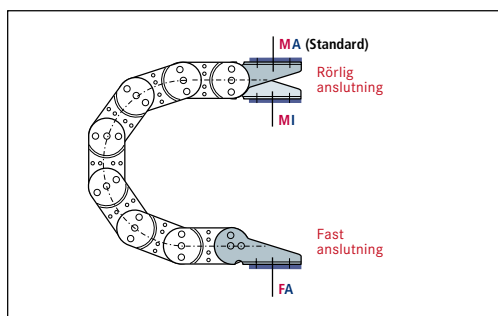

Anslutningspunkt

- M - Rörlig anslutning
- F - Fast anslutning

Anslutningstyp

- A - Anslutning mot utsidan (standard)
- I - Anslutning, insidan

Anliggningsyta

- I - Anliggningsyta mot insidan (< B_k)
- A - Anliggningsyta mot utsidan (> B_k)



CONDUFLEX

Flexibel, rektangulär "slangkedja"

- Mycket tät konstruktion
- Med extra skyddsbyglar, idealiskt för heta spån
- Enkelt byte av länkar vid yttre skada
- Enkla att förkorta eller förlänga i efterhand
- TÜV-typprovad enligt 2 PFG 1036/10.97.

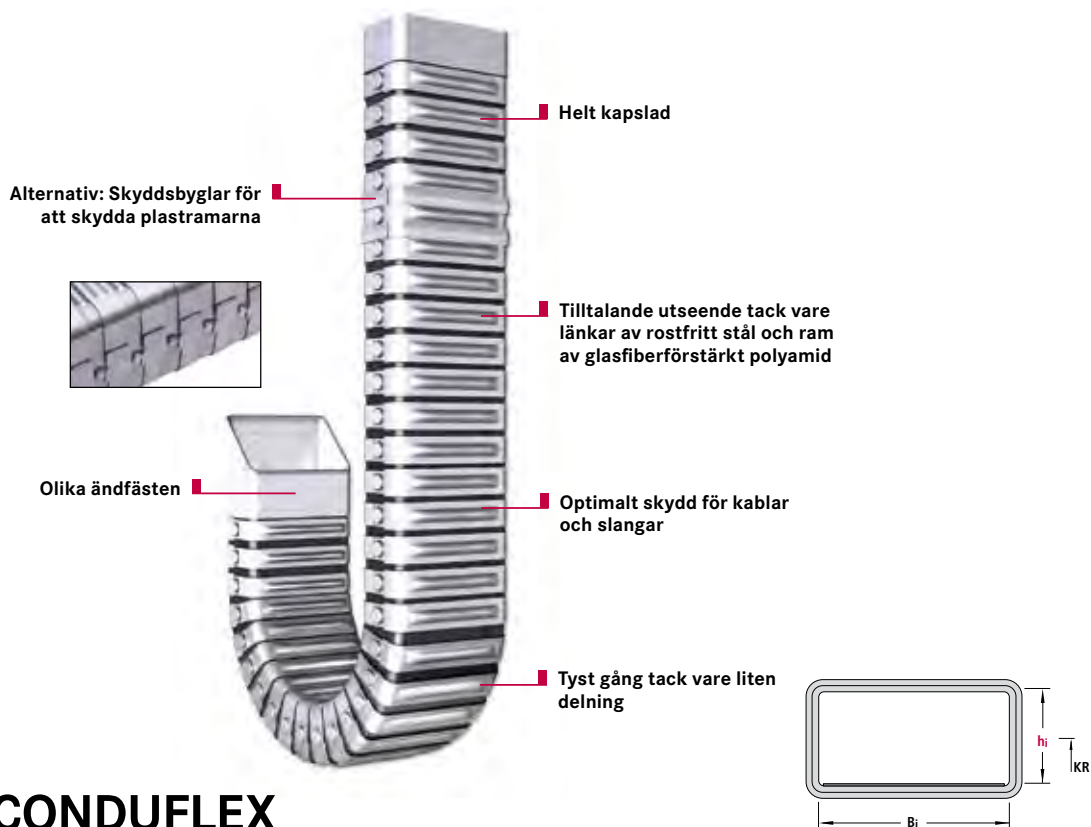

Översikt, CONDUFLEX

Typ	h_i	B_k	Maximal åklängd i m	Data för fribärande installationer		
				Åk hastighet v_{max} i m/s	Acceleration a_{max} i m/s ²	
CF 055	25	45	3.0	10	20	*
CF 060	40	36	3.5	10	20	*
CF 085	38	73	4.0	8	18	*
CF 115	52	102	5.0	8	16	*
CF 120	70	100	5.5	6	15	*
CF 175	72	162	6.0	6	12	*

* För mer information, se www.miltronic.se.

Mått i mm

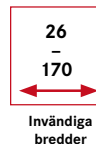

MOBIFLEX

Flexibel, rektangulär metallslang

- Helt tät konstruktion
- Idealisk för heta metallspån
- Friberande tack vara det integrerade, förspända stålbandet.

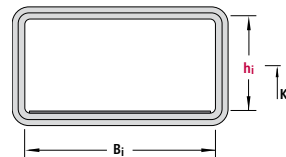
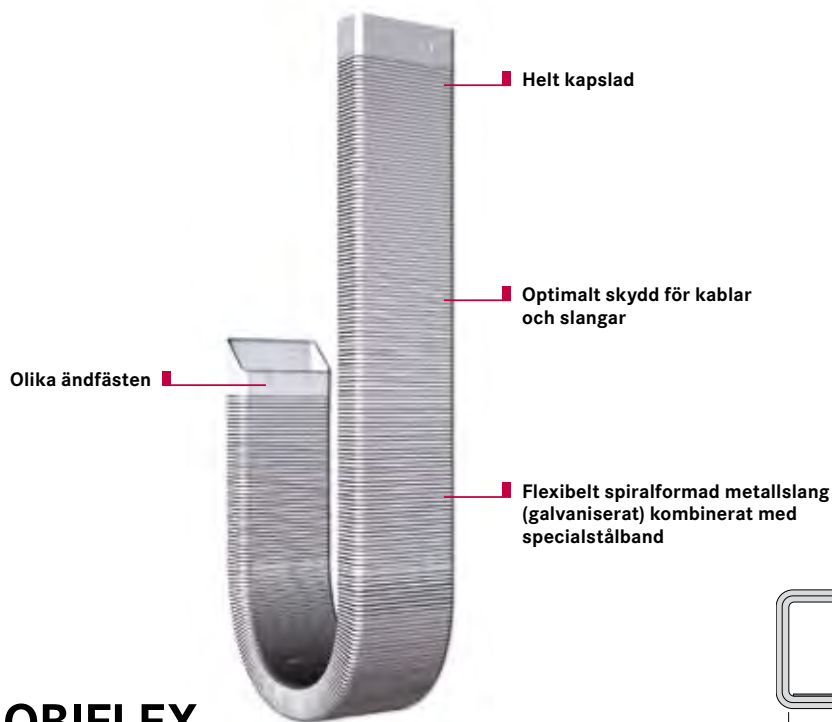

Översikt, MOBIFLEX

Typ	hi	Bk	Maximal åklängd i m	Data för friberande installationer		
				Åk hastighet v _{max} i m/s	Acceleration a _{max} i m/s ²	
MF 030.1	24	26	2.0	10	20	*
MF 050.1	24	45	3.0	10	20	*
MF 050.2	44	45	3.0	10	20	*
MF 080.1	40	80	3.5	10	18	*
MF 080.2	54	80	3.5	10	18	*
MF 080.3	78	80	3.5	10	18	*
MF 110.1	53	109	4.0	6	15	*
MF 110.2	73	109	4.0	6	15	*
MF 110.3	108	109	4.0	6	15	*
MF 170.1	72	170	5.0	6	12	*
MF 170.2	102	170	5.0	6	12	*
MF 170.3	167	170	5.0	6	12	*

* För mer information, se www.miltronic.se.

Mått i mm

Miltronic komplett kontaktionsleverantör



Kontaktion

Översikt

Miltronic erbjuder ett mycket brett utbud av kontaktion, från de erkänt bästa leverantörerna.



EPIC®

Kontaktion för kräsna!

Rektangulära, mångpoliga kontaktion i ny design. Enligt VDE-, DIN- och EN-standard. Uppfyller ROHS, internationella godkännanden samt IP65.



EPIC®

CIRCON

Ett lätt val!

Runda kontaktion i helmetall, enligt industristandard. För kraft- och signalöverföring i krävande miljöer. IP65 samt uppfyller ROHS.



Beställ foldrarna på www.miltronic.se > Kunskapsbanken, eller ring Kundservice på 0155-777 80.



Tillbehör

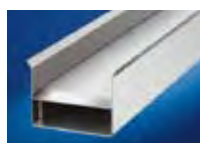

Styrrännor - 98



Stödrännor - 101



Dragavlastningar - 102



**Profilskenor
för dragavlastningar** - 102

Styrrännor

Vid långa åksträckor glider kabelsläpkedjans övre del på den undre delen. Bortom den fasta anslutningen glider kabelsläpkedjan på styrrännans glidyta (stöd).

Styrrännorna hindrar den övre rännan från att halka av den undre rännan och ger en lugn gång med lågt slitage.

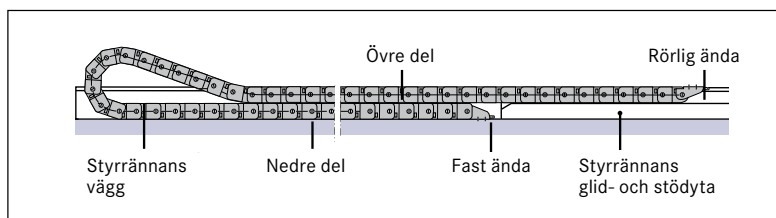

Den ekonomiska lösningen: Vi rekommenderar att den fasta anslutningen placeras mitt på åksträckan (central matning). Det ger de kortaste längderna på kabelsläpkedja, kablar och styrränna.

Ensidigt kabelsläputförande (standardanslutning)

$$L_{KA} = L_S + L_{Z1} + L_{Z2}$$

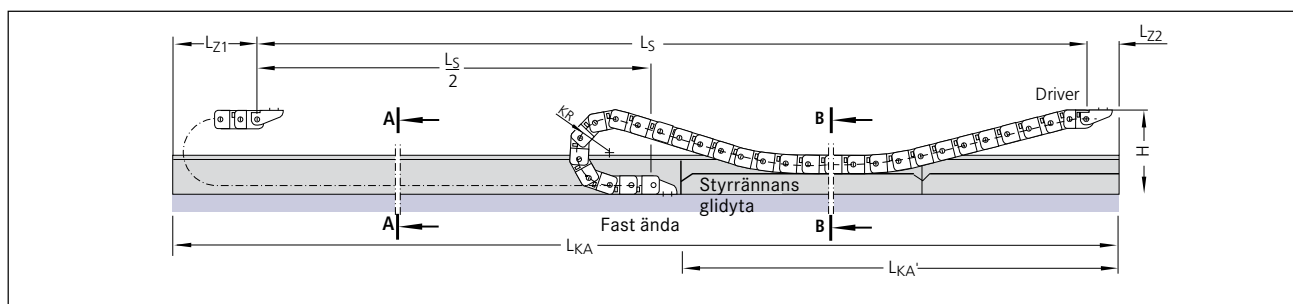

Motstående kabelsläputförande (standardanslutningar)

$$L_{KA} = L_S + 2 L_{Z1} + X$$

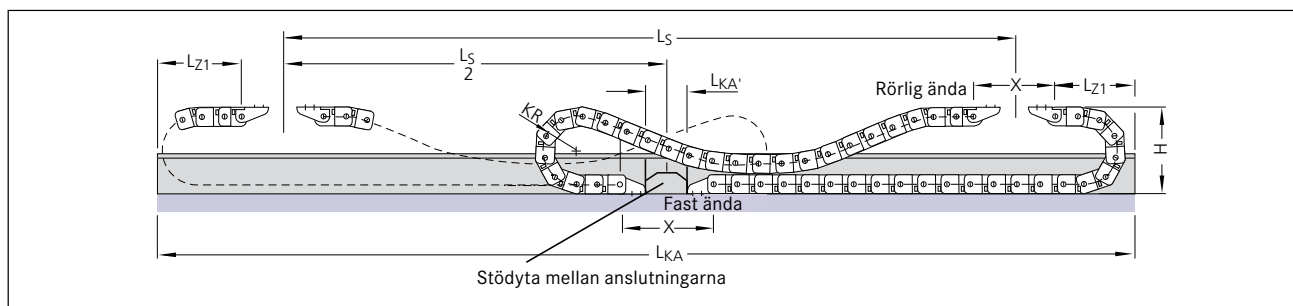

Förklaring av termer – styrrännor

L_S = kabelsläpkedjans åksträcka

L_{KA} = rännans längd

L_{KA}' = rännans längd med stöd
($\triangleq L_S/2$) vid ensidigt utförande
($\triangleq X - 2 l_1$) vid motstående utförande

L_{Z1} = extramått för böjens överhäng
($\triangleq \Delta \bar{U}B + 50$ mm) med standardanslutning

L_{Z2} = extramått för anslutning
($\triangleq l_1 + 50$ mm)

X = avstånd mellan anslutningarna vid motstående utförande

Beroende på kedjans storlek är kanalens inre bredd 4–5 mm större än bredden på den styrda kabelsläpkedjan. Beroende på åksträckan ska kabelsläpkedjans anslutningshöjd minskas.

Kontakta oss! Vi hjälper gärna till att beräkna måtten på styrrännan så att den passar din tillämpning.

Styrrännor av stålplåt – standardutförande

Vi tillverkar styrrännor av stålplåt, kundanpassade för din tillämpning. Därvidlag kan vi tillgodose så gott som alla önskingar beträffande specialform och fästen. En särskild glidplatta kan limmas på för att minska glidmotståndet och slitaget mellan kabelsläpkedjan och stödet. Vi rekommenderar användning av särskilda glidplattor vid hastigheter > 0,5 m/s och vid frekventa åkcykler.

- Mycket enkel montering – ingen inbördes uppriktning av styrrännornas sidoväggar eftersom rännorna inte har några lösa sidoväggar
- Stora stödbredder tack vare stabil U-konstruktion och lätta fastsättningsalternativ:
 - standard fästplattor
 - svetsning på plats
 - olika speciallösningar med konsoler
- Finns även i korrosionsbeständigt, saltvattenresistent utförande

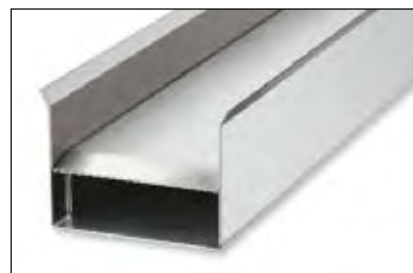

Material: Galvaniserad stålplåt/rostfritt stål

Leveranslängd: Standardlängd 2 m/ speciallängder på begäran

Alternativt standardfäste med fästplattor

En fästplatta som monteras i skarvpunkterna håller fast rännan och garanterar en exakt anslutning i skarvpunkterna.

- Optimal rakhet i skarvpunkterna
- Minskade installationstider
- Minimalt antal anslutningar
- Säkert fäste även under svåra förhållanden

V.g. ange kanalsystem vid beställning av fästplattor.

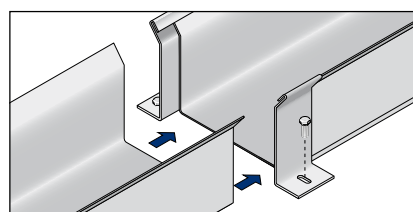

Exempel på speciallösningar

Öppen ränna

- För finkorniga smutspartiklar, vatten etc.
- Damm och smuts kan droppa igenom tack vare den öppna utformningen
- Användningsområden tvättanläggningar, träindustri, komposteringsanläggningar etc.

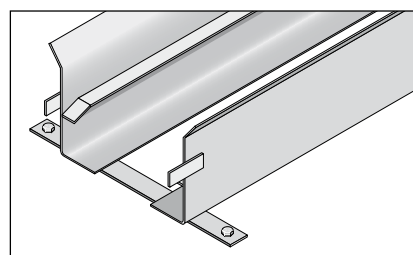

Montering

Kabelschlepps styrrännor kan monteras på många olika sätt, med standard- eller specialfästen. Det får inte finnas någon sidförskjutning i skarvarna mellan de enskilda kanalelementen, dvs. sidoväggar och botten ska bilda en jämn yta.

Påsvetsade fästplattor

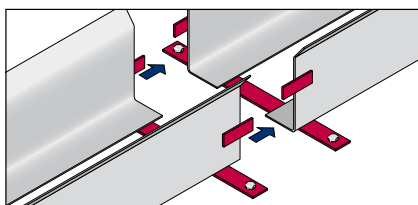

- Mycket enkel montering – ingen inbördes uppriktning av styrrännornas sidoväggar eftersom rännorna inte har några lösa sidoväggar
- Optimal rakhet uppnås i skarvpunkterna
- Minskade installationstider
- Minimalt antal anslutningar
- Plug-in-system.

Fribärande anslutningspunkter

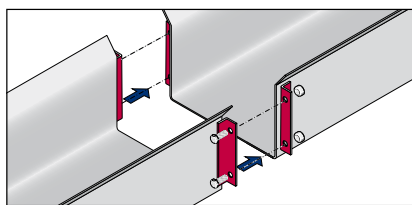

- Fribärande skarvpunkter utan stöd, med flänsanslutningar
- Säker, fast anslutning i skarvpunkter även vid stora vibrationer eller vid fribärande kanalinstallationer.

Fastsättning med fästvinklar

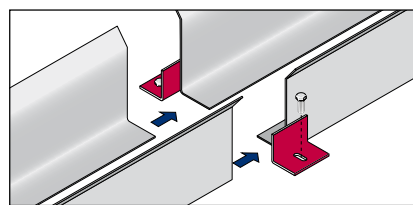

- Enkelt montage
- Minskade installationstider
- Minimalt antal anslutningar.

Modulstyrrännor av stål eller aluminium

- Enkelt byte av enskilda rännsegment, även i redan installerade rännsystem
- Vridstyva sidoväggar i rännorna tack vare optimal form
- U-format, profilerad fasning (stål)
- Ihåliga profilskenor (aluminium)
- Fästs på C-profiler eller direkt på monteringsytan
- Fästelement som utjämnar höjdtoleranserna i monteringsytan
- Båda systemen med klättringsskydd som tillval
- Kan levereras med bottenplåt på begäran
- Mycket motståndskraftig mot saltvatten och korrosion (aluminium och kvalitetsstål)
- Jämn, slät inneryta
- Högkvalitativ konstruktion

Enkel fastsättning och uppriktning av rännornas sidoväggar med rännhållare. Rännornas sidoväggar skjuts helt enkelt in i rännhållaren och fästs.



- Enkelt byte av enskilda rännsegment i ett installerat rännsystem.

Exempel på festsättningsalternativ



Direkt fastskruvning i golvet



Fäste på C-profiler

- Enkel horisontell uppriktning.



Fastsättning med fästelement

Plasthållare som hjälp vid uppriktningen

- Höjdtjämnning tack vare kilformen
- Avlånga hål i fästena för utjämnning av horisontella toleranser i monteringshålen.



Stödrännor

Det krävs en plan yta för att kabelsläpkedjan ska fungera tillförlitligt. Om det inte finns en sådan, behövs det en stödränna. Standardlängden är 2 m. Speciallängder finns på begäran.

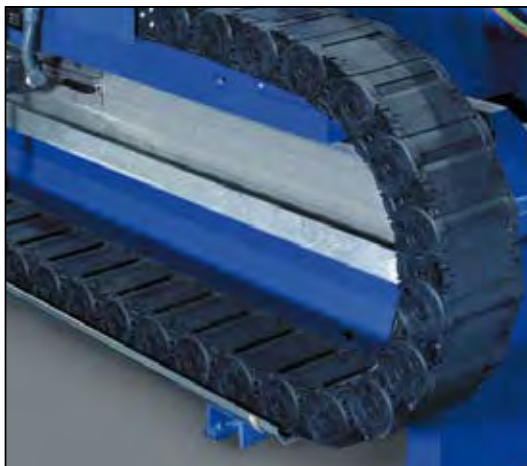

Standardutförande

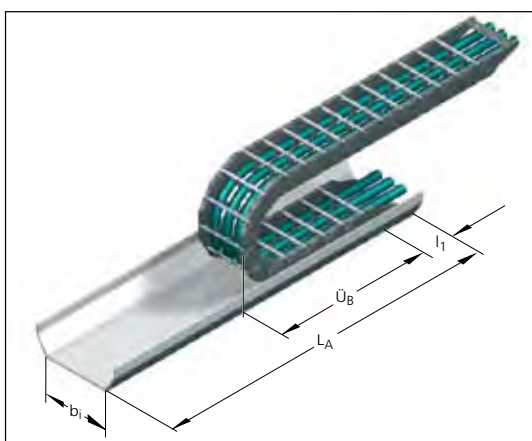

Material: Galvaniserad stålplåt
Rostfri stålplåt
Aluminiumplåt



Kontakta oss om det behövs stödrännor i delat utförande. Vi ger dig gärna råd.

Invändig bredd (med standardanslutning)

$$b_1 \text{ min} \approx B_k + 16 \text{ mm}$$

Längd (med standardanslutning)

$$L_A = \frac{L_s}{2} + \ddot{U}_B + l_1$$

Ü_B - böjens överhäng
l₁ - anslutningslängd

Om det sitter en dragavlastning vid den fasta anslutningen ska stödrännans längd ökas motsvarande mycket.

Dragavlastningar

Dragavlastningskammor

För separat dragavlastning eller fastsättning av kablarna utanför kabelsläpkedjan – passar alla kabelsläpkedjor. Dragavlastningarna har kammar på båda sidor. Därmed kan varje kabel fästas säkert med två buntband.

Kammar på båda sidor för fixering av kablarna

- Säkert fäste med två eller fyra buntband
- Högre spännkraft än för ensidiga dragavlastningskammor
- Jämn överföring av drag- och tryckkrafter
- Minimal kabelrörelse

Dragavlastningskam med C-profilanslutningar, för UNIFLEX Advanced och MC 0650 med UMB-fästen



Art-nr	b1 mm	b4 mm	Antal tänder
83513535	54	21	3
83513536	79	46	5
83513537	104	71	7
83513538	129	96	9
83513539	154	121	11
83514324	179	146	13
83514325	229	196	17
83514326	254	221	19

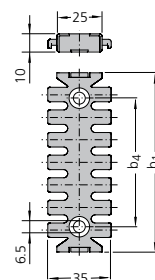

Dragavlastningskam för montering på UNIFLEX och C-profilskenor



Art-nr	b1 mm	b2 mm	b3 mm	Antal tänder
83511446	50	53	14	3
83511451	65	53	14	4
83511456	70	70	20	4

Art-nr	b1 mm	b2 mm	b4 mm	Antal tänder
83511447	70	53	15	4
83511448	90	53	35	6
83511449	115	53	60	8
83511450	142	53	87	10
83511452	90	53	25	6
83511453	115	53	50	8
83511454	140	53	75	10
83511455	165	53	100	12
83511457	95	70	20	6
83511458	120	70	40	8
83511459	145	70	65	10
83511460	170	70	90	12
83511461	195	70	115	14
83511462	220	70	140	16
83511463	245	70	165	18
83511464	270	70	190	20

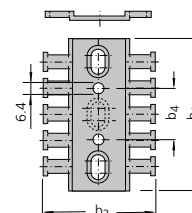
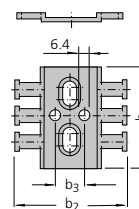

Profilskenor för dragavlastningar



Art-nr	Benämning	Förskruvning	Slits	Material
83511942	25x10	M6	11 mm	Stål
83513729	34x15	M10	16 mm	Aluminium

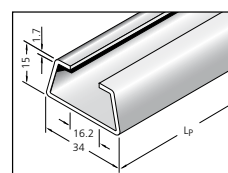
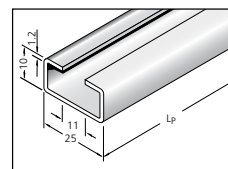



LineFix dragavlastningar av sadeltyp

- För C-profiler med slitsbredd 11 mm
- För en, två eller tre kablar ovanpå varandra
- Optimerad geometri för säker passning i C-profilen
- Högkvalitativt korrosionsskydd av "huset" genom katodisk doppmålning
- Överfall med bärribbor för säker fixering av kablarna
- Rundad utformning av överfallselementen är skonsamt mot kablarna
- Finns även i rostfritt stål – kontakta oss!



LineFix Typ	Beteckning	Art-nr för en komplett LineFix	Min. kabel-Ø	Max. kabel-Ø	Antal kablar	Bredd	Total höjd vid max. kabel-Ø inkl. C-profil*
	LF 12-1	83513067	6	12	1	16	55
	LF 14-1	83513068	12	14	1	18	52
	LF 16-1	83513069	14	16	1	20	54
	LF 18-1	83513070	16	18	1	22	56
	LF 20-1	83513071	18	20	1	24	59
	LF 22-1	83513072	20	22	1	26	61
	LF 26-1	83513073	22	26	1	30	70
	LF 30-1	83513074	26	30	1	34	74
	LF 34-1	83513075	30	34	1	38	78
	LF 38-1	83513076	34	38	1	42	82
LF 42-1	83513077	38	42	1	46	91	

Dubbla dragavlastningar	LF 12-2	83513078	6	12	2	16	73
	LF 14-2	83513079	12	14	2	18	74
	LF 16-2	83513080	14	16	2	20	82
	LF 18-2	83513081	16	18	2	22	86
	LF 20-2	83513082	18	20	2	24	91
	LF 22-2	83513083	20	22	2	26	95
	LF 26-2	83513084	22	26	2	30	108
	LF 30-2	83513085	26	30	2	34	121
LF 34-2	83513086	30	34	2	38	129	

Tredubbla dragavlastningar	LF 12-3	83513087	6	12	3	16	98
	LF 14-3	83513088	12	14	3	18	98
	LF 16-3	83513089	14	16	3	20	105
	LF 18-3	83513090	16	18	3	22	111
	LF 20-3	83513091	18	20	3	24	118
	LF 22-3	83513092	20	22	3	26	130*

* Art nr 83511942

Mått i mm

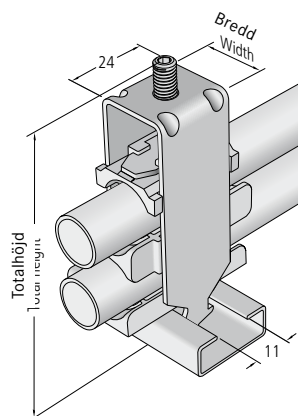

Den angivna totalhöjden är ett cirka-värde. Den faktiska höjden beror bland annat på kablarnas diameter och egenskaper.

Säkert fäste och enkel montering.

Fästörönen fixerar basen säkert i C-profilen i åtdraget tillstånd och hindrar klämman från att dras loss vid drag- och tryckbelastningar, oberoende av installationsriktning.

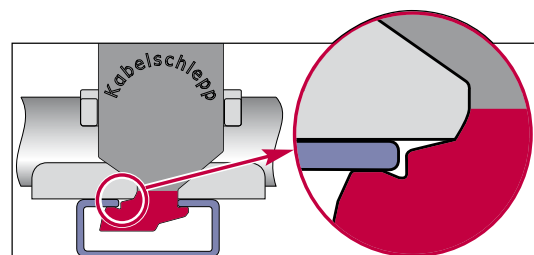

Kabel för installation i släpkedjor

MILTRONIC HAR marknadens bredaste sortiment av släpkedjekabel. Vi representerar två av Europas ledande tillverkare av kabel, anpassad för rörliga applikationer. I sortimentet finns släpkedjekabel för alla förekommande kabelsläpkedjor.

Miltronic levererar sedan många år LappGruppens släpkedjekabel, under varumärkena ÖLFLEX®FD och UNITRONIC®FD. Sortimentet har nu kompletterats med LIFELINE® släpkedjekabel från Kabelschlepp. Utbudet presenteras i LappGruppens huvudkatalog, i denna katalog samt på www.miltronic.se.



Beställ katalogen på www.miltronic.se > Kunskapsbanken eller ring Kundenservice på 0155-777 80.

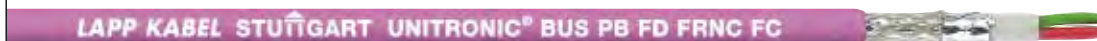

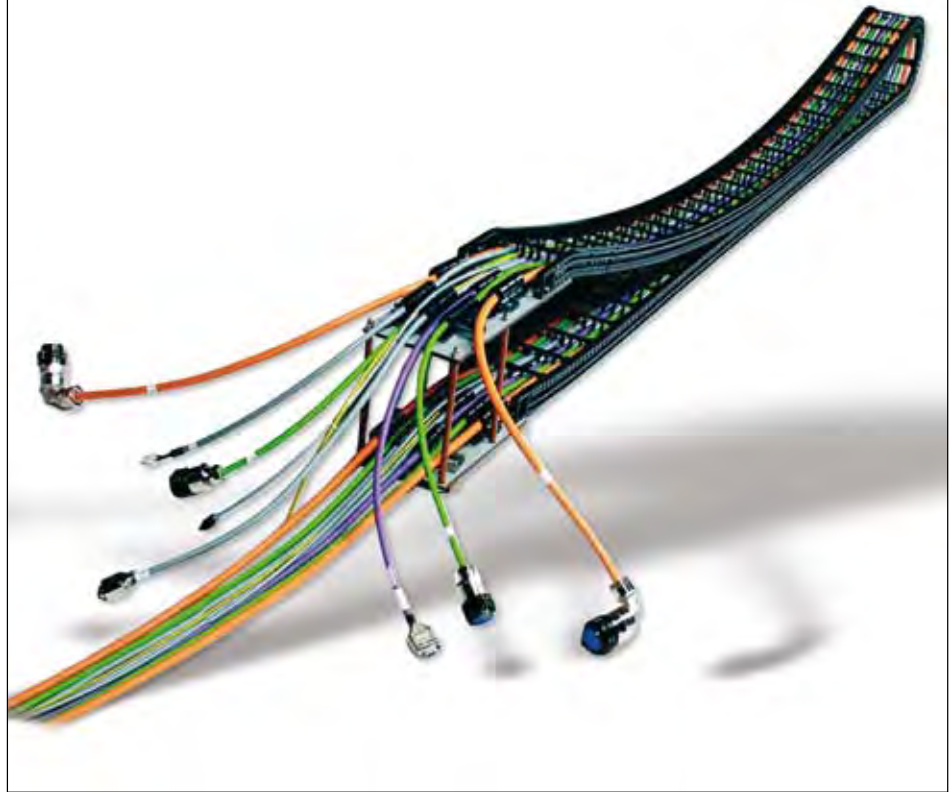

Kabel

För montering i släpkedjor



LIFE-LINE och EPLAN - 106

Kabeldatabas för EPLAN och ICC färgidentifiering



Montering av kablar i släpkedjan - 107

Monteringstips, viktfördelning, dragavlastning med mera



Att välja rätt kabel till släpkedjan - 109



LIFE-LINE släpkedjekabel - 110

Kontroll-, kraft-, data-, bus- och koaxialkabel



LIFE-LINE och EPLAN

EPLAN har under mer än 20 års tid utvecklats till ett ledande E-CAD-system och har etablerats som en standard inom vissa branscher.

LIFE-LINE kabeldatabas för EPLAN

I egenskap av leverantör av högflexibla elkablar för kabelsläpkedjor kan vi erbjuda Kabelschlepp LIFE-LINE kabeldatabaser som ett överlägset verktyg för att optimera ditt dagliga arbete med EPLAN.

Databaserna är optimerade för användning i EPLAN 5 och för överföring enligt EPLAN P8 för el.

- Enkelt val av kabel utifrån konstruktion
- Automatiskt tillägg av ledarnummer, tvärsnitt och ledarfärg
- Fullständiga data för reservdelslistor och andra utvärderingar

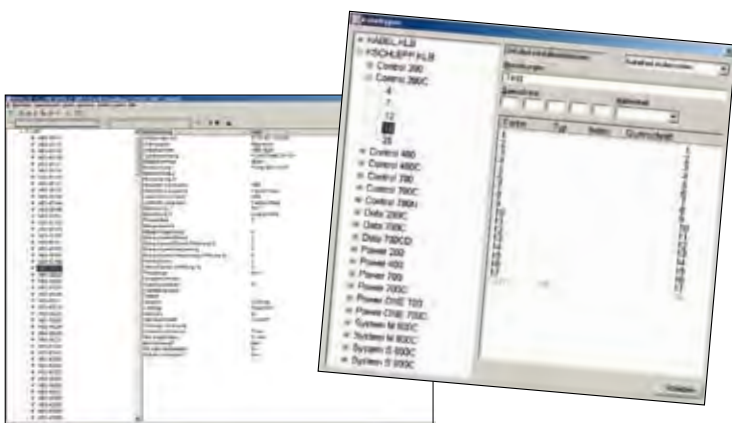

ICC
KABELSCHLEPP
Integrated Colour Code

- Samextruderad ICC färg-identifiering baserad på DESINA färgkod. Kraft-, styr- och busskablar etc. har olika färgkoder så att de direkt kan särskiljas. Det ger kortare monterings- eller underhållstider och därmed lägre kostnader.
- ICC färgkods-system är också ett bra hjälpmedel när kablarna ska monteras i kabelsläpkedjan.
- UV-resistent svart yttermantel för utomhus- och inomhustillämpningar.

TOTALTRAX – anslutningsklar och ”just-in-time”

Minska kostnader och planeringstid. Våra specialister hjälper dig från allra första början. Från planering till installation. Kabelsläpkedjor, kablar och ändfästen med sammanhängande komponenter som är färdiga att installeras och med garanti för hela systemet.



Montering av kablar i släpkedjan

Kapa inte ringlindade kablar

Om kablar kantas före montering i kabelsläpkedjan måste ringlindade kablar spolas av tangentiellt och får inte hasplas av i slingor från toppen.

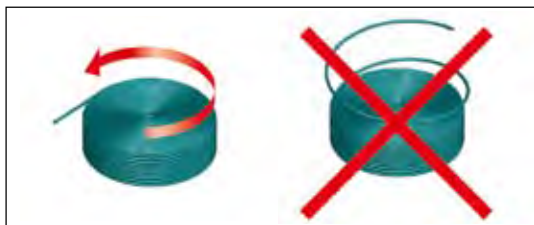

Spola av kablar torsionsfritt från bobiner

Om kablar kantas före montering i kabelsläpkedjan måste bobinlindade kablar spolas av torsionsfritt och utan kinkar.

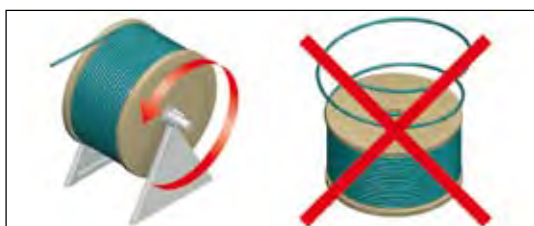

Viktfördelning i kabelsläpkedjan

När kablar dras in i kabelsläpkedjan ska deras vikt fördelas symmetriskt över innerutrymmets bredd vilket ger maximal livslängd åt kabelsläpkedjan och minskar risken för att den vrider sig eller kantrar under drift.

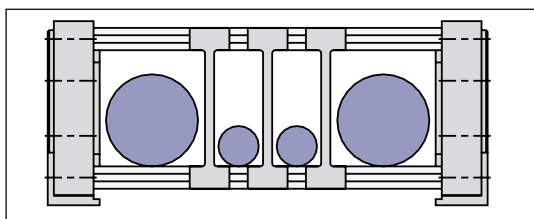

■ Rätt viktfordelning

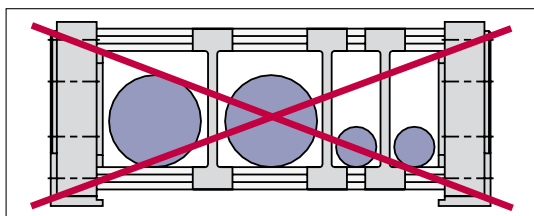

■ Fel viktfordelning

Kabellängd

En längdförändring hos kablar efter montering kan balanseras ut i kabelkedjans böj. Därför måste kablar kunna röra sig fritt inuti kabelsläpkedjan över tillräcklig längd och utan torsion.

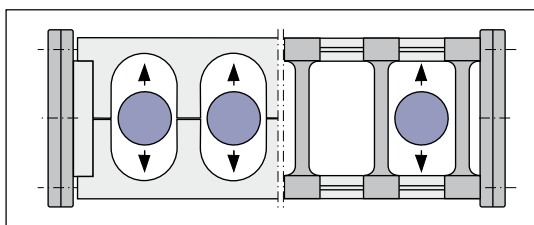

Montering i släpkedjan

Kablarna ska föras in i kabelsläpssystemet på ett sådant sätt att de kan röra sig oberoende av varandra över kabelsläpkedjans böjradie.

Så här gör du

- Lämna alltid tillräckligt utrymme mellan avdelarna och inuti kabelsläpkedjan.
- För in kablarna utan spänningar.
- Bind aldrig upp eller fäst kablarna i kabelkedjans länkar eller stag!

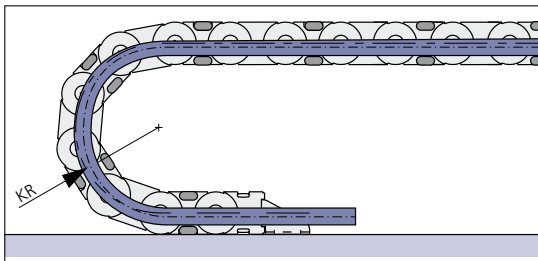
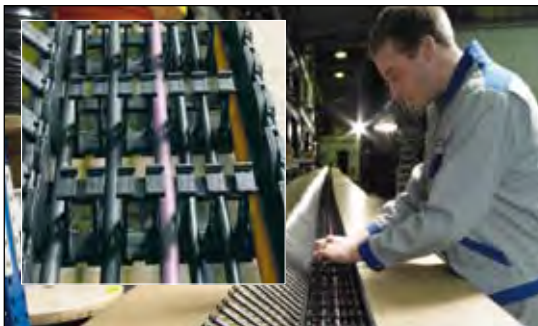

Dragavlastning vid kabelkedjans rörliga anslutning

Med den rörliga anslutningen i indraget läge dragavlastas kablarna i den rörliga änden.

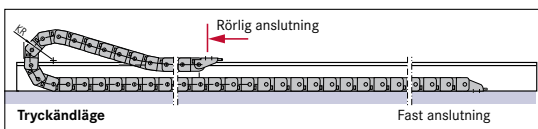

Rätt kabellängd inuti kabelsläpkedjan

Med den rörliga anslutningen i kabelsläpkedjans utdragna läge kontrolleras att kablarna inte belastas av någon spänning i kedjeböjen. Vid behov skjuts kablarna längre in i kabelsläpkedjan.

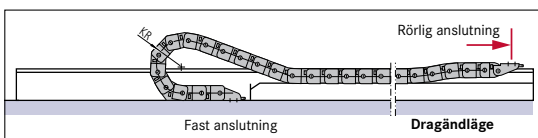

Dragavlastning vid kabelkedjans fasta anslutning

Vid spänningslös "monteringslängd" dragavlastas kablarna sedan vid kabelsläpkedjans fasta anslutning.



Att välja rätt kabel till släpkedjan

Urvalskriterier kabel

Följande parametrar är viktiga för valet av rätt kabel till kabelsläpkedjan.

- Böjradie
- Kabelns vikt
- Antal cykler per timme
- Acceleration
- Hastighet
- Släpkedjans totala åklängd
- Påverkan från oljor och kemikalier
- Temperatur
- Godkännanden, exempelvis UL/CSA.

Kabelns yttermantel

Miltronics släpkedjekablar finns med en mängd olika mantelmaterial och ledaruppbyggnader, med olika egenskaper. Här följer några tips när det gäller valet av yttermantel.

PUR – Slitstark och med lång livslängd. Bra oljeresistens samt halogenfri.

PVC – Billigt material med brett användningsområde.

TPE – Bra beständighet mot biologiska oljor, kemikalier och rengöringsmedel. Temperaturbeständig upp till 105°C.

Support från Miltronic

Givetvis kan ni vända er till våra säljare, till Kundservice eller till våra produktchefer för kostnadsfri rådgivning.

Miltronic kan även bistå med tekniska tester i våra leverantörers utvecklingslaboratorier.



LIFE-LINE Control 200

Högflexibel släpkekabel med UL/CSA-godkännande för europeisk och nordamerikansk marknad



- Silikonfri
- Oljebeständig
- UL/CSA-godkänd
- UV-resistent

Allmänt

Universell släpkekabel för både den europeiska och nordamerikanska marknaden.

Uppbyggnaden med kort slaglängd gör att kabeln klarar små böjradier vid kontinuerlig drift.

Uppbyggnad

Ledare av fintrådig blank CU-tråd, centrum-lina (typ-beroende), ledarisolering av specialblandning på PVC-bas. Ledarna tvinnade i lager,

nummermärkta. Yttermantel i svart färg av specialblandning på PVC-bas.

Tekniska Data

Minsta böjningsradie	9 x kabeldiametern
Temperaturområde	-5° C till +80° C
Ledaruppbyggnad	Fintrådig
Färgkod	Svarta ledare med vita siffror
Skyddsledare	Grön/gul skyddsledare
Max åk hastighet (utan stöd)	3,5 m/s
Max åk hastighet (med stöd)	2 m/s
Acceleration max	10 m/s ²
Driftspänning	300/500 V (VDE), 300 V (UL)
Godkännanden och dyl.	UL och baserad på VDE. CSA (typ-beroende).
Brandspridningsklassad	Ja

Art nr	Benämning	Ytterdiameter mm	Kopparvikt kg/km	Vikt kg/km
83530376	Control 200 3G0,5	5,7	14,4	41
83530377	Control 200 5G0,5	6,7	24	59
83530378	Control 200 7G0,5	7,9	33,6	80
83530380	Control 200 18G0,5	11,5	87	190
83530381	Control 200 25G0,5 *	14	125	260
83530297	Control 200 4G0,75	6,7	28,8	61
83530298	Control 200 7G0,75	8,8	51	110
83530299	Control 200 12G0,75	10,3	87	160
83530300	Control 200 18G0,75	12,2	130	235
83530301	Control 200 25G0,75	15,4	180	330
83530302	Control 200 4G1	7,2	40	80
83530303	Control 200 7G1	9,5	68	135
83530304	Control 200 12G1	11,4	116	220
83530305	Control 200 18G1	13,4	174	310
83530306	Control 200 25G1	16	246	435
83530307	Control 200 4G1,5	8	58	97
83530308	Control 200 5G1,5	8,9	75	136
83530309	Control 200 7G1,5	10,3	101	175
83530310	Control 200 12G1,5	13	173	270
83530311	Control 200 18G1,5	14,5	260	390
83530312	Control 200 25G1,5	18,6	360	555
83530313	Control 200 4G2,5	9,5	100	174

* Pris, leveranstid och minimikvantitet på förfrågan

G = med grön/gul skyddsledare, X = utan grön/gul skyddsledare.

LIFE-LINE Control 200 C



Högflexibel, skärmad släpkedjekabel med UL/CSA-godkännande för europeisk och nordamerikansk marknad



- Silikonfri
- Oljebeständig
- UL/CSA-godkänd
- UV-resistent

Allmänt

Universell, skärmad släpkedjekabel för både den europeiska och nordamerikanska marknaden.

Uppbyggnaden med kort slaglängd gör att kabeln klarar små böjradier vid kontinuerlig drift.

Uppbyggnad

Ledare av fintrådig blank CU-tråd, centrum-lina (typ-beroende), ledarisolering av specialblandning på PVC-bas. Ledarna tvinnade i lager

med kort slaglängd. Ledarna numrerade med vita siffror på svart isolering. Innermantel i PVC. Skärmfläta av förtenta CU-trådar, täckning 80%. Yttermantel i svart färg av specialblandning på PVC-bas.

Tekniska Data

Minsta böjningsradie	11 x kabeldiametern
Temperaturområde	-5° C till +80° C
Ledaruppbyggnad	Fintrådig
Färgkod	Svarta ledare med vita siffror
Skyddsledare	Grön/gul skyddsledare
Max åkhastighet (utan stöd)	3,5 m/s
Max åkhastighet (med stöd)	2 m/s
Acceleration max	10 m/s ²
Driftspänning	300/500 V (VDE), 300 V (UL)
Skärmfläta	Täckning 80%
Godkännanden och dyl.	UL och baserad på VDE. CSA på förfrågan.
Brandspridningsklassad	Ja

Art nr	Benämning	Ytterdiameter mm	Kopparvikt kg/km	Vikt kg/km
83530314	Control 200 C 4G0,75	8,7	54	110
83530315	Control 200 C 7G0,75	11,1	94	185
83530316	Control 200 C 12G0,75	12,6	138	250
83530317	Control 200 C 18G0,75	14,6	223	355
83530318	Control 200 C 25G0,75	18,5	284	520
83530319	Control 200 C 4G1	9,3	130	66
83530320	Control 200 C 7G1	11,9	218	113
83530321	Control 200 C 12G1	13,8	199	304
83530322	Control 200 C 18G1	16,1	262	438
83530323	Control 200 C 25G1	20,5	352	609
83530324	Control 200 C 4G1,5	9,7	86	155
83530325	Control 200 C 7G1,5	12,8	152	260
83530326	Control 200 C 12G1,5	15,1	262	406
83530327	Control 200 C 18G1,5	18	363	575
83530328	Control 200 C 25G1,5	22,5	502	780

LIFE-LINE Control 400



Högflexibel släpkedjekabel med UL/CSA-godkännande för europeisk och nordamerikansk marknad



- Silikonfri
- Oljebeständig
- UL/CSA-godkänd
- UV-resistent

Allmänt

Universell släpkedjekabel för både den europeiska och nordamerikanska marknaden.

Uppbyggnaden med kort slaglängd gör att kabeln klarar små böjradier vid kontinuerlig drift.

Uppbyggnad

Ledare av fintrådig blank CU-tråd, centrum-lina (typ-beroende), ledarisolering av specialblandning på PVC-bas. Ledarna tvinnade i lager

med kort slaglängd (≤ 8 ledare), alt. grupperade i buntar med kort slaglängd. Nummermärkta från 0,5 mm². Yttermantel i svart färg av specialblandning på PVC-bas.

Tekniska Data

Minsta böjningsradie	7,5 x kabeldiametern
Temperaturområde	-5° C till +80° C
Ledaruppbyggnad	Fintrådig
Färgkod	Svarta ledare med vita siffror
Skyddsledare	Grön/gul skyddsledare
Max åk hastighet (utan stöd)	10 m/s
Max åk hastighet (med stöd)	5 m/s
Acceleration max	20 m/s ²
Driftspänning	300/500 V: vid <0,5 mm ² 300/300 V (VDE). 300 V (UL).
Godkännanden och dyl.	UL och baserad på VDE. CSA (typ-beroende).
Brandspridningsklassad	Ja

Art nr	Benämning	Ytterdiameter mm	Kopparvikt kg/km	Vikt kg/km
83530379	Control 400 4x0,34	5,7	13,1	38
83530367	Control 400 3G0,5	5,7	14,4	39
83530368	Control 400 5G0,5 *	6,7	25	69
83530369	Control 400 7G0,5	7,9	33,6	78
83530370	Control 400 12G0,5	11,2	63	165
83530371	Control 400 18G0,5	13,5	87	215
83530372	Control 400 25G0,5	15	130	310
83530373	Control 400 30G0,5 *	18,3	155	380
83530374	Control 400 36G0,5 *	19,9	185	480
83530375	Control 400 48G0,5 *	22,5	250	620
83530329	Control 400 4G0,75	6,5	31	69
83530330	Control 400 5G0,75	7,1	36	73
83530331	Control 400 7G0,75	8,8	51	110
83530332	Control 400 12G0,75	11,9	88	205
83530333	Control 400 18G0,75	14,5	138	290
83530334	Control 400 25G0,75	17,5	195	415
83530335	Control 400 3G1	6,3	28,8	59
83530336	Control 400 4G1	7,1	38,4	73
83530337	Control 400 5G1	7,5	50	88
83530338	Control 400 7G1	9,7	68	130
83530339	Control 400 12G1	13,1	125	260
83530340	Control 400 18G1	17	187	350
83530341	Control 400 25G1	18,9	260	520
83530342	Control 400 3G1,5	7,2	45	86
83530343	Control 400 4G1,5	7,7	58	97
83530344	Control 400 5G1,5	8,8	72	130
83530345	Control 400 7G1,5	10,6	101	175
83530346	Control 400 12G1,5	14,2	174	315
83530347	Control 400 18G1,5	18,7	280	490
83530348	Control 400 25G1,5	21,4	360	690
83530382	Control 400 30G1,5 *	23,7	473	880
83530349	Control 400 4G2,5	9,5	101	176

* Pris, leveranstid och minimikvantitet på förfrågan

LIFE-LINE Control 400 C



Högflexibel, skärmad släpkedjekabel med UL/CSA-godkännande för europeisk och nordamerikansk marknad



- Silikonfri
- Oljebeständig
- UL/CSA-godkänd
- UV-resistent

Allmänt

Universell, skärmad släpkedjekabel för både den europeiska och nordamerikanska marknaden. Uppbyggnaden med kort slaglängd gör att kabeln klarar små böjradier vid kontinuerlig drift.

Uppbyggnad

Ledare av fintrådig blank CU-tråd, centrum-lina (typ-beroende), ledarisolering av specialblandning på PVC-bas. Ledarna tvinnade i lager med kort slaglängd (<=8 ledare), alt. grupperade i buntar med kort

slaglängd (>8 ledare). Innermantel i PVC. Skärmfläta av förtenta CU-trådar, täckning 80%. Yttermantel i svart färg av specialblandning på PVC-bas.

Tekniska Data

Minsta böjningsradie	7,5 x kabeldiametern
Temperaturområde	-5° C till +80° C
Ledaruppbyggnad	Fintrådig
Färgkod >=0,5 mm ²	Svarta ledare med vita siffror, grön/gul skyddsledare DIN 47100
Färgkod <=0,34 mm ²	10 m/s
Max åk hastighet (utan stöd)	5 m/s
Max åk hastighet (med stöd)	20 m/s ²
Acceleration max	300/500 V (VDE), 300 V (UL)
Driftspänning	Täckning 80%
Skärmfläta	UL och baserad på VDE. CSA (typ-beroende).
Godkännanden och dyl.	Ja
Brandspridningsklassad	

Art nr	Benämning	Ytterdiameter mm	Kopparvikt kg/km	Vikt kg/km
83530383	Control 400 C 4x0,25	7,3	29,2	67
83530384	Control 400 C 8x0,25	9,6	56	125
83530385	Control 400 C 25x0,25	16	134	330
83530386	Control 400 C 5G0,5	8,7	52	110
83530387	Control 400 C 7G0,5	10	66	140
83530388	Control 400 C 9G0,5 *	12	90	198
83530389	Control 400 C 12G0,5	12,7	106	240
83530390	Control 400 C 18G0,5	15,7	169	340
83530391	Control 400 C 25G0,5	18	223	455
83530392	Control 400 C 30G0,5 *	21,3	272	633
83530393	Control 400 C 36G0,5	23,8	302	745
83530394	Control 400 C 3G0,75	7,8	45	87
83530350	Control 400 C 4G0,75	8,7	64	122
83530351	Control 400 C 7G0,75	11	85	175
83530352	Control 400 C 12G0,75	13,9	151	300
83530353	Control 400 C 18G0,75	18,4	225	476
83530354	Control 400 C 25G0,75	21,2	295	630
83530355	Control 400 C 4G1	9,2	73	135
83530356	Control 400 C 7G1	11,9	115	220
83530357	Control 400 C 12G1	15,5	198	380
83530358	Control 400 C 18G1	18,5	272	495
83530359	Control 400 C 25G1	23,1	357	766
83530360	Control 400 C 4G1,5	9,9	85	160
83530361	Control 400 C 5G1,5	10,4	103	180
83530362	Control 400 C 7G1,5	12,4	148	250
83530363	Control 400 C 12G1,5	17,5	269	485
83530364	Control 400 C 18G1,5	21,8	382	708
83530365	Control 400 C 25G1,5	25,2	503	960
83530366	Control 400 C 30G1,5 *	27,1	635	1150

* Pris, leveranstid och minimikvantitet på förfrågan

LIFE-LINE Control 700



Högflexibel släpkedjekabel i PUR med UL/CSA-godkännande för europeisk och nordamerikansk marknad



- Silikon- och halogenfri
- Oljebeständig
- UL/CSA-godkänd
- UV-resistent

Allmänt

Släpkedjekabel för extra krävande drift för både den europeiska och nordamerikanska marknaden. Uppbyggnaden med kort slaglängd gör att kabeln klarar små böjradier vid kontinuerlig drift.

Uppbyggnad

Ledare av extra fintrådig blank CU-tråd, centrum-lina (typ-beroende), ledarisolering av specialblandning på TPM-bas.

Ledarna tvinnade i lager med kort slaglängd (≤ 8 ledare), alt. grupperade i buntar med kort slaglängd, nummernärkta. Yttermantel i svart färg av specialblandning på PUR-bas.

Tekniska Data

Minsta böjningsradie	7,5 x kabeldiametern
Temperaturområde	-30° C till +90° C
Ledaruppbyggnad	Extra fintrådig
Färgkod $\geq 0,5$ mm ²	Svarta ledare med vita siffror, skyddsledare grön/gul
	DIN 47100
Färgkod $\leq 0,34$ mm ²	20 m/s
Max åk hastighet (utan stöd)	5 m/s
Max åk hastighet (med stöd)	50 m/s ²
Acceleration max	300/500 V: vid $\leq 0,5$ mm ² 300/300 V (VDE).
Driftspänning	300 V (UL).
Godkännanden och dyl.	UL, CSA och baserad på VDE
Brandspridningsklassad	Ja

Art nr	Benämning	Ytterdiameter mm	Kopparvikt kg/km	Vikt kg/km
83530054	Control 700 1x0,25	2,6	2,4	8
83530055	Control 700 1x0,34	3,9	3,3	17,5
83530056	Control 700 3x0,34 **	4,4	10,2	25
83530057	Control 700 4x0,34 *	5,6	13,6	37
83530058	Control 700 5x0,34 *	6	17	45
83530235	Control 700 6x0,34 **	5,4	20,4	39
83530059	Control 700 7x0,34 *	7,1	23,8	67
83530060	Control 700 8x0,34 *	7,8	27,2	70
83530061	Control 700 12x0,34 *	9,5	41	115
83530062	Control 700 1x0,5	4,1	4,8	21
83530063	Control 700 2x0,5	5,8	10	36
83530064	Control 700 3G0,5 *	6,1	14,4	47
83530065	Control 700 4G0,5 *	6,3	20	51
83530066	Control 700 7G0,5	8,1	35	80
83530067	Control 700 12G0,5	10	60	140
83530068	Control 700 1x0,75	4,3	7,2	24
83530069	Control 700 3G0,75	6,3	22,5	53
83530070	Control 700 4G0,75	6,7	30,8	64
83530071	Control 700 5G0,75	7,4	37,5	76
83530072	Control 700 7G0,75	8,7	53	105
83530073	Control 700 12G0,75	11	96	185
83530074	Control 700 18G0,75	13,6	146	260
83530075	Control 700 25G0,75	15,4	209	350
83530076	Control 700 36G0,75 *	19,8	270	513
83530077	Control 700 1x1	4,5	9,6	27
83530078	Control 700 3G1	6,7	30	63
83530079	Control 700 4G1	7,1	43,9	80
83530080	Control 700 5G1	7,7	56	95
83530081	Control 700 7G1	10,2	70	125
83530082	Control 700 8G1	10,7	77	139
83530083	Control 700 12G1	11,8	125	225
83530084	Control 700 18G1	14,6	195	320
83530085	Control 700 25G1	17	302	445

* Pris, leveranstid och minimikvantitet på förfrågan

** Ej flambeständig, ej UL och ej CSA

LIFE-LINE Control 700 C



Högflexibel, skärmad släpkedjekabel i PUR med UL/CSA-godkännande för europa och nordamerika



- Silikon- och halogenfri
- Oljebeständig
- UL/CSA-godkänd
- UV-resistent

Allmänt

Släpkedjekabel konstruerad för krävande applikationer för både den europeiska och nordamerikanska marknaden.

Uppbyggnaden med kort slaglängd gör att kabeln klarar små böjradier vid kontinuerlig drift.

Uppbyggnad

Ledare av extra fintrådig blank CU-tråd, centrum-lina (typ-beroende), ledarisolering av specialblandning på TPM-bas. Ledarna tvinnade i lager med kort slaglängd (<=8 ledare), alt. grupperade i buntar med kort

slaglängd, nummernärkta. Innermantel i PUR. Skärm av förtenta CU-trådar, täckning 85%. Yttermantel i svart färg av specialblandning på PUR-bas.

Tekniska Data

Minsta böjningsradie
Temperaturområde
Ledaruppbyggnad
Färgkod >=0,5 mm²

Färgkod <=0,34 mm²
Max åkshastighet (utan stöd)
Max åkshastighet (med stöd)
Acceleration max
Driftspänning

Godkännanden och dyl.
Brandspridningsklassad

7,5 x kabeldiametern
-30° C till +90° C
Extra fintrådig
Svarta ledare med vita siffror, skyddsledare grön-gul
DIN 47100
20 m/s
5 m/s
50 m/s²
300/500 V: vid <0,5 mm² 300/300 V (VDE).
300 V (UL).
UL, CSA och baserad på VDE
Ja

Art nr	Benämning	Ytterdiameter mm	Kopparvikt kg/km	Vikt kg/km
83530174	Control 700 C 3G0,5	7,5	34,6	73
83530175	Control 700 C 4G0,5	8,4	39,6	85
83530176	Control 700 C 5G0,5	8,5	51	97
83530177	Control 700 C 7G0,5	9,4	68	138
83530178	Control 700 C 12G0,5	12	103	205
83530179	Control 700 C 18G0,5	14,4	167	275
83530180	Control 700 C 25G0,5	16,4	212	360
83530181	Control 700 C 3G0,75	8,4	41,9	92
83530182	Control 700 C 4G0,75	8,9	60	115
83530183	Control 700 C 5G0,75	9,2	66	125
83530184	Control 700 C 7G0,75	10,4	87	150
83530185	Control 700 C 12G0,75	13	147	255
83530186	Control 700 C 18G0,75	15,8	222	350
83530187	Control 700 C 25G0,75	18,7	293	515
83530188	Control 700 C 3G1	8,6	59	110
83530189	Control 700 C 4G1 *	9,1	70	126
83530190	Control 700 C 5G1	9,6	86	145
83530191	Control 700 C 7G1	11,2	112	195
83530192	Control 700 C 12G1	13,8	195	305
83530193	Control 700 C 18G1	17,8	298	465
83530194	Control 700 C 25G1	19,5	389	610

* Pris, leveranstid och minimikvantitet på förfrågan

LIFE-LINE Power 400



Högflexibel kraft-/kontrollkabel för användning i släpkedjor



- Silikonfri
- Oljebeständig
- UV-resistent

Allmänt

Oskärmd kraftkabel som är konstruerad för kontinuerliga böjningar i t.ex. en släpkedja.

Uppbyggnad

Extra fintrådiga ledare av blank CU-tråd, centrum-lina (typberoende), ledarisolering av specialblandning på TPM-bas. Ledarna tvinnade i lager med kort slaglängd (<=8 ledare) alt. grupperade i buntar med kort slaglängd (>8 ledare).

Svart yttermantel av specialblandning på PVC-bas.

Tekniska Data

Minsta böjningsradie	7,5 x kabeldiametern
Temperaturområde	-5° C till +80° C
Isolationsmotstånd	>30 MΩm x km
Färgkod	Svarta ledare med vita siffror
Skyddsledare	G = Grön/gul
Max åk hastighet (utan stöd)	5 m/s
Max åk hastighet (med stöd)	3 m/s
Max acceleration	20 m/s ²
Driftspänning	0,6/1kV (VDE), 1 kV (UL)
Godkännanden och dyl.	UL, CSA och baserad på VDE
Brandspridningsklassad	Ja

Art nr	Benämning	Ytterdiameter mm	Kopparvikt kg/km	Vikt kg/km
83530030	Power 400 3G1,5	7	45	79
83530031	Power 400 4G1,5	7,9	60	96
83530032	Power 400 5G1,5	8,8	72	125
83530033	Power 400 7G1,5	10,4	105	175
83530034	Power 400 12G1,5	14,2	180	325
83530035	Power 400 18G1,5	18	270	465
83530036	Power 400 25G1,5	21,9	405	680
83530037	Power 400 4G2,5	9,3	100	150
83530038	Power 400 5G2,5	10,4	125	185
83530039	Power 400 7G2,5	12,5	168	265
83530040	Power 400 12G2,5	18,3	300	500
83530041	Power 400 18G2,5	23,1	450	735
83530042	Power 400 25G2,5	26,4	625	1020
83530043	Power 400 4G4	11,3	160	230
83530044	Power 400 5G4	12,3	200	280
83530045	Power 400 7G4	14,7	280	390
83530046	Power 400 4G6	13,4	240	335
83530047	Power 400 5G6	14,8	288	406
83530048	Power 400 7G6	17,9	420	575
83530049	Power 400 4G10	16,6	400	540
83530050	Power 400 5G10 *	18,4	480	647
83530051	Power 400 4G16	20,6	640	805
83530052	Power 400 4G25	25,6	1000	1270
83530053	Power 400 4G35	29,4	1400	1770

* Pris, leveranstid och minimikvantitet på förfrågan

LIFE-LINE Power 400 C



Högflexibel, skärmad kraft-/kontrollkabel för användning i släpkedjor



- Silikonfri
- Oljebeständig
- UV-resistent

Allmänt

Skärmad kraftkabel som är konstruerad för kontinuerliga böjningar t ex i en släpkedja.

Uppbyggnad

Extra fintrådiga ledare av blank CU-tråd, centrum-lina (typberoende), ledarisolering av specialblandning på PP-bas. Ledarna tvinnade i lager med kort slaglängd (<=8 ledare) alt. grupperade i buntar med kort slaglängd (>8 ledare). Innermantel av grå specialblandning på PVC-bas.

Förtent CU-skärm, täckning 80%. Svart yttermantel av specialblandning på PVC-bas.

Tekniska Data

Minsta böjningsradie	7,5 x kabeldiametern
Temperaturområde	-5° C till +80° C
Isolationsmotstånd	>30 MOhm x km
Färgkod	Svarta ledare med vita siffror
Skyddsledare	Grön/gul
Max åk hastighet (utan stöd)	5 m/s
Max åk hastighet (med stöd)	3 m/s
Max acceleration	20 m/s ²
Driftspänning	0,6 / 1kV (VDE), 1 kV (UL)
Godkännanden och dyl.	UL, CSA och baserad på VDE
Brandspridningsklassad	Ja

Art nr	Benämning	Ytterdiameter mm	Kopparvikt kg/km	Vikt kg/km
83530285	Power 400 C 4 G 1,5	10,2	104	160
83530286	Power 400 C 4 G 2,5	11,9	148	230
83530287	Power 400 C 5 G 2,5	12,7	171	265
83530288	Power 400 C 7 G 2,5	14,8	235	355
83530289	Power 400 C 4 G 4	13,7	209	315
83530290	Power 400 C 4 G 6	16,1	307	445
83530291	Power 400 C 4 G 10	20,2	520	735
83530292	Power 400 C 4 G 16	23,9	767	1020
83530293	Power 400 C 4 G 25	28,6	1163	1530

LIFE-LINE Power 700/ 700 PE/3



Högflexibel PUR-mantlad kraft-/kontrollkabel för användning i släpkedjor



- Silikon- och halogenfri
- Oljebeständig
- UV-resistent
- Version med splittad jordledare

Allmänt

Oskärmd kraftkabel för användning i släpkedjor.
Kabeln är konstruerad för extra krävande tillämpningar.

Uppbyggnad

Extra fintrådiga ledare av blank CU-tråd, centrum-lina (typberoende), ledarisolering av specialblandning på TPM-bas. Ledarna tvinnade i lager

med kort slaglängd (≤ 8 ledare) alt. grupperade i buntar med kort slaglängd (> 8 ledare).

Svart yttermantel av specialblandning på PUR-bas.

Tekniska Data

Minsta böjningsradie	7,5 x kabeldiametern
Temperaturområde	-30° C till +90° C
Isolationsmotstånd	$> 30 \text{ MOhm} \times \text{km}$
Färgkod	Svarta ledare med vita siffror
Skyddsledare	Grön/gul
Max åk hastighet (utan stöd)	20 m/s
Max åk hastighet (med stöd)	5 m/s
Max acceleration	50 m/s ²
Driftspänning	0,6/1kV (VDE), 1 kV (UL)
Godkännanden och dyl.	UL, CSA och baserad på VDE
Brandspridningsklassad	Ja

Art nr	Benämning	Ytterdiameter mm	Kopparvikt kg/km	Vikt kg/km	KS artnr
LIFE-LINE Power 700					
83530086	Power 700 3G1,5	7,8	45	87	45501
83530087	Power 700 4G1,5	8,5	58	110	45502
83530088	Power 700 5G1,5	9,2	72	130	45503
83530089	Power 700 7G1,5	10,7	105	175	45505
83530090	Power 700 12G1,5	14,2	195	320	45509
83530091	Power 700 18G1,5	18	270	455	45511
83530092	Power 700 25G1,5	21,2	405	650	45514
83530093	Power 700 3G2,5	9	75	125	45521
83530094	Power 700 4G2,5	9,7	100	155	45522
83530095	Power 700 5G2,5	10,8	125	185	45523
83530096	Power 700 7G2,5	12,6	175	260	45525
83530097	Power 700 12G2,5	17,8	300	490	45529
83530098	Power 700 18G2,5	23	450	745	45531
83530099	Power 700 25G2,5	26,5	625	1010	45534
83530100	Power 700 36G2,5 *	31,2	900	1390	45536
83530101	Power 700 3G4 *	10,3	120	180	45541
83530102	Power 700 4G4	11,3	154	230	45542
83530104	Power 700 5G4 *	13,4	200	265	45544
83530103	Power 700 7G4	14,7	280	385	45543
83530105	Power 700 3G6 *	12,4	173	270	45551
83530106	Power 700 4G6	13,4	240	330	45552
83530107	Power 700 5G6	14,8	300	400	45553
83530108	Power 700 7G6	17,8	404	555	45555
83530109	Power 700 4G10	16,6	384	530	45562
83530110	Power 700 5G10	18,1	500	650	45563
83530111	Power 700 4G16	20,7	640	820	45565
83530112	Power 700 5G16	23,6	800	1010	45566
83530113	Power 700 4G25	25,8	1000	1250	45568
83530114	Power 700 5G25 *	28,4	1200	1580	45569
83530115	Power 700 3G35 *	26,2	1008	1355	45570
83530116	Power 700 4G35	29,6	1344	1750	45571
83530117	Power 700 4G50 *	33,6	1920	2280	45572
	Power 700 4G70 *	42,8	2700	3200	45573
LIFE-LINE Power 700 PE/3					
83530397	Power 700 PE/3 3X25+3G6 *	22,4	930	1112	45852
83530398	Power 700 PE/3 3X35+3G6 *	26,4	1230	1630	45853
83530399	Power 700 PE/3 3X50+3G10 *	30,8	1836	2120	45854
83530400	Power 700 PE/3 3X70+3G16 *	37,8	2580	3275	45855
83530401	Power 700 PE/3 3X95+3G16 *	42,5	3330	3875	45856

* Pris, leveranstid och minimikvantitet på förfrågan

LIFE-LINE Power 700 C/ 700 C PE/3



Högflexibel, skärmad PUR-mantlad kraft-/kontrollkabel för användning i släpkedjor



- Silikon- och halogenfri
- Oljebeständig
- UV-resistent
- Version med splittad jordledare

Allmänt

Skärmad kraftkabel för användning i släpkedjor.
Kabeln är konstruerad för extra krävande tillämpningar.

Uppbyggnad

Extra fintrådiga ledare av blank CU-tråd, centrum-lina (typberoende), ledarisolering av specialblandning på TPM-bas. Ledarna tvinnade i lager med kort slaglängd (<=8 ledare) alt. grupperade i buntar med kort

slaglängd (>8 ledare). Innermantel av specialblandning på PUR-bas. Skärm av förtenta CU-trådar med 85% täckning. Svart yttermantel av specialblandning på PUR-bas.

Tekniska Data

Minsta böjningsradie	7,5 x kabeldiametern
Temperaturområde	-30° C till +90° C
Isolationsmotstånd	>30 MΩm x km
Färgkod	Svarta ledare med vita siffror
Skyddsledare	Grön/gul
Max åk hastighet (utan stöd)	20 m/s
Max åk hastighet (med stöd)	5 m/s
Max acceleration	50 m/s ²
Driftspänning	0,6 / 1kV (VDE), 1 kV (UL)
Godkännanden och dyl.	UL, CSA och baserad på VDE
Brandspridningsklassad	Ja

Art nr	Benämning	Ytterdiameter mm	Kopparvikt kg/km	Vikt kg/km
LIFE-LINE Power 700 C				
	Power 700 C 2X1,5 *	9,3	61	122
83530195	Power 700 C 3G1,5	9,9	75	140
83530196	Power 700 C 4G1,5	10,4	89	160
83530197	Power 700 C 5G1,5	11,2	108	180
83530198	Power 700 C 7G1,5	12,8	148	245
83530199	Power 700 C 12G1,5	17	264	430
83530200	Power 700 C 18G1,5	22,2	410	670
83530201	Power 700 C 25G1,5	25,4	540	900
83530202	Power 700 C 36G1,5	30,5	698	1260
83530204	Power 700 C 3G2,5	11,1	113	188
83530205	Power 700 C 4G2,5	11,7	142	220
83530206	Power 700 C 5G2,5	12,8	170	260
83530207	Power 700 C 7G2,5	15,2	224	340
83530208	Power 700 C 12G2,5	21,3	421	650
83530209	Power 700 C 18G2,5 *	26,2	584	970
83530210	Power 700 C 25G2,5 *	29,4	765	1290
83530211	Power 700 C 4G4	13,5	211	305
83530212	Power 700 C 4G6	16,3	298	435
83530213	Power 700 C 4G10	19,7	522	690
83530214	Power 700 C 4G16	24,7	781	1050
83530215	Power 700 C 4G25	11,7	1145	1530
83530216	Power 700 C 4G35	32,7	1667	2000
83530217	Power 700 C 4G50	36,4	2306	2730
83530218	Power 700 C 4G70 *	45,8	3045	4050
LIFE-LINE Power 700 C PE/3				
83530402	Power 700 C PE/3 3X10+3G2,5 *	18,6	476	642
83530403	Power 700 C PE/3 3X16+3G2,5 *	21,8	694	937
83530404	Power 700 C PE/3 3X25+3G6 *	26,2	1112	1362
83530405	Power 700 C PE/3 3X35+3G6 *	31,0	1398	1990
83530406	Power 700 C PE/3 3X50+3G10 *	34,7	2122	2513
83530407	Power 700 C PE/3 3X70+3G16 *	41,3	2912	3700
83530408	Power 700 C PE/3 3X95+3G16 *	47,3	3808	4582

* Pris, leveranstid och minimikvantitet på förfrågan

LIFE-LINE Power ONE 700/ 700 PE



Högflexibel PUR-mantlad enkelledare för användning i släpkedjor



- Silikon- och halogenfri
- Oljebeständig
- UV-resistent
- Version med gul/grön innermantel

Allmänt

Oskärmd enkelledare för användning i släpkedjor.
Kabeln är konstruerad för extra krävande tillämpningar.

Uppbyggnad

Extra fintrådiga ledare av blank CU-tråd, ledarisolering av specialblandning på TPM-bas.

Svart yttermantel av specialblandning på PUR-bas.

Tekniska Data

Minsta böjningsradie	7,5 x kabeldiametern
Temperaturområde	-30° C till +90° C
Isolationsmotstånd	>30 MOhm x km
Max åk hastighet (utan stöd)	20 m/s
Max åk hastighet (med stöd)	5 m/s
Max acceleration	50 m/s ²
Driftspänning	0,6/1kV (VDE), 1 kV (UL)
Godkännanden och dyl.	UL, CSA och baserad på VDE
Brandspridningsklassad	Ja

Art nr	Benämning	Ytterdiameter mm	Kopparvikt kg/km	Vikt kg/km	KS artnr
LIFE-LINE Power ONE 700					
83530118	Power ONE 700 1X1,5	5,2	14,4	36	45580
83530119	Power ONE 700 1X2,5	5,7	25	45	45581
83530120	Power ONE 700 1X4	6,3	40	61	45582
83530121	Power ONE 700 1X6	7,2	60	85	45583
83530122	Power ONE 700 1X10	8,5	100	130	45584
83530123	Power ONE 700 1X16	10	160	195	45585
83530124	Power ONE 700 1X25	11,8	240	280	45586
83530125	Power ONE 700 1X35	12,9	350	385	45587
83530126	Power ONE 700 1X50	14,6	500	520	45588
83530127	Power ONE 700 1X70	17,2	672	810	45589
83530128	Power ONE 700 1X95	19,5	950	950	45590
83530129	Power ONE 700 1x120	23,6	1200	1315	45591
83530130	Power ONE 700 1x150	24,9	1500	1510	45592
83530131	Power ONE 700 1x185	27,6	1850	1960	45593
83530132	Power ONE 700 1x240	30	2304	2530	45594
83530133	Power ONE 700 1x300 *	33,8	2880	3180	45595
83530134	Power ONE 700 1x500	42,9	5000	5140	45597
LIFE-LINE Power ONE 700 PE					
83530409	Power ONE 700 PE 1X4 *	6,3	40	61	47582
83530410	Power ONE 700 PE 1X6	7,2	60	85	47583
83530411	Power ONE 700 PE 1X10	8,5	100	130	47584
83530412	Power ONE 700 PE 1X16	10,0	154	195	47585
83530413	Power ONE 700 PE 1X25 *	11,8	240	280	47586
83530414	Power ONE 700 PE 1X35 *	12,9	350	385	47587
83530415	Power ONE 700 PE 1X50 *	14,6	500	520	47588

* Pris, leveranstid och minimikvantitet på förfrågan

LIFE-LINE Power ONE 700 C



Högflexibel, skärmad PUR-mantlad enkelledare för användning i släpkedjor



- Silikon- och halogenfri
- Oljebeständig
- UV-resistent

Allmänt

Skärmad enkelledare för användning i släpkedjor. Kabeln är konstruerad för extra krävande tillämpningar.

Uppbyggnad

Extra fintrådiga ledare av blank CU-tråd, ledarisolering av specialblandning på TPM-bas.

Skärm av förtenta CU-trådar med 85% täckning. Svart yttermantel av specialblandning på PUR-bas.

Tekniska Data

Minsta böjningsradie	7,5 x kabeldiametern
Temperaturområde	-30° C till +90° C
Isolationsmotstånd	>30 MOhm x km
Max åk hastighet (utan stöd)	20 m/s
Max åk hastighet (med stöd)	5 m/s
Max acceleration	50 m/s ²
Driftspänning	0,6 / 1kV (VDE), 1 kV (UL)
Godkännanden och dyl.	UL, CSA och baserad på VDE
Brandspridningsklassad	Ja

Art nr	Benämning	Ytterdiameter mm	Kopparvikt kg/km	Vikt kg/km
83530219	Power ONE 700 C 1x2,5	6,5	41	70
83530220	Power ONE 700 C 1x4	7,1	59	89
83530221	Power ONE 700 C 1x6	8,1	79	110
83530222	Power ONE 700 C 1x10	9,3	128	168
83530223	Power ONE 700 C 1x16	10,6	183	220
83530224	Power ONE 700 C 1x25	12,4	289	343
83530225	Power ONE 700 C 1x35	13,5	393	425
83530226	Power ONE 700 C 1x50	15,6	560	575
83530227	Power ONE 700 C 1x70	18,5	792	880
83530228	Power ONE 700 C 1x95	20,5	1029	1050
83530229	Power ONE 700 C 1x120	24	1272	1428
83530230	Power ONE 700 C 1x150	26	1578	1750
83530231	Power ONE 700 C 1x185 *	27,8	1956	2130
83530232	Power ONE 700 C 1x240 *	32,2	2506	2780
83530233	Power ONE 700 C 1x300 *	36,2	3192	3637

* Pris, leveranstid och minimikvantitet på förfrågan

LIFE-LINE Data 700 C



Högflexibel, skärmad datakabel med PUR-mantel för släpkedjor



- Halogenfri
- Köldflexibel
- Liten böjradie
- Hög mekanisk hållfasthet
- UV-resistent
- UL/CSA-godkänd

Allmänt

LIFE-LINE Data 700 C är högflexibla, skärmade datakablar för användning i kabelsläpkedjor och automatiska maskiner där höga krav ställs på flexibilitet och tillförlitlighet. Manteln av polyuretan ger kablarna en mycket hög mekanisk hållfasthet och gör dem mycket tåliga mot mineraloljor och nötning i släpkedjodrift.

Uppbyggnad

Ledare av extra fintrådiga blanka Cu-trådar. Ledarisolering av specialblandning på TPM-bas. Ledarna tvinnade i par med kort

slaglängd, innermantel av specialblandning på PUR-bas. Skärm av förtenta CU-trådar med 85% täckning. Ytermantel av lila* specialblandning på PUR-bas.

* 2x2x0,25 har svart ytermantel, 7x0,25 har grå ytermantel.

Tekniska Data

Minsta böjningsradie	7,5 x kabeldiametern
Temperaturområde	-30° C till +90° C
Ledaridentifiering	DIN 47100
Skärmläta	85% täckning
Isolationsmotstånd	>30 MOhm x km
Max åk hastighet (utan stöd)	20 m/s
Max åk hastighet (med stöd)	5 m/s
Max acceleration	50 m/s ²
Driftspänning	300/300 V (VDE), 300 V (UL)
Godkännanden och dyl.	UL, CSA och baserad på VDE
Brandspridningsklassad	Ja

Art nr	Benämning	Ytterdiameter mm	Kopparvikt kg/km	Vikt kg/km
83530234	Data 700 C 7x0,25	7,7	32,9	78
83530135	Data 700 C 2x2x0,25 *	6,5	23,1	46
83530136	Data 700 C 3x2x0,25	8,7	36,6	92
83530137	Data 700 C 4x2x0,25	9	44	105
83530138	Data 700 C 5x2x0,25	9,7	57	120
83530139	Data 700 C 6x2x0,25	10	65	130
83530140	Data 700 C 8x2x0,25	11,8	86	180
83530141	Data 700 C 10x2x0,25	12	95	190
83530142	Data 700 C 12x2x0,25	12,1	100	195
83530143	Data 700 C 3x2x0,5	9,8	59	130
83530144	Data 700 C 4x2x0,5	10,4	77	155
83530145	Data 700 C 5x2x0,5	11,4	91	180
83530146	Data 700 C 6x2x0,5	12,2	99	226
83530147	Data 700 C 12x2x0,5	15	204	325
83530148	Data 700 C 14x2x0,5 **	15,9	218	372
83530149	Data 700 C 2x2x0,75 **	10,3	68	158
83530150	Data 700 C 4x2x0,75	11,4	105	190
83530151	Data 700 C 5x2x0,75	12,3	124	220
83530152	Data 700 C 6x2x0,75	13,1	155	250
83530153	Data 700 C 8x2x0,75	15,9	215	345
83530154	Data 700 C 12x2x0,75	17,4	293	425

* Ej halogenfri

** Pris, leveranstid och minimikvantitet på förfrågan

Standardlängd 100, 500, 1000 m. Ringar <30 kg, trummor >30 kg.

LIFE-LINE Data 700 CD/ Data/Power 700 CD



Dubbelskärmad, högflexibel data-/kraftkabel med PUR-mantel för släpkedjor



- Dubbelskärmad
- Köldflexibel
- Liten böjradie
- Hög mekanisk hållfasthet
- UV-resistent
- UL/CSA-godkänd

Allmänt

LIFE-LINE Data 700 CD & LIFE-LINE Data/Power 700 CD är högflexibla, dubbelskärmade datakablar för användning i kabelsläpkedjor och automatiska maskiner där höga krav ställs på flexibilitet och tillförlitlighet. Manteln av polyuretan ger kablarna en mycket hög mekanisk hållfasthet och gör dem mycket tåliga mot mineraloljor och nötning i släpkedjedrift. Kabeln är extremt bra skärmad genom både parskärm och gemensam skärm av flätad förtent koppartråd.

Uppbyggnad

Ledare av extra fintrådiga blanka Cu-trådar. Ledarisolering av specialblandning på TPM-bas. Ledarna tvinnade i par med kort

slaglängd, skärm av förtenta CU-trådar utanpå paren. Innermantel av specialblandning på PUR-bas. Skärm av förtenta CU-trådar med 85% täckning. Yttermantel av lila* specialblandning på PUR-bas.

* (6x(2+1,5 mm²)) har svart yttermantel.

Tekniska Data

Minsta böjningsradie	7,5 x kabeldiametern
Temperaturområde	-30° C till +90° C
Ledaridentifikation Data 700 CD	DIN 47100
Ledaridentifikation Data/Power 700 CD	Svarta med vita siffror
Isolationsmotstånd	>30 MOhm x km
Max åk hastighet (utan stöd)	20 m/s
Max åk hastighet (med stöd)	5 m/s
Max acceleration	50 m/s ²
Driftspänning data 700 CD	300/300 V (VDE), 300 V (UL)
Driftspänning data/Power 700 CD	0,6/1 kV (VDE), 1 kV (UL)
Godkännanden och dyl.	UL, CSA och baserad på VDE
Brandspridningsklassad	Ja

Art nr	Benämning	Ytterdiameter mm	Kopparvikt kg/km	Vikt kg/km
83530155	Data 700 CD (3x(2x0,25 ²))	11,9	77	180
83530156	Data 700 CD (4x(2x0,5 ²))	14,9	142	270
83530157	Data/Power 700 CD (6x(2x1,5 ²))	26,4	403	845

LIFE-LINE Interbus 700 C



Högflexibel PUR-mantlad Interbuskabel för förläggning i släpkedjor



- Silikonfri
- Oljebeständig
- UV-beständig
- Halogenfri

Allmänt

Interbuskabel med mantel av PUR för kontinuerlig användning i släpkedjor.

Uppbyggnad

Ledare av fintrådiga blanka CU-trådar. Ledarisolering av specialblandning på TPM-bas.

Färgmärkning enl. Interbus färgschema. Innermantel. Skärm av förtenta CU-trådar, täckning 85%. Lila ytermantel av specialblandning på PUR-bas.

Tekniska Data

Minsta böjningsradie	10 x kabeldiametern
Temperaturområde	-30° C till +70° C
Ledarupbyggnad	Extra fintrådiga ledare
Max åk hastighet (utan stöd)	3,5 m/s
Max åk hastighet (med stöd)	2 m/s
Acceleration max	10 m/s ²
Driftspänning (0,25 mm ²)	30 V (VDE)
Driftspänning (1 mm ²)	300/300 V (VDE)
Driftspänning	300 V (UL)
Godkännanden och dyl.	UL och baserad på VDE
Brandspridningsklassad	Ja

Art nr	Benämning	Ytterdiameter mm	Kopparvikt kg/km	Vikt kg/km
83530161	Interbus 700 C 3x2x0,25	8,3	47	85
83530162	Interbus 700 C 3x1,0+3x2x0,25	10,6	88	155

LIFE-LINE Profibus 700 C



Högflexibel Profibuskabel för förläggning i släpkedjor



- Silikonfri
- Oljebeständig
- UV-beständig
- Halogenfri

Allmänt

Profibuskabel med mantel av PUR för kontinuerlig användning i släpkedjor.

Uppbyggnad

Ledare av fintrådiga blanka CU-trådar. Ledarisolering av specialblandning på TPM-bas.

Färgmärkning enl. Profibus färgschema. Innermantel av specialblandning på TPM-bas.
Extra stark AL-folie. Skärm av förtenta CU-trådar, täckning 85%. Lila ytermantel av specialblandning på PUR-bas.

Tekniska Data

Minsta böjningsradie	15 x kabeldiametern
Temperaturområde	-20° C till +60° C
Ledaridentifikation	Färgade ledare enligt Profibus färgschema
Max åk hastighet (utan stöd)	3,5 m/s
Max åk hastighet (med stöd)	2 m/s
Acceleration max	10 m/s ²
Driftspänning	300/300 V (VDE)
Godkännanden och dyl.	UL och baserad på VDE
Brandspridningsklassad	Ja

Art nr	Benämning	Ytterdiameter mm	Kopparvikt kg/km	Vikt kg/m
83530166	Profibus 700 C 1x2x0,5	9,5	39	86

LIFE-LINE CAN-BUS 700 C



Skärmad, PUR-mantlad CAN-BUS-kabel för släpkedjor



- Silikonfri
- UV-resistent
- Halogenfri

Allmänt

CAN (Controller Area Network) utvecklades ursprungligen för kabeldragning i bilar, men har med tiden blivit mer och mer vanlig inom industri och tillämpad teknologi. CAN är internationellt standardiserad enligt ISO 11898. Maximal överföringshastighet: 1 MBit/s vid 40 m segmentlängd. Vid ökad segmentlängd måste kabel med större tvärsnitt användas. LIFE-LINE CAN-BUS 700 C har EMC-anpassad skärmfläta, yttermantel av PUR och är konstruerad för användning i kabelsläpkedjor.

Uppbyggnad

Ledare av fintrådiga blanka CU-trådar. Ledarisolering av specialblandning på TPM-bas. Färgmärkning enl. CAN-BUS färgschema. Innermantel av specialblandning på TPM-bas. Skärm av förtenta CU-trådar, täckning 85%. Yttermantel av specialblandning på PUR-bas.

Tekniska Data

Minsta böjningsradie	10 x kabeldiameter (-30° C till +70° C) 7,5 x kabeldiameter (-5° C till +70° C)
Temperaturområde	-30° C till +70° C
Max åk hastighet (utan stöd)	3,5 m/s
Max åk hastighet (med stöd)	2 m/s
Acceleration max	10 m/s ²
Driftspänning	300/300 V (VDE), 300 V (UL)
Godkännanden och dyl.	UL och baserad på VDE
Brandspridningsklassad	Ja

Art nr	Benämning	Ytterdiameter mm	Kopparvikt kg/km	Vikt kg/km
83530158	CAN-BUS 700 C 1x2x0,5	8	33	85
83530159	CAN-BUS 700 C 2x2x0,5	8,4	44	95

LIFE-LINE DeviceNet 700 C



Skärmad, högflexibel DeviceNet-kabel med PUR-mantel för släpkedjor



- Silikonfri
- UV-resistent
- Halogenfri
- Hög mekanisk hållfasthet

Allmänt

Högflexibel, skärmad DeviceNet-kabel för användning i kabelsläpkedjor och automatiska maskiner där höga krav ställs på flexibilitet och tillförlitlighet. Manteln av polyuretan ger kabeln en mycket hög mekanisk hållfasthet.

DeviceNet. Skärm av förtenta CU-trådar, täckning 85%. Lila yttermantel av specialblandning på PUR-bas.

Tekniska Data

Minsta böjningsradie	10 x kabeldiametern (-30° C till +70° C) 7,5 x kabeldiametern (-5° C till +70° C)
Temperaturområde	-30° C till +70° C
Max åk hastighet (utan stöd)	3,5 m/s
Max åk hastighet (med stöd)	2 m/s
Max acceleration	10 m/s ²
Driftspänning	30 V (VDE/UL)
Isolationsmotstånd	>10 MOhm x km
Godkännanden och dyl.	UL och baserad på VDE
Brandspridningsklassad	Ja

Uppbyggnad

Ledare av extra fintrådiga blanka CU-trådar. Ledarisolering av specialblandning på TPM-bas. Färgmärkning: Färgschema enl.

Art nr	Benämning	Ytterdiameter mm	Kopparvikt kg/km	Vikt kg/km
83530160	DeviceNet 700 C (2x(1,0)+(2x0,75))	11,7	115	190

LIFE-LINE CAT5 700 C

Högflexibel kategori 5-kabel för förläggning i släpkedjor



- Silikonfri
- Oljebeständig
- UV-resistent
- Halogenfri

Allmänt

Kategori 5-kabel med mantel av PUR för kontinuerlig användning i släpkedjor.

Uppbyggnad

Ledare av fintrådiga blanka CU-trådar. Ledarisolering av specialblandning på TPM-bas.

Färgmärkning: vit/blå, blå, vit/orange, orange, vit/grön, grön, vit/brun, brun. Skärm av aluminiumfolie och fläta av förtenta CU-trådar, täckning 85%. Grön yttermantel av specialblandning på PUR-bas.

Tekniska Data

Minsta böjningsradie	7,5 x kabeldiametern
Temperaturområde	-20° C till +60° C
Max åk hastighet (utan stöd)	3,5 m/s
Max åk hastighet (med stöd)	2 m/s
Max acceleration	10 m/s ²
Driftspänning	30 V (VDE), 30 V (UL)
Godkännanden och dyl.	UL och baserad på VDE
Brandspridningsklassad	Ja

Art nr	Benämning	Ytterdiameter mm	Kopparvikt kg/km	Vikt kg/km
83530168	CAT5 700 C 4x2x0,15	6,8	29,7	55

LIFE-LINE USB 2.0 700 C

Dubbelskärmad, högflexibel USB-kabel med PUR-mantel för släpkedjor



- Silikonfri
- UV-resistent
- Halogenfri
- Hög mekanisk hållfasthet

Allmänt

LIFE-LINE USB 2.0 700 C är en högflexibel, dubbelskärmad USB-datakabel för användning i kabelsläpkedjor och automatiska maskiner där höga krav ställs på flexibilitet och tillförlitlighet. Manteln av polyuretan ger kabeln en mycket hög mekanisk hållfasthet.

Uppbyggnad

Ledare av extra fintrådiga blanka CU-trådar. Ledarisolering av specialblandning på TPM-bas. Extra stark AL-folie med jordbiledare av förtenta CU-trådar.

Färgmärkning: Röd, svart/vit, vit, grön. Skärm av förtenta CU-trådar, täckning 85%.

Svart yttermantel av specialblandning på PUR-bas.

Tekniska Data

Minsta böjningsradie	10 x kabeldiametern
Temperaturområde	-10° C till +70° C
Isolationsmotstånd	>10 MOhm x km
Max åk hastighet (utan stöd)	3,5 m/s
Max åk hastighet (med stöd)	2 m/s
Max acceleration	10 m/s ²
Driftspänning	30 V (VDE), 30 V (UL)
Godkännanden och dyl.	UL och baserad på VDE
Brandspridningsklassad	Ja

Art nr	Benämning	Ytterdiameter mm	Kopparvikt kg/km	Vikt kg/km
83530164	USB 2.0 700 C 2x0,14+2x0,5	5,2	27	47

LIFE-LINE Koax 700 C/700 CD



Högflexibel koaxialkabel med PUR-mantel för förläggning i släpkedjor



- Silikonfri
- Oljebeständig
- UV-beständig

Allmänt

Koaxialkabel med mantel av PUR för kontinuerlig användning i släpkedjor.

Uppbyggnad

Ledare av extra fintrådiga blanka CU-trådar. Ledarisolering av specialblandning på TPM-bas.

Färgmärkning: 1xHF50 = Svart

3x1HF75 = Svart med vita siffror

Skärm av förtenta CU-trådar, täckning 90% (3x1HF75 75 Ohm). Svart yttermantel av specialblandning på PUR-bas.

Tekniska Data

Minsta böjningsradie (1xHF50)	7,5 x kabeldiametern
Minsta böjningsradie (3xHF75)	14 x kabeldiametern
Temperaturområde	-5° C till + 50° C
Max åk hastighet (utan stöd)	3,5 m/s
Max åk hastighet (med stöd)	2 m/s
Max acceleration	10 m/s ²
Driftspänning 1xHF50	30 V (VDE), 30 V (UL)
Driftspänning 3xHF75	250 V
Godkännanden och dyl.	1xHF50: UL, baserad på VDE 3x1HF75: Endast baserad på VDE
Brandspridningsklassad	Ja

Art nr	Benämning	Ytterdiameter mm	Kopparvikt kg/km	Vikt kg/km
83530163	Koax 700 C 1xHF50 50 Ohm UL	5,2	20	40
83530169	Koax 700 CD 3x1HF75 75 Ohm	11,3	63	143

LIFE-LINE LWL 700



Högflexibel PUR-mantlad fiberoptisk kabel för användning i släpkedjor



- Silikon- och halogenfri
- Oljebeständig
- UV-resistent
- Absolut EMC-säker

Allmänt

LIFE-LINE LWL 700 är en fiberoptisk kabel konstruerad för kontinuerlig användning i släpkedjor.

Fiberoptiken betyder att kabeln är totalt okänslig för elektriska störningar.

Centrum-lina, ledarisolering av specialblandning på TPM-bas. Ledarna tvinnade runt centrumelementet. Svart yttermantel av specialblandning på PUR-bas.

Tekniska Data

Minsta böjningsradie	7,5 x kabeldiametern
Temperaturområde	-30° C till +90° C
Ledaridentifikation	Färgmärkta ledare
Max åk hastighet (utan stöd)	3,5 m/s
Max åk hastighet (med stöd)	2 m/s
Max acceleration	10 m/s ²
Godkännanden och dyl.	IEC 60794, IEC 61300 och baserad på VDE
Brandspridningsklassad	Ja

Uppbyggnad

Ledare av glasfiber.

Art nr	Benämning	Ytterdiameter mm	Vikt kg/km
83530170	LWL 700 6G50/125 **	8,7	340
83530171	LWL 700 6G62,5/125	13,4	340
83530172	LWL 700 12G50/125 *	13,4	140
83530173	LWL 700 12G62,5/125	17	140

* Pris, leveranstid och minimikvantitet på förfrågan

** Ej RoHS-godkänd

Frågeformulär

Kabelschlepp kabelsläpkedjor

Vänligen fyll i uppgifterna nedan så utförligt som möjligt, så att vi kan erbjuda bästa möjliga produkt för er applikation. Formuläret skickas till Miltronic. Se även formulär på www.miltronic.se.

KUNDNUMMER _____

FÖRETAG _____

POSTADRESS _____

POSTNUMMER/ORT _____

KONTAKTPERSON _____

E-POST _____

TELEFON _____

FAX _____

Applikationen

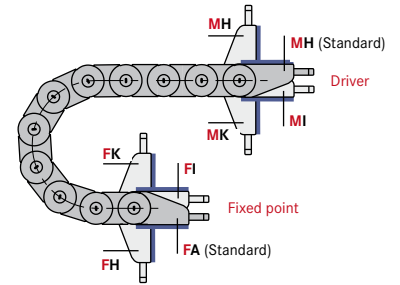
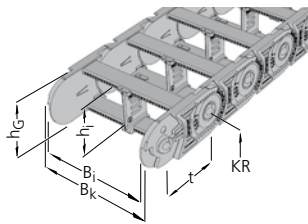
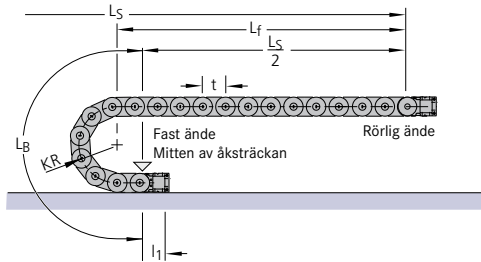

Data för släpkedjan

Åksträcka, Ls _____ m
 Kedjelängd, Lk _____ m
 Böjradie, KR _____ mm
 Max installationshöjd, H _____ mm
 Länkhöjd, hG _____ mm
 Innerhöjd, hi _____ mm
 Max ytterbredd, Bk _____ mm
 Innerbredd, Bi _____ mm
 Åk hastighet, Vmax _____ m/s
 Acceleration, amax _____ m/s²
 Åkfrekvens _____ antal/h
 Installationssätt, se sid 22 _____
 Antal kedjor _____ st

Beskrivning av applikation och miljö

Släpkedjeinnehåll

ANTAL	TYP AV KABEL/SLANG	YTTER Ø MM	VIKT KG/M	MIN. BÖJRADIE



Miltronic AB Box 1022 · 611 29 Nyköping · Besök Kungshagsvägen 7
 Telefon 0155-777 00 · Fax 0155-777 01 · info@miltronic.se · www.miltronic.se

Närhet, kvalitet och kompetens

Miltronic har ett omfattande och till vissa delar komplext produktutbud. Våra regionsäljare är därför en av de starkaste länkarna till dig som kund. De möter dig och din verksamhet, ser behoven och möjligheterna. Vårt fokus ligger på optimala tekniska lösningar, kostnadseffektivitet och långsiktighet. I utvecklingsarbeten bidrar Miltronics produktchefer med sin kompetens.



Krister Karlsson
Försäljningschef
070-625 77 82



Tomas Eriksson
070-578 91 83



Ulf Franzén
070-656 53 90



Jonas Carlsson
070-595 99 07



Daniel Janén
070-556 13 33



Melker Wallin
076-811 99 22



Fredrik Gustafsson
070-399 25 25



Stefan Karlsson
070-988 45 04



Johan Watz
070-304 21 77



Ola Bergfall
070-671 49 10

Miltronic – en del av Lapp Group

Miltronics huvudkontor, lager- och logistikcenter ligger i Nyköping. Ett lokalkontor för den danska marknaden finns i Greve, söder om Köpenhamn.

Miltronic ingår i Lapp Group, en global koncern med stor forsknings- och utvecklingsverksamhet, egen produktion och 41 säljbolag över hela världen.

I Europa finns koncernen i nästan alla länder. Utanför Europa har Lapp Group säljbolag i Brasilien, Kanada, Kina, Indien, Indonesien, Sydkorea, Malaysia, Mexico, Filippinerna, Singapore, Sydafrika, Thailand, Förenade Arabemiraten, USA och Vietnam.

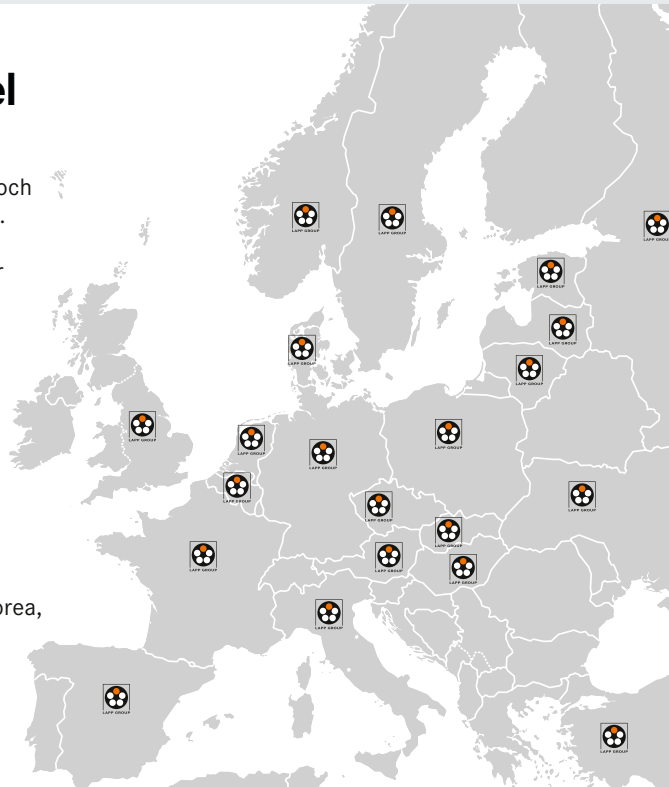

Kundservice

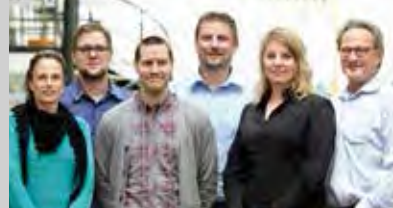

Beställningar och frågor om sortimentet

0155-777 80

E-post order@miltronic.se

Fax 0155-777 02

Leveransupplysningar

0155-777 81

Miltronic AB

Box 1022 · 611 29 Nyköping · Besök Kungshagsvägen 7

Telefon 0155 777 00 · Fax 0155 777 01 · info@miltronic.se · www.miltronic.se



MILTRONIC

A Lapp Group Company